

Hochleistungslocher  
Heavy - duty paper punch  
Perforateur  
Perforadora  
Furador  
Dziurkacz introligatorski

DE Betriebsanleitung  
EN Operating Instructions  
FR Mode d'emploi  
ES Instrucciones de uso  
PT Manual de Instruções  
PL Instrukcja Obsługi

**IDEAL 8570**



- Sicherheitshinweise • Safety precautions
  - Consignes de sécurité • Veiligheidsvoorschriften
  - Misure di Sicurezza • Normas de Seguridad
  - Säkerhetsföreskrifter • Turvallisuusohjeita • Sikkerhetsforskriftene
  - Środki bezpieczeństwa • Меры предосторожности
- 



- DE** Bitte lesen Sie vor Inbetriebnahme der Maschine unbedingt diese Betriebsanleitung und beachten Sie die Sicherheitshinweise.
- EN** Please read these operating instructions before putting the machine into operation and observe the safety precautions.
- FR** Nous vous prions de lire attentivement le mode d'emploi avant d'utiliser la machine, et attirons votre attention sur les consignes de sécurité.
- NL** Leest u voor de ingebruik name van het apparaat a.u.b. deze gebruiksaanwijzing goed door en neemt u de veiligheidsinstructies in acht.
- IT** Per favore legga questo manuale di istruzione prima di mettere in funzione il distruggidocumenti e osservi le regole di sicurezza.
- ES** Le recomendamos lea las instrucciones antes de poner en funcionamiento esta máquina y cumpla las normas de seguridad.
- SV** Läs igenom denna bruksanvisning innan ni startar maskinen. Var noga med säkerhetsföreskrifterna.
- FI** Lue nämä käyttö-ohjeet läpi ennenkuin käynnistät laitteen. Noudata turvaohjeita.
- NO** Lees gjennom denne bruksanvisningen før De tar i bruk maskinen Vær oppmerksom på sikkerhetsforskriftene.
- PL** Proszę uważnie przeczytać instrukcję obsługi przed uruchomieniem urządzenia i stosować się do przepisów bezpieczeństwa.
- PT** Por favor leiam o manual de instruções antes de colocar a máquina em operação e vejam as precauções de segurança. As instruções de operação deverão estar sempre disponíveis.
- RU** Пожалуйста, прочитайте инструкцию по эксплуатации перед установкой аппарата, соблюдайте технику безопасности.



- DE** Keine Bedienung durch Kinder!  
**EN** Children must not operate the machine!  
**FR** Pas d'utilisation par un enfant!  
**NL** Geen bediening door kinderen!  
**IT** Non lasciare utilizzare il tagliacarte a bambini!  
**ES** ¡No dejar que la utilicen los niños!  
**SV** Installera maskinen utom räckhåll för barn!  
**FI** Asentakaa laite lasten ulottumattomiin!  
**NO** Installer maskinen utenfor rekkevidde for barn!  
**PL** Dzieciom nie wolno obsługiwać urządzenia!  
**PT** As crianças não devem trabalhar com a máquina!  
**RU** Не допускать детей к пользованию аппаратом!



- DE** Nicht unter die Stanzeinsätze greifen!  
**EN** Do not reach beneath the puncher!  
**FR** Ne pas passer les mains sous le perforateur!  
**NL** Niet met de handen in het snijvlak komen!  
**IT** Non avvicinate le mani sotto il punzone dell'apparecchiatura!  
**ES** ¡No meter la mano debajo de la cuchilla!  
**SV** Inga händer under kniven!  
**FI** Älä laita sormiasi syöttöaukkoon tai terän alle Loukkaantumisvaara!  
**NO** Ikke ta på/under hullpipene!  
**PL** Nie wkładać ręk pod dziurkacz!  
**PT** Não se aproximar da lâmina!  
**RU** Не подставляйте руки под перфоратор!

- Sicherheitshinweise • Safety precautions
- Consignes de sécurité • Normas de Seguridad
- Normas de segurança • Środki bezpieczeństwa



- DE** Bedienung nur durch eine Person!  
Bedienhebel mit beiden Händen betätigen.
- EN** Operation by one person only!  
Operate the handle with both hands.
- FR** Un seul opérateur à la fois!  
Utiliser les deux mains pour actionner le levier.
- ES** Operación por una sola persona! Utilizar las dos manos para accionar la palanca.
- PT** Somente um operador a utilizar a máquina.
- PL** Urządzenie jest przeznaczone do obsługi przez jedną osobę. Dźwignię należy wciskać oburęcznie.



- DE** Klammern im Lochbereich vorher entfernen. **Verletzungsgefahr** durch mögliches Bersten des Stanzeinsatzes.
- EN** Remove paper clips before punching. Should the punch burst, **risk of injury** is possible.
- FR** Enlever agrafes et trombones avant de perforer. **Risques de blessures** en cas d'éclatement des mèches.
- ES** Retire grapas antes de perforar. Puede reventar y **causar danos**.
- PT** Retirar os clips de papel antes de furar. Deve a furação rebentar. **Risco de ferimento** é possível.
- PL** Przed przystąpieniem do dziurkowania dokumentów należy usunąć z kartek spinacze biurowe. W przeciwnym przypadku może dojść do uszkodzenia noża i niebezpieczeństwa skaleczenia.

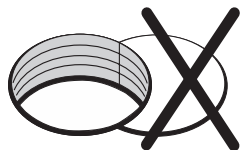

- DE** Löcher dürfen sich nicht überschneiden. **Verletzungsgefahr** durch mögliches Bersten des Stanzeinsatzes.
- EN** Punched holes should not overlap. Should the punch burst, **risk of injury** is possible.
- FR** Ne pas perforer juste à côté d'une perforation déjà faite. **Risques de blessures** en cas d'éclatement des mèches.
- ES** Las perforaciones no se deben solapar. Puede reventar y **causar danos**.
- PT** Os furos não devem sobrepor. Deve a furação rebentar **Risco de ferimento** é possível.
- PL** Wykonywać dziurki w taki sposób, żeby nie zachodziły jedna na drugą. W przeciwnym przypadku może dojść do uszkodzenia noża i niebezpieczeństwa skaleczenia.

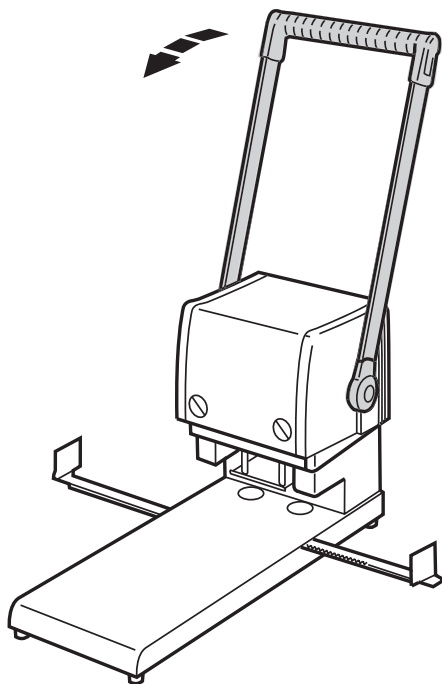

- DE** Die Maschine nur zum Lochen von Papier verwenden. Hebel nach dem Lochen wieder von Hand zurückführen. → **Verletzungsgefahr.**
- EN** Only use for punching of regular paper. After punching return the lever manually. → **Risk of injury.**
- FR** N'utiliser la machine que pour perforer du papier. Remonter le levier après perforation. → **Risques de blessure.**
- ES** Solo úsese para perforar papel. Una vez efectuado el taladro, hay que devolver la palanca a su posición inicial manualmente. → **Causar danos.**
- PT** Utilizar só para furar papel regular. Depois de furar regressar a alavanca manualmente. → **Risco de ferimento.**
- PL** Dziurkacz jest przeznaczony wyłącznie do dziurkowania papieru offsetowego. Po zakończonym dziurkowaniu dźwignię urządzenia należy ręcznie ustawić w pozycji wyjściowej → **Ryzyko urazu.**

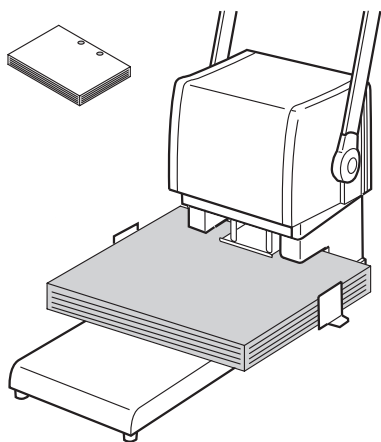

- DE** Bei Standardlochung, Papier in der Mitte einlegen und mit den Seitenanschlügen fixieren.
- EN** For standard punching, paper is inserted to the centre and adjusted by the paper guides to the left and to the right.
- FR** Pour une perforation standard, placer la pile de papier au milieu, puis ramener les guides de positionnement contre les bords de la pile.
- ES** Para una perforación normal, el papel debe ser insertado en el centro y ajustado por las guías de papel a la derecha e izquierda.
- PT** Para furação standard, o papel é inserido para o centro e ajustado pelas as guias de papel para a esquerda e para a direita.
- PL** Aby wykonać standardowe dziurkowanie, należy umieścić papier pośrodku i przysunąć ograniczniki z lewej i prawej strony.

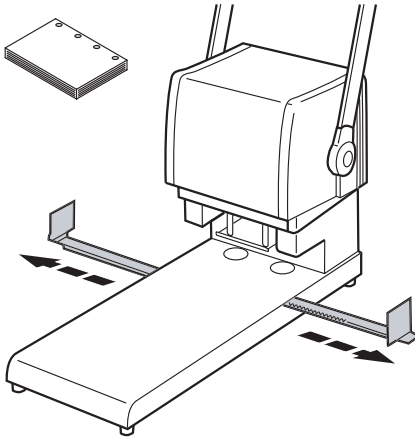

- DE** Bei 4-fach Lochung die Seitenansläge ganz herausziehen.
- EN** For 4-hole punching, extend the paper guides to the limit.
- FR** Pour perforer 4 trous, ouvrir au maximum les deux guides de positionnement.
- ES** Para 4 perforaciones extienda las guías de papel al límite.
- PT** Para a furação de 4 furos, estender as guias para o limite delas.
- PL** Aby wykonać 4 dziurki należy maksymalnie rozsunąć ograniczniki.

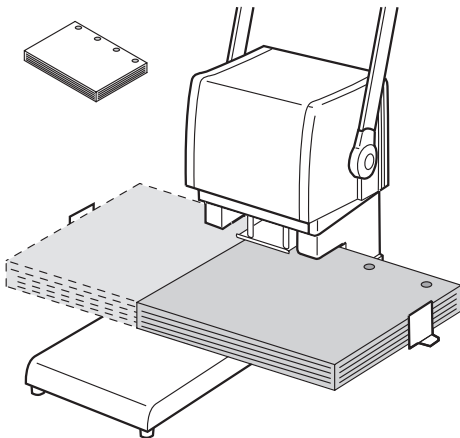

- DE** Einmal am linken Anschlag und einmal am rechten Anschlag lochen.
- EN** Punch once along the left paper guide and then along the right paper guide.
- FR** Placer la pile de papier contre le guide gauche et perforer. Glisser ensuite la pile contre le guide droit et perforer à nouveau.
- ES** Perfore una vez con el papel a lo largo de la guía izquierda y luego de la derecha.
- PT** Furar uma vez pela a guia da esquerda do papel e depois pela a guia da direita do papel.
- PL** Należy przedziurkować papier przysuwając maksymalnie do prawego ogranicznika, a następnie drugi raz przesuwając papier do lewego ogranicznika.

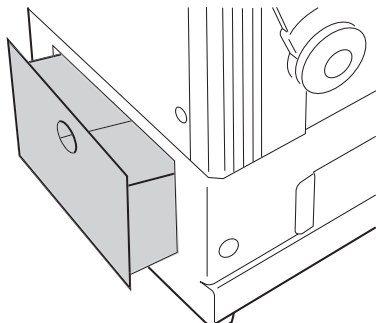

- DE** Behälter regelmäßig entleeren.  
 Locher nur mit Behälter benutzen.  
 → **Verletzungsgefahr.**
- EN** Empty the receptacle in time before it gets full.  
 Only use the puncher with the receptacle. → **Risk of injury.**
- FR** Vider le réceptacle avant qu'il ne soit plein.  
 Ne pas utiliser le perforateur sans son réceptacle. → **Risques de blessure.**
- ES** Vacíe el receptáculo a tiempo antes de que se llene. Utilice la taladradora únicamente con el receptáculo.  
 → **causar danos.**
- PT** Esvaziar o recipiente a tempo antes de estar cheio. Utilizar o furador só com o recipiente → **Risco de ferimento.**
- PL** Opróżnić pojemnik na resztki papieru, zanim całkowicie się zapętni. Używać dziurkacza tylko z zamontowanym pojemnikiem na resztki papieru  
 → **Ryzyko urazu.**

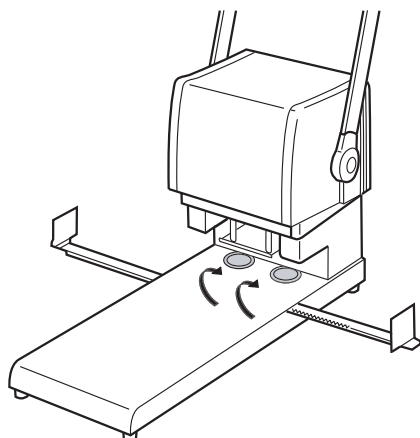

- DE** Unterstes Blatt wird nicht sauber gelocht. → Stanzpads erneuern.
- EN** If the lowest sheet is not punched correctly, → exchange plate.
- FR** Les feuilles de dessous la pile ne sont pas correctement perforées.  
 → Remplacer les rondelles de pression.
- ES** Si la hoja más baja no es perforada correctamente. → Cambie el plato.
- PT** Se a ultima folha não é furada correctamente, → mudar a chapa.
- PL** Jeśli kartka znajdująca się na samym dole nie jest dokładnie przedziurkowana, należy wymienić płytki.

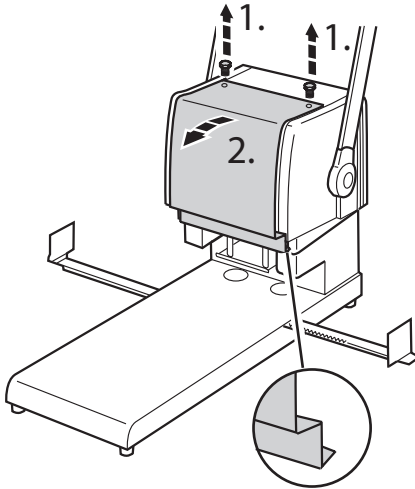

**DE Stanzeinsätze und Stanz pads erneuern.**

Die Lochung ist nicht sauber oder das Papier bleibt bei der Aufwärtsbewegung am Stanzeinsatz hängen → Verkleidung entfernen.

**EN Punch and Plate need to be exchanged.**

The hole is not punched correctly or paper chips stick to the punches when moved upwards. → Remove the front cover.

**FR Remplacement des mèches de perforation et des rondelles.**

La perforation n'est pas nette ou bien le papier reste coincé dans les mèches qui remontent. → Enlever le carter.

**ES La perforadora y el plato deben ser sustituidos.**

La perforación no es correcta o el papel se pega en las perforadoras al subir → retire la cubierta frontal.

**PT A furação e a chapa necessitam de ser trocada.**

O furo não é furado correctamente ou as aparas do papel colam aos furos quando movimentado para cima → Retirar a tampa frontal.

**PL Wymiana noży i płytek jest**

**konieczna**, kiedy kartki nie są dokładnie przedziurkowane lub resztki papieru przywierają do podnoszących się noży. → Otworzyć przednią pokrywę dziurkacza.



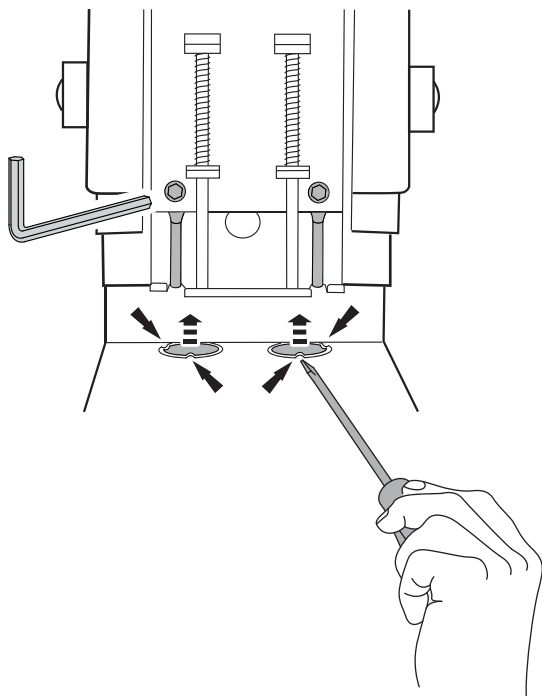

**DE** Stanzeinsätze und Stanzpads erneuern. Der Innensechskantschlüssel zum Lösen der Stanzeinsätze befindet sich im oberen Teil des Lochers.

Verkleidung wieder anbringen.

⚠ Schneide nicht anfassen.

→ Verletzungsgefahr.

**EN** The punch and the plate need to be exchanged. The hexagon screw for loosening the punch is located in the upper part of the punch. Refit the cover.

⚠ Do not touch the edge of the punch.

→ Risk of injury.

**FR** Remplacement des mèches de perforation et des rondelles. La clé en L permettant de démonter les mèches, est posée dans la partie supérieure du perceur. Remettre le carter.

⚠ Ne pas toucher le tranchant des mèches. → Risques de blessures.

**ES** La perforadora y el plato deben de ser sustituidos. El tornillo hexagonal para cambiar la perforadora se encuentra en su parte superior. Recoloque la cubierta.

⚠ No toque el filo de la perforadora → riesgo de daño.

**PT** O furador e a chapa necessitam de serem trocadas. O parafuso heagono para desapertar a furação é localizado na parte superior do furador. Reajustar a tampa.

⚠ Nunca tocar a ponta da furação. → Risco de ferimento.

**PL** Noże dziurkacza są przymocowane do urządzenia za pomocą sześciokątnej śruby znajdującej się w górnej części noża. Po wymianie noża należy ponownie zamontować pokrywę urządzenia.

⚠ Nie dotykać krawędzi noży → niebezpieczeństwo skaleczenia!



- DE** Stanzeinsätze Nr.: 9000 651 (2 Stück)  
**EN** Punch No.: 9000 651 (2 pieces)  
**FR** Mèche de perforation, réf.: 9000 651 (2 pièces)  
**ES** Perforadora No.: 9000 651 (2 piezas)  
**PT** Furador No.: 9000 651 (2 unidades)  
**PL** Nóż dziurkujący nr 9000 651 (2 szt.)



- DE** Stanzpads Nr.: 9000 652 (10 Stück)  
**EN** Plate No.: 9000 652 (10 pieces)  
**FR** Rondelle de pression, réf.: 9000 652 (10 pièces)  
**ES** Plato No.: 9000 652 (10 piezas)  
**PT** Chapa No.: 9000 652 (10 unidades)  
**PL** Płytki nr 9000 652 (10 szt.)



- DE** Diese Maschine ist GS-geprüft und entspricht den Unfallverhütungsvorschriften der Berufsgenossenschaft BGI 721. Das Unternehmen ist zertifiziert nach DIN EN ISO 9001:2015 und DIN EN ISO 14001. Die spezifischen technischen Daten entnehmen Sie bitte den Angaben auf dem Typenschild der Maschine. Für die Inanspruchnahme einer Garantieleistung muss das Gerät durch das Typenschild zu identifizieren sein. Technische Änderungen vorbehalten.
- EN** This machine is approved by independent safety laboratories. The company is certified under DIN EN ISO 9001:2015 and DIN EN ISO 14001. The exact technical specifications can be found on the technical specifications sticker on the machine. To claim under guarantee, the machine must still carry its original identification label. Subject to alterations without notice.
- FR** Cette machine est approuvée GS. L'entreprise est certifiée DIN EN ISO 9001:2015 et DIN EN ISO 14001. Les spécifications techniques se retrouvent sur la plaque signalétique apposée sur la machine. Pour bénéficier de la garantie, la machine doit pouvoir être identifiée par sa plaque signalétique. Sous réserve de modifications techniques.
- ES** Esta máquina está aprobada por laboratorios independientes de seguridad. La compañía está certificada con la norma DIN EN ISO 9001:2015 y DIN EN ISO 14001. Las características técnicas pueden encontrarse en las especificaciones técnicas que aparecen señaladas en la misma máquina. Para cualquier reclamación en garantía, la máquina ha de estar provista de la placa original de identificación.



- PT** Esta máquina foi aprovada por laboratórios independentes de segurança. Esta empresa está certificada pelas normas de qualidade DIN EN ISO 9001:2015 e DIN EN ISO 14001. O fabricante é certificado debaixo dos standards de qualidade encontradas no autocoloante das especificações técnicas na máquina.
- PL** Urządzenie zostało sprawdzone przez niezależne laboratoria. Producent spełnia standardy jakości określone w normie DIN EN ISO 9001:2015 i DIN EN ISO 14001. Szczegółowe dane techniczne znajdują się na naklejce umieszczonej na urządzeniu. Zastrzegamy sobie prawo do dokonywania modyfikacji technicznych bez uprzedniego poinformowania



**DE** Das Unternehmen Krug + Priester hat folgende Zertifizierungen:

- Qualitätsmanagementsystem nach DIN EN ISO 9001:2015
- Umweltmanagementsystem nach DIN EN ISO 14001:2009
- Energiemanagementsystem nach DIN EN ISO 50001:2011

**EN** The company Krug + Priester has the following certifications:

- Quality management system according to DIN EN ISO 9001:2015
- Environmental management system according to DIN EN ISO 14001:2009
- Energy management system according to DIN EN ISO 50001:2011

**FR** La société Krug + Priester dispose des certifications suivantes :

- Système de management de la qualité selon DIN EN ISO 9001:2015
- Système de management de l'environnement selon DIN EN ISO 14001:2009
- Système de management de l'énergie selon DIN EN ISO 50001:2011

**ES** La empresa Krug + Priester cuenta con las siguientes certificaciones:

- Sistema de gestión de calidad conforme a DIN EN ISO 9001:2015
- Sistema de gestión del medioambiente conforme a DIN EN ISO 14001:2009
- Sistema de gestión de energía conforme a DIN EN ISO 50001:2011

**PT** A empresa Krug + Priester tem as seguintes certificações:

- Sistema de gestão da qualidade em conformidade com a DIN EN ISO 9001:2015
- Sistema de gestão ambiental em conformidade com a DIN EN ISO 14001:2009
- Sistema de gestão energética em conformidade com a DIN EN ISO 50001:2011

**PL** Przedsiębiorstwo Krug + Priester posiada następujące certyfikaty:

- System zarządzania jakością wg DIN EN ISO 9001:2015
- System zarządzania środowiskiem wg DIN EN ISO 14001:2009
- System zarządzania energią wg DIN EN ISO 50001:2011

---

Notizen:  
Remarks:  
Notes :  
Notas:  
Notas:  
Uwagi:

Notizen:  
Remarks:  
Notes :  
Notas:  
Notas:  
Uwagi:

- Aktenvernichter • Document Shredders • Destructeurs de Documents •
- Destructoras de Documentos • Destruidoras de documentos • Niszczarki dokumentów •



- Schneidemaschinen • Trimmers and Guillotines • Cisailles et Massicots •
- Cizallas y Guillotinas • Cizalhas e guilhotinas • Obcinarki i gilotyny •

