

Гильотины  
Gilotyna  
Guilhotinas

RU Инструкция по  
эксплуатации  
PL Instrukcja obsługi  
PT Manual de instruções

IDEAL 4300



- Sicherheitshinweise • Safety precautions •
- Consignes de sécurité • Veiligheidsvoorschriften •
- Misura di Sicurezza • Normas de Seguridad •
- Säkerhetsföreskrifter • Turvallisuusohjeita • Sikkerhetsforskriftene •
- Srodki bezpieczeñstwa • Меры предосторожности •



- DE** Bitte lesen Sie vor Inbetriebnahme der Maschine unbedingt diese Betriebsanleitung und beachten Sie die Sicherheitshinweise. Die Betriebsanleitung muss jederzeit verfügbar sein.
- EN** Please ensure to read this operating manual before starting the machine for the first time and please strictly follow the safety instructions mentioned herein. This manual must be available at any time.
- FR** Nous vous prions de lire attentivement le mode d'emploi avant d'utiliser la machine, et attirons votre attention sur les consignes de sécurité. Les instructions d'utilisation et les consignes de sécurité doivent toujours être disponibles. Les instructions d'utilisation et les consi.
- NL** Leest u voor de ingebruik name van het apparaat a.u.b. deze gebruiksaanwijzing goed door en neemt u de veiligheidsinstructies n acht. De gebruiksaanwijzing en de veiligheids-voorschriften moeten altijd binnen handbereik zijn.
- IT** Per favore legga questo manuale di istruzione prima di mettere in funzione il distruggidocumenti e osservi le regole di sicurezza. Le istruzioni d'uso devono essere sempre disponibili.
- ES** Le recomendamos lea las instrucciones antes de poner en funcionamiento esta máquina y cumpla las normas de seguridad. Las instrucciones de servicio y seguridad deben estar siempre disponibles.
- SV** Läs igenom denna bruksanvisning innan ni startar maskinen. Var noga med säkerhetsföreskrifterna. Instruktionsmanualen måste alltid finnas tillgänglig.
- FI** Lue nämä käyttö-ohjeet läpi ennenkuin käynnistät laitteen !  
Noudata turvaohjeita. Käyttöohjeiden on oltava aina saatavilla.
- NO** Lees gjennom denne bruksanvisningen før De tar i bruk maskinen  
Vær oppmerksom på sikkerhetsforskriftene. Operatørmmanualen må alltid være tilgjengelig.
- PL** Proszę uważnie przeczytać instrukcję obsługi przed uruchomieniem urządzenia i stosować się do przepisów bezpieczeñstwa. Instrukcje obsługi muszą być zawsze dostępne.
- RU** Пожалуйста, прочитайте инструкцию по эксплуатации перед установкой аппарата, соблюдайте технику безопасности. Инструкция по эксплуатации должна находиться в доступном для пользователя месте.
- HU** A gép üzembe helyezésé elott figyelmesen olvassa el a kezelési utasítást és tartsa be a biztonsági eloirásokat. Kezelési utasításnak mindig elérhetonek kell lennie.
- TR** Lütfen makineyi çalıştırmadan önce bu kullanma talimatlarını dikkatli bir şekilde okuyunuz ve belirlenen güvenli onlemlerine uyunuz. Kullanma Talimatları her zaman kullanıma hazır olmalıdır.
- DA** Før installation af maskinen bedes De venligst læse brugervejledningen og være opmærksom på sikkerhedsanvisningerne. Brugervejledningen skal altid være tilgængelig.
- CS** Prosím přečtete si instrukce k obsluze a dodržujte bezpečnostní upozornění. Návod k obsluze musí být vždy dostupný.
- PT** Por favor leiam o manual de instruções antes de colocar a máquina em operação e vejam as precauções de segurança. As instruções de operação deverão estar sempre disponíveis.
- EL** ΠΑΡΑΚΑΛΩ ΔΙΑΒΑΣΤΕ ΤΙΣ ΟΔΗΓΙΕΣ ΧΡΗΣΕΩΣ ΚΑΙ ΤΙΣ ΠΡΟΦΥΛΑΞΕΙΣ ΑΣΦΑΛΕΙΑΣ ΠΡΙΝ ΒΑΛΕΤΕ ΤΟ ΜΗΧΑΝΗΜΑ ΣΕ ΛΕΙΤΟΥΡΓΙΑ. ΟΙ ΟΔΗΓΙΕΣ ΧΡΗΣΗΣ ΠΡΕΠΕΙ ΝΑ ΕΙΝΑΙ ΠΑΝΤΑ ΔΙΑΘΕΣΙΜΕΣ.
- SL** Prosimo preberite navodila za uporabo ter upoštevajte varnostna opozorila preden zaženete napravo. Navodila naj bodo vedno pri roki.
- SK** Starostlivo si preštudujte tento návod na obsluhu pred uvedením stroja do prevádzky a najmä bezpečnostné predpisy. Držte tento návod na obsluhu na dostupnom mieste.
- ET** Palun lugege enne masina käivitamist käesolevat kasutusjuhendit ning järgige ohutusnõudeid. Kasutusjuhend peab alati käepärast olema.
- ZH** 使用機器前，請閱讀此操作指引，並留意安全守則  
操作手冊必須是經常可用的。
- AR** والامان الوقاية تعليمات ملاحظة نرجوا كما الماكينة بتشغيل البدء قبل التشغيل تعليمات قراءة نرجوا لا بد من وجود تعليمات التشغيل ذاته



**DE** Keine Bedienung durch Kinder!  
**EN** No operation by children!  
**FR** Pas d'utilisation par un enfant!  
**NL** Geen bediening door kinderen!  
**IT** Non lasciare utilizzare il tagliacarte a bambini!  
**ES** No dejar que la utilicen los niños!  
**SV** Installera maskinen utom räckhåll för barn!  
**FI** Asentakaa laite lasten ulottumattomiin !  
**NO** Installer maskinen utenfor rekkevidde for barn!  
**PL** Dzieciom nie wolno obsługiwać urządzenia !  
**RU** Не допускайте детей к пользованию аппаратом!  
**HU** Gyerekek a gépet nem kezelhetik  
**TR** Makinayı Çocuklar Kullanmamalıdır.  
**DA** Må kun betjenes af voksne  
**CS** Stroj nesmí být obsluhován dětmi!  
**PT** As crianças não devem trabalhar com a máquina!  
**EL** ΑΠΑΓΟΡΕΥΕΤΑΙ Η ΧΡΗΣΗ ΑΠΟ ΠΑΙΔΙΑ.  
**SL** Otroci ne smejo uporabljati naprave  
**SK** So strojom nesmú pracovať deti!  
**ET** Lapsed ei tohi masinat kasutada!  
**ZH** 勿让儿童使用机器!  
**AR** يجب علي الأطفال عدم تشغيل الماكينة.



**DE** Nicht unter das Messer fassen!  
**EN** Do not reach beneath the blade!  
**FR** Ne pas passer les mains sous la lame!  
**NL** Niet met de handen onder het mes komen!  
**IT** Non toccare la lama nella parte inferiore!  
**ES** ¡No tocar debajo de la cuchilla!  
**SV** Sträck inte in handen under kniven!  
**FI** Älä laita kättäsi terän alle !  
**NO** Plasser aldri hender ol. under kniven !  
**PL** Nie wkładać rąk pod noże!  
**RU** Избегайте попадания рук под лезвие!  
**HU** Ne nyúljon a kés alá!  
**TR** Elinizi bıçağın altına sokmayınız!  
**DA** Stik ikke hænderne ind under knivbladet!  
**CS** Nesahejte pod ostrí nože!  
**PT** Não tocar na parte inferior da faca!  
**EL** ΜΗΝ ΑΓΓΙΖΕΤΕ ΤΟ ΚΑΤΩ ΜΕΡΟΣ ΤΗΣ ΛΕΠΙΔΑΣ!  
**SL** Ne segajte z roko pod rezilo!  
**SK** Nevkladajte ruky pod nôž!  
**ET** Ärge pange kätt tera alla!  
**ZH** 请勿接触刀具的下方。  
**AR** لا تصل تحت السكين





- DE** Messer nie lose liegen lassen!  
Messer nur mit Messerwechsellvorrichtung oder im  
Messertransportkasten befördern!  
(siehe Seite 22 und 23).  
**⚠️ Warnung! Verletzungsgefahr!**
- EN** Never leave the blade unattended!  
Do not extract or transport the blade without protection!  
(See page 22 and 23).  
**⚠️ Danger! Risk of injury!**
- FR** Ne jamais laisser la lame sans protections !  
Elle ne doit être démontée qu'à l' aide du dispositif de  
changement de lame (cf. page 22 et 23, ou transportée dans  
son étui en bois !  
**⚠️ Danger! Risques de coupures !**
- NL** Laat nooit de messen alleen achter.  
Transporteer de messen niet zonder de houten bescherming  
(zie pagina 22 en 23).  
**⚠️ Waarschuwing! Opgelet voor ongevallen!**
- IT** Non lasciare mai la lama incustodita. Non rimuovere o  
trasportare la lama senza protezione. (Vedi pagina 22 e 23).  
**⚠️ Attenzione! Rischio di infortunio!**
- ES** ¡No quitar la cuchilla sin prestar atención. No desmontar no  
transportar la cuchilla sin protección! (vérase pág. 22 y 23)  
**⚠️ ¡Advertencia! ¡Peligro de hacerse daño!**
- SV** Lämna aldrig maskinen obemannad. Ta inte ur eller  
transportera kniven utan skydd. (se sid 22 och 23).  
**⚠️ Skaderisk!**
- FI** Käsittele terää aina varoen. Älä siirrä tai kuljeta  
terää ilman suojaa ! (katso sivu 22 ja 23)  
**⚠️ Loukkaantumisen vaara !**
- NO** La aldri kniven ligge ubeskyttet. Ta aldri ut kniven eller  
transporter den uten beskyttelse (Se side 22 og 23)  
**⚠️ FARE ! Muligheter for skade !**
- PL** Nidy nie pozostawiać noży bez nadzoru! Nie wyciągać lub  
transportować noży bez osłon!  
(zobacz strona 22 i 23).  
**⚠️ Ryzyko skaleczenia się!**
- RU** Не оставляйте открытое лезвие без присмотра! Не  
пытаться извлечь или транспортировать лезвие без  
специальных мер предосторожности!  
(См. страницы 22 и 23)  
**⚠️ Соблюдайте выше перечисленные правила  
для избежания травм!**
- HU** Soha ne hagyja a kést őrizetlenül!  
Ne vegye ki vagy ne szállítsa a kést védőtok nélkül!  
(Lásd 22. és 23. oldal)  
**⚠️ Veszély! Sérülésveszély!**
- TR** Bıçağı hiçbir zaman gözetimsiz bırakmayınız!  
Bıçağı muhafazasız olarak yerinden çıkartmayınız veya  
taşımayınız! (Sayfa 22 ve 23 bakınız)  
**⚠️ Dikkat! Yaralanma riski!**



- DA** Knivbladet må aldrig efterlades uden opsyn.  
Forsøg ikke at afmontere eller transportere knivbladet uden beskyttelse! (Se side 22 og 23)  
**⚠ FARE! Risiko for legemlig beskadigelse.**
- CS** Nikdy nenechávejte nůž bez krytu.  
Nikdy nevyjímejte nebo neprepravujte nůž bez ochranného krytu (viz. strany 22 a 23)  
**⚠ Nebezpečí! Riskujete zranění**
- PT** Deixar a faca sempre em local seguro!  
Não retirar ou transportar a faca sem protecção!  
(Ver pág. 22 e 23)  
**⚠ Perigo! Risco de dano!**
- EL** ΜΗΝ ΑΦΗΝΕΤΕ ΤΗΝ ΛΕΠΙΔΑ ΑΝΕΠΙΤΗΡΗΤΗ!  
ΜΗΝ ΑΛΛΑΖΕΤΕ Ή ΜΕΤΑΦΕΡΕΤΕ ΤΗΝ ΛΕΠΙΔΑ ΧΩΡΙΣ ΠΡΟΦΥΛΑΞΗ (Δείτε σχετικά στις σελίδες 22 & 23)  
**⚠ ΠΡΟΣΟΧΗ ! ΚΙΝΔΥΝΟΣ ΤΡΑΥΜΑΤΙΣΜΟΥ !**
- SL** Nikoli ne puščajte rezila nazaščitenega. Nikoli ne prenašajte rezilo brez zaščite. (glej stran 22 in 23).  
**⚠ Pozor! Nevarnost poškodbe.**
- SK** Nenechávajte nôž nechránený (nezabezpečený)!  
Nevyberajte alebo netransportujte nôž bez ochrany  
(vid s. 22 a 23)  
**⚠ ! Riziko úrazu !**
- ET** Ärge jätke löiketera kunagi järelevalveta!  
Ärge pikendage ega teilsaldage tera kaitseseadmeteta!  
(Vt lk 22 ja 23)  
**⚠ Oht! Vigastuste oht!**
- ZH** 在没人留意的情况下，请勿离开刀具。  
在没有保护的情况下，请勿取出或运送刀具！（参阅第 22 和 23 页）。  
**⚠ 危险！可引致受伤！**
- AR** لا تترك السكين بدون اهتمام  
لا تخرج أو تنقل السكين بدون حماية ( انظر صفحة 22 و 23 )  
**⚠ خطر ! التعرض للأذى**

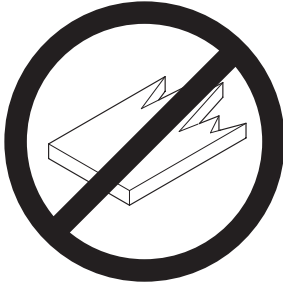

- DE** Keine harten und splinternden Materialien schneiden!  
**EN** Do not cut hard materials or materials which may splinter!  
**FR** La coupe de matériaux trop durs ou risquant des projections est interdite !  
**NL** Snij geen harde materialen of materiaal dat kan splinteren!  
**IT** Utilizzare il tagliacarte esclusivamente per il taglio di risme di carta o materiali analoghi!  
**ES** ¡No cortar materiales duros o materiales que puedan astillarse!  
**SV** Försör inte hårt material eller material som kan splittras!  
**FI** Asentakaa laite lasten ulottumattomiin !  
**NO** Ikke kutt hardt metall eller materiale som kan splintre !  
**PL** Nie ciąć twardych materiałów lub materiałów, które mogą ulec odpryśnięciu!  
**RU** Данный резак не предназначен для резки твердых материалов или материалов, которые могут расщепляться!  
**HU** Ne vágjon kemény vagy olyan anyagot, amely repedhet!  
**TR** Sert veya parçalanabilecek malzemeleri kesmeyiniz!  
**DA** Der må ikke skæres i hårde materialer eller i materialer, der kan splintre!  
**CS** Neřezte tvrdý materiál, při kterém mohou ustřelovat ostré úlomky!  
**PT** Não cortar materiais duros ou materiais que possam lascrar!  
**EL** ΜΗΝ ΚΟΒΕΤΕ ΣΚΛΗΡΑ ΥΛΙΚΑ Ή ΥΛΙΚΑ ΠΟΥ ΘΡΥΜΜΑΤΙΖΟΝΤΑΙ!  
**SL** Nikoli ne režite trdih materialov ali materialov, ki se lahko razcepijo.  
**SK** Nerežte tvrdé materiály, alebo materiály, z ktorých môžu vystrelovať ostré úlomky.  
**ET** Ärge lõigake kõvasid materjale ega materjale, mis võivad pilbasteks puruneda!  
**ZH** 请勿切割坚硬或可裂成碎片物料。  
**AR** لا تقطع الأشياء الصلبة أو الأشياء التي يتطاير منها شظايا!

- Меры предосторожности • Środki bezpieczeństwa •
- Normas de segurança •

# IDEAL

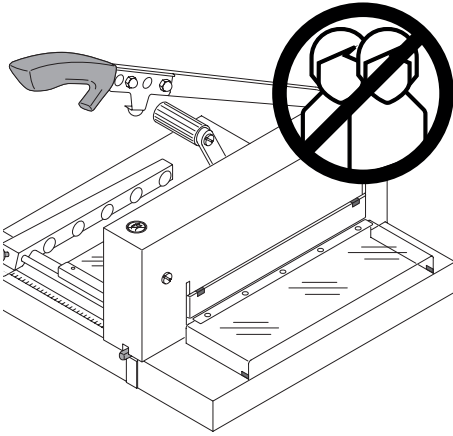

**RU** Машина предназначена для реза стопы бумаги в соответствии с задаваемым размером. Конструкция машины предусматривает работу только «одним оператором»!

**⚠ Осторожно!**

Скрепки, например, могут повредить лезвие.

**PL** Urządzenie przeznaczone jest do cięcia stosów papieru o specyficznym rozmiarze. Maszyna przeznaczona jest do obsługi tylko przez jednego pracownika!

**⚠ UWAGA!** Spinacze lub inne metalowe elementy mogą uszkodzić nóż.

**PT** Esta máquina é destinada a cortar papel de diferentes formatos. A máquina é destinada a ser operada somente por uma pessoa.

**⚠ Aviso!** Clips ou algo semelhante pode danificar a lâmina de corte.

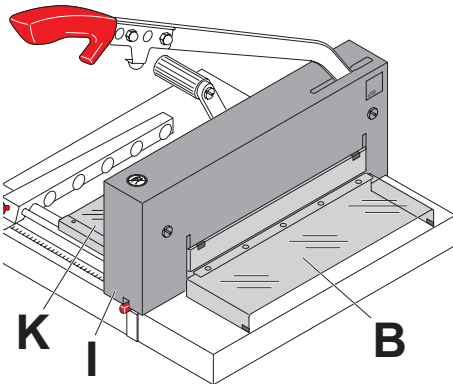

**RU** Не работайте на машине без следующих защитных устройств:

- Передний защитный кожух (**B**)
- Задний защитный кожух (**K**)
- Верхняя защитная панель (**I**)

**PL** Używanie maszyny bez osłony bezpieczeństwa jest zabronione!

- podnoszona, przezroczysta osłona bezpieczeństwa (**B**)
- tylnia osłona noża (**K**)
- pokrywa (**I**)

**PT** É proibido funcionar com a máquina sem qualquer dispositivo de segurança !

- Tampa de segurança móvel frontal (**B**)
- Tampa de segurança parafusada traseira (**K**)
- e tampa (**I**)

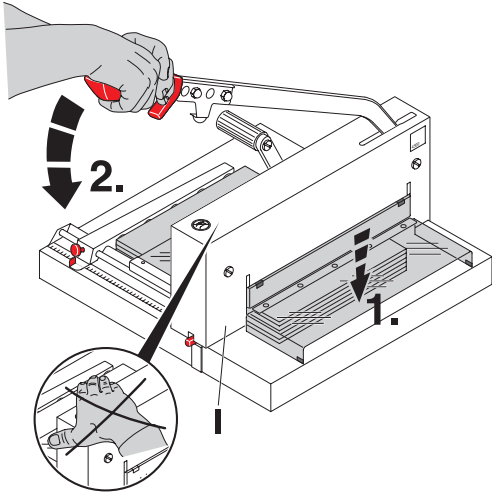

**RU** Закройте передний защитный кожух (1.) и опустите рычаг ножа, держа его **обеими руками** (2.).  
**Внимание! Не кладите руки на верхнюю крышку!**  
**Есть риск травмирования рук при опускании рукоятки (см. стр.16)**

**PL** Osłona bezpieczeństwa musi być opuszczona przed każdym cięciem (1.). Należy **oburącz** opuścić dźwignię (2.).  
**Uwaga! Nie kłaść rąk na przedniej pokrywie bezpieczeństwa.**  
**Ryzyko urazu gdy zabezpieczenie przed przeładowaniem jest zwolnione (zobacz strony 16).**

**PT** Fechar a tampa de segurança frontal (1.)  
Descer a alavanca da lâmina utilizando ambas as mãos (2.)  
**Atenção! Não deixar a mão na tampa frontal. Com o descer de punho de corte, pode esmagar a mão. (ver pág.16):**



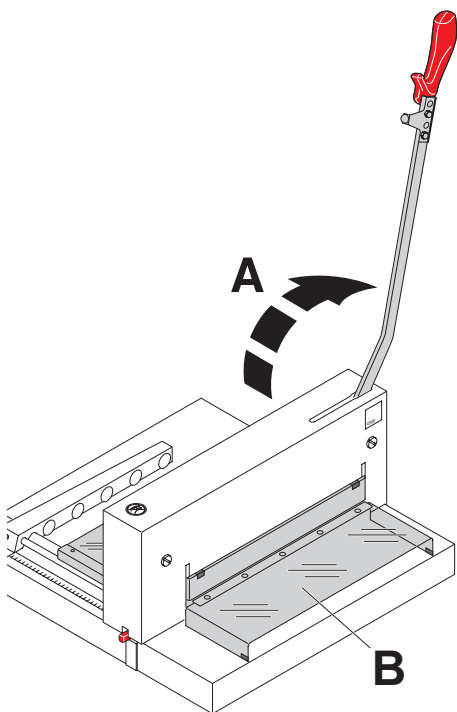

**RU** После выполнения реза рычаг привода ножа (A) должен быть возвращен в верхнее положение. Рез может быть осуществлен при защитной крышке (B)

**⚠ Опасно!**

**Руки или пальцы не должны находиться под ножом, если рычаг ножа не заблокирован. Можно получить травму!**

**PL** Po każdym cięciu dźwignia musi zostać podniesiona (A). Cięcie może zostać dokonane tylko i wyłącznie wtedy, gdy przednia pokrywa (B) jest domknięta.

**⚠ Uwaga!**

**Nie wkładaj ręki lub palców pod nóż jeśli dźwignia noża nie jest zablokowana. Istnieje ryzyko skaleczenia się.**

**PT** Após cada corte, a alavanca de corte (A), deve voltar à posição superior. A operação de corte só poderá ser efectuada quando a tampa de acrílico frontal (B), estiver na posição mais baixa.

**⚠ Perigo!**

**Não colocar as mãos ou dedos debaixo da lâmina se a alavanca da lâmina não estiver trancada. Risco de ferimento!**

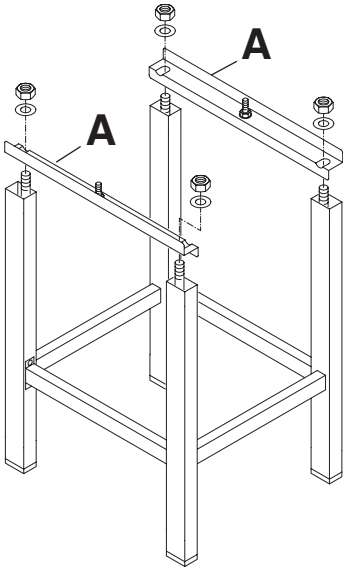

**RU** Распакуйте станину (вспомогательное приспособление) и соберите в соответствии с отдельно вложенными инструкциями.

Винт 2 установлен на кронштейне станины (A)

**PL** Wypakuj stojak (akcesoria) i zamontuj według załączonej do niego instrukcji. Przykręć 2 wsporniki do stojaka (A)

**PT** Desempacotar a mesa (acessório) e montar de acordo com as instruções dados.

Os dois suportes de fixação apertam na mesa (A).

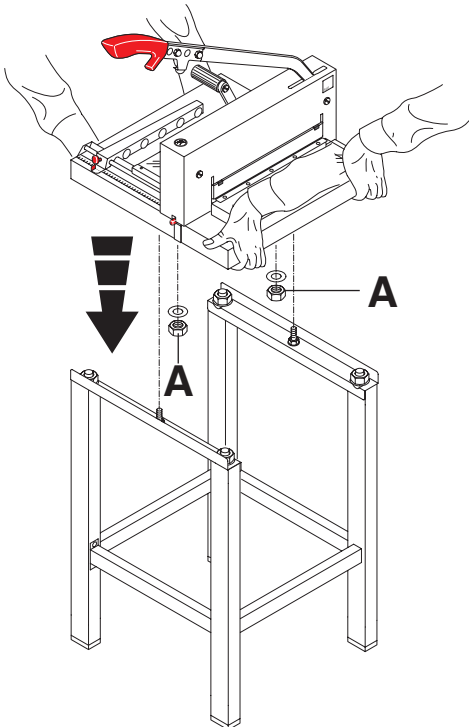

**RU** Установка на станину:

Необходимо 2 сильных мужчин, для того чтобы вынуть резак из упаковки.

- Установите правильно собранную станину в резак. Установите 2 шайбы и закрутите 2 шестигранные гайки, используя гаечный ключ (A).

**PL** Montaż stojaka:

Dwoje silnych ludzi jest potrzebnych do rozpakowania gilotyny.

- Przymocuj poprawnie gilotynę do stojaka. Następnie dopasuj 2 podkładki i śrubokrętem przykręć 2 sześciokątne nakrętki (A).

**PT** Montagem da mesa

É necessário duas pessoas para levantar a máquina fora da embalagem.

- Colocar o cortador correctamente em cima da mesa da máquina. Fixar com 2 anilhas e apertar com 2 porcas hexagonos com uma chave (A).

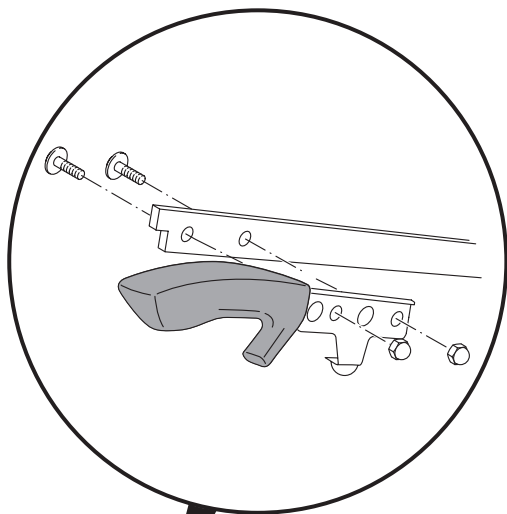

- RU** Винт для ручки (**H**) (находится в комплекте инструментов (**R**))
- PL** Przykręć uchwyt (**H**), który znajduje się w pudełku (**R**).
- PT** O parafuso do punho (**H**) pode ser encontrado na caixa de ferramentas (**R**).

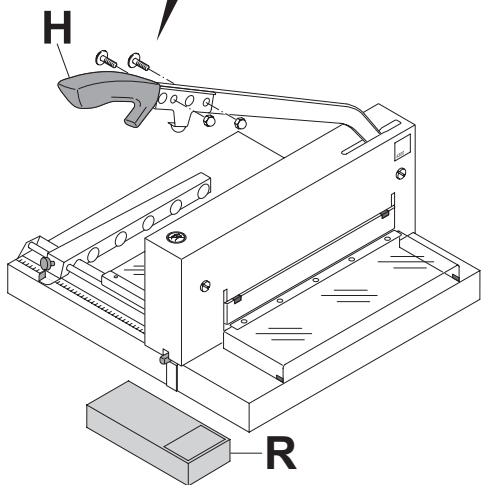

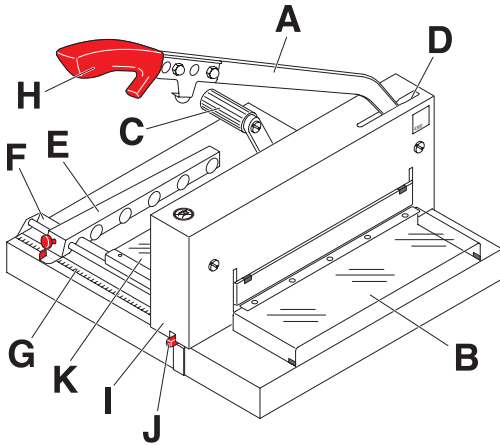

## RU Органы управления

- A** - Рычаг ножа
- B** - Передний защитный кожух
- C** - Прижим бумаги
- D** - Регулировка ножа
- E** - Задний упор
- F** - Левый боковой упор
- G** - Измерительная линейка
- H** - Рукоятка рычага ножа
- I** - Кожух
- J** - Марзан
- K** - Задний защитный кожух

## PL Budowa urządznia

- A** - dźwignia noża
- B** - osłona zabezpieczająca
- C** - korba dociskowa
- D** - regulator stopnia opuszczania noża
- E** - ruchomy ogranicznik
- F** - ogranicznik boczny
- G** - skala pomiarowa
- H** - uchwyt dźwigni noża
- I** - pokrywa
- J** - listwa pod nóż
- K** - tylnia osłona noża

## PT Elementos de funcionamento

- A** - Alavanca da lâmina
- B** - Tampa frontal de protecção
- C** - Calçador de papel
- D** - Ajustamento da lâmina
- E** - Esquadro
- F** - Batente lateral do lado esquerdo
- G** - Indicador de medida
- H** - Manipulo para a alavanca da lâmina
- I** - Tampa
- J** - Régua de corte
- K** - Tampa de protecção de trás.

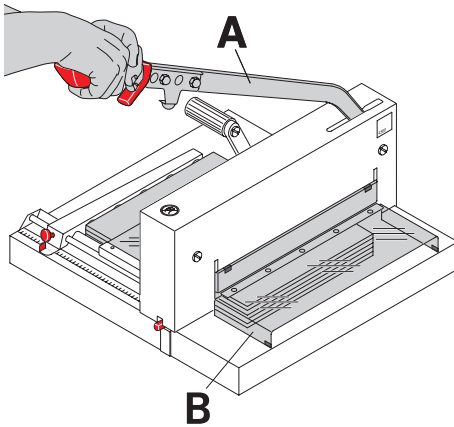
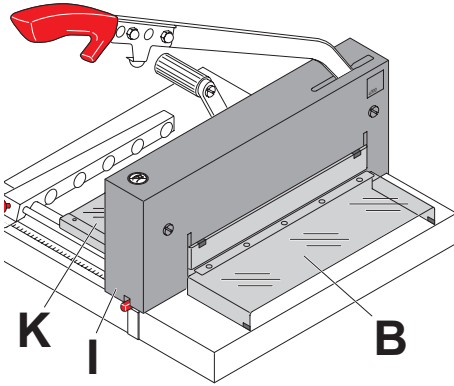

**RU** Запрещается эксплуатировать машину, не усвоив инструкции по эксплуатации и по технике безопасности. Перед работой проверьте комплектность и функционирование защитных устройств.

- Должны быть установлены все кожухи (**B**, **I** и **K**).
- Снятие блокировки реза возможно только тогда, когда закрыт передний кожух (**B**). Опускать рычаг ножа нужно обеими руками (**A**).

**PL** Urządzenie może być używane tylko po dokładnym zapoznaniu się z instrukcją obsługi. Należy upewnić się czy wszystkie elementy zabezpieczające są poprawnie zainstalowane:

- wszystkie pokrywy muszą być zamontowane (**B**, **I**, **K**).
- cięcie może być dokonywane tylko po opuszczeniu osłony zabezpieczającej (**B**). Opuszczanie dźwigni noża musi być wykonywane przy użyciu dwóch rąk (**A**).

**PT** Não é permitido funcionar com a máquina sem ler e/ou compreender as instruções. Por favor, antes de utilizar verificar se os dispositivos de segurança estão completos e a funcionar.

- Todas as tampas devem estar montadas (**B**, **I** e **K**).
- A libertação para o corte é só permitido se a tampa frontal (**B**) está fechado. Ambas as mãos devem ser utilizados para puxar para baixo a alavanca da lâmina (**A**).

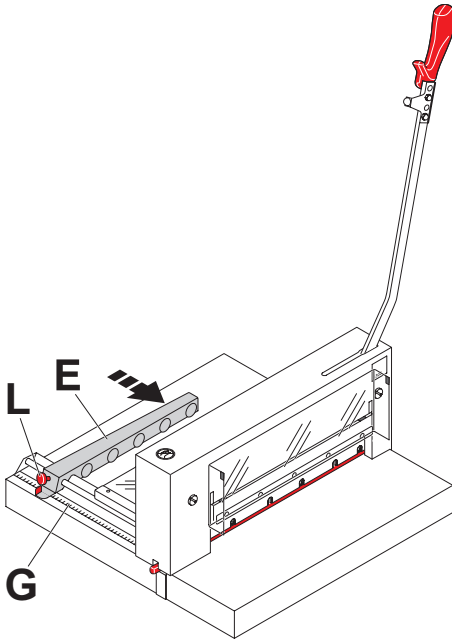

**RU** Размер задается ручкой заднего упора (E). Размеры, расположенные на шкале (G) указаны в мм/дюймах. Фиксирующий винт (L) на заднем упоре должен быть затянут.

**PL** Mierzenia dokonuje się za pomocą tylnego ogranicznika (E). Wymiary pokazywane są za pomocą skali (G) tuż obok bocznego ogranicznika (mm/inch). Śruba (L) na tylnym ograniczniku musi być dokręcona.

**PT** A medida é ajustada com a manivela do esquadro (E). As medidas são indicadas na escala métrica (G) em milímetros e polegadas. O parafuso de segurança (L), do esquadro deve estar apertado.

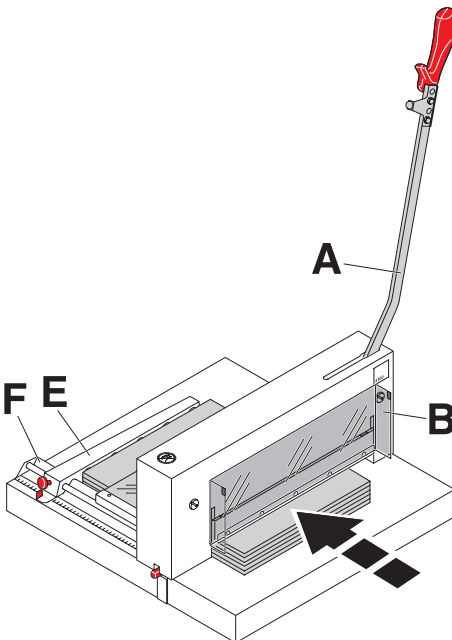

**RU** Рычаг ножа (A) в стоит верхнем положении. Поднимите передний кожух (B) и положите стопу бумаги на стол резака, точно расположив ее по заднему упору (E) и боковому упору (F) слева.

**PL** Dźwignia noża jest w górnej pozycji. Podnieś osłonę zabezpieczającą (B). Ułóż plik papieru na gilotynie tak, aby przylegał do ogranicznika bocznego (E) i tylnego (F).

**PT** A alavanca da lâmina (A) está na sua posição do topo. Levantar a protecção frontal (B) e colocar uma pilha de papel em cima da máquina assegurando que está posicionado exactamente contra o esquadro (E) e o batente lateral (F) na esquerda.

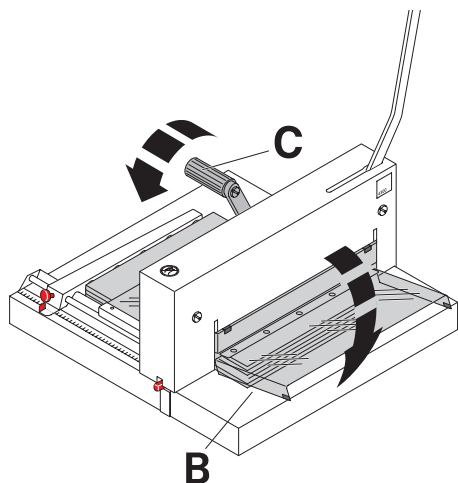

- RU** Перед каждым резом необходимо переместить рычаг (C) влево и слегка на него надавить.  
Опустите передний кожух (B).
- PL** Przed każdym cięciem dźwignia noża (C) musi być przesunięta w lewo, a następnie lekko dokręcona.  
Opuść osłonę zabezpieczającą (B).
- PT** Antes de cada corte a alavanca (C), deve estar empurrada para o lado esquerdo e apertado com uma ligeira pressão. Descer a tampa frontal (B).

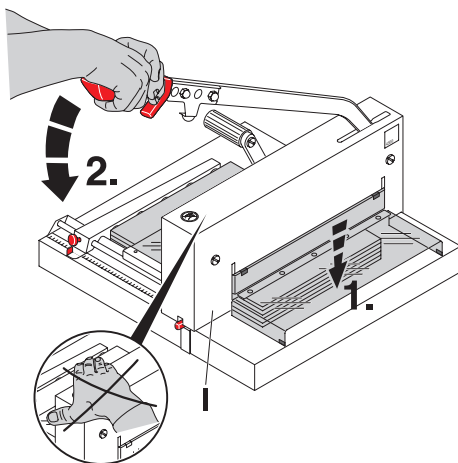

- RU** Опустите рычаг ножа (A), держа его обеими руками.
- PL** Opuścić dźwignię (A) używając obydwu rąk.
- PT** Movimentar a alavanca da lâmina (A) para baixo utilizando ambas as mãos.

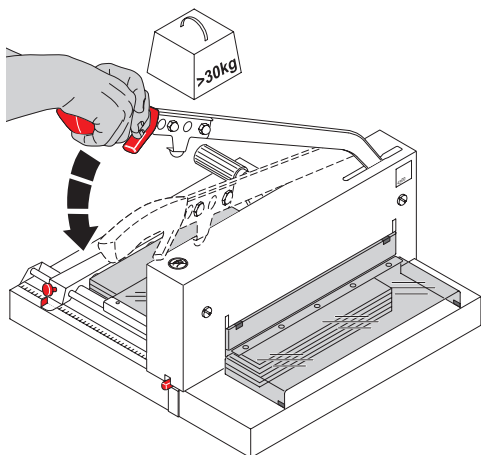

- RU** Защита от перегрузки  
Перегрузка (свыше 30 кг) может случиться при использовании затупленного ножа или при резке материалов не предназначенных для резки этой машиной. Если перегрузка превышает определенное значение, рычаг не передает усилие на ножедержатель. В этом случае ножедержатель с ножом остается на месте, а рычаг опускается на верхнюю крышку. Верните рычаг привода в верхнее положение для рабочего состояния машины.
- PL** Zabezpieczenie przed przeciążeniem  
Przeciążenie (>30 kg) może wystąpić jeśli zostanie użyty tępy nóż lub próba cięcia zostanie dokonana na innym materiale niż papier. Jeżeli przeciążenie przekroczy krytyczny moment, ostrze wypadnie z dźwigni na osłonę. Jak tylko dźwignia zostanie podniesiona do pozycji wyjściowej, urządzenie ponownie będzie działać poprawnie.
- PT** Quando exercita uma força superior a 30 kg para cortar produtos não recomendados, a máquina fica em pressão excessiva. Quando excedida o excesso de peso, a certo ponto a lâmina desce para fora do punho. Assim que a alavanca volte à posição superior, a lâmina volta a estar em posição de trabalho.



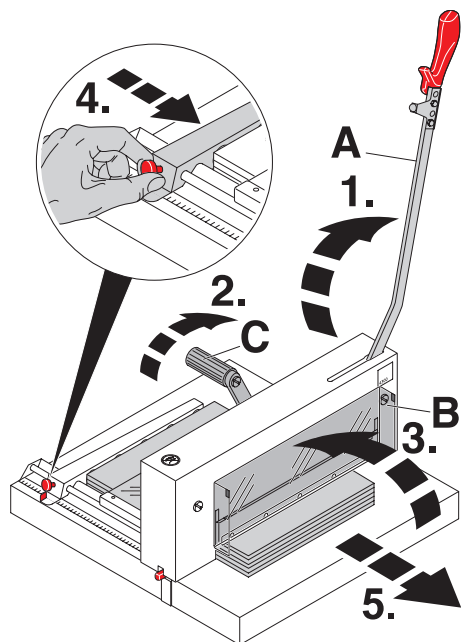

- RU** После реза верните рычаг ножа (A) назад в верхнее положение. Поверните рычаг (C) вправо. Поднимите защищающий руки кожух (B) и выдвините стопку бумаги вперед при помощи заднего упора (E). Удалите бумагу из машины.
- PL** Po przecięciu papieru unieść dźwignię (A) do pozycji początkowej. Dźwignię (C) przesunąć w prawo, podnieść osłonę (B) i przesunąć papier za pomocą tylnego ogranicznika (E). Następnie usunąć przecięty papier.
- PT** Depois de cortar o papel movimentar a alavanca da lâmina (A) novamente para a sua posição do topo. Gire a alavanca para a direita (C). Suba a protecção das mãos (B) e empurre o papel para a frente com o esquadro (E). Retire o papel da máquina.

- Замена ножа и марзана • Wymiana noża i listwy pod nóż •
- Troca da lâmina e régua •

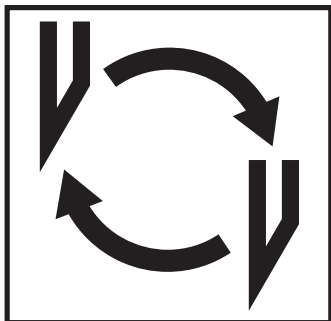

**RU Если качество реза ухудшается:**

- Проверьте глубину реза (см. стр. 25).
- Проверьте марзан (см. стр. 20).
- Замените нож (смотрите стр. 18-26)

Нож может быть заточен квалифицированным специалистом.

**Если высота ножа уже меньше 35 мм/1,38 дюйма, то повторное затачивание не возможно.**

**Нужно заменить нож.**

**⚠ Опасно!**

**Можно получить травму!**

**Нож очень острый. Не снимайте и не транспортируйте нож без защиты. Замена ножа должна производиться обученным персоналом.**

**PL W przypadku gdy pogarsza się jakość cięcia:**

- Sprawdź głębokość cięcia (zobacz strona 25)
- Sprawdź listwę pod nóż (zobacz strona 20)
- Wymień lub naostrz nóż tnący (zobacz strona 18 - 26).

**Нóż nie może być używany jeśli jego wysokość jest mniejsza niż**

**35 mm/1,38 cala.** Należy użyć nowego noża, jednak musi być to oryginalny nóż firmy Krug & Priester, D -72336 Balingen.

**⚠ UWAGA!**

**Ryzyko skaleczenia się, ze względu na bardzo ostre noże. Nie należy wymontowywać ani przynosić ostrza bez zabezpieczenia.**

**Wymiana ostrza może być wykonywana tylko przez przeszkolonych pracowników.**

- Замена ножа и марзана • Wymiana noża i listwy pod nóż •
- Troca da lâmina e régua •

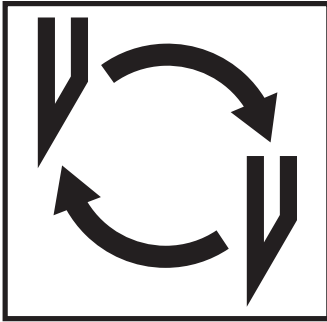

**PT Se a qualidade do corte diminuir:**

- Verificar a profundidade do corte (consultar a página 25)
- Verificar a régua (Consultar a página 20)
- Substituir ou afiar novamente a lâmina (consultar a página 18 - 26)

**A lâmina não pode ser novamente afiada se a altura da lâmina é menos do que 35 mm/1.38 polegadas.**

**Uma nova lâmina deve ser utilizada.**

Adquirir a nova lâmina só pela Krug & Priester, D-72336 Balingen. A lâmina pode só ser afiada pelas lojas qualificadas ou pelo o fabricante Krug & Priester D-72336 Balingen.

**⚠ Perigo! Risco de ferimento!**

**A lâmina é extremamente afiada. Nunca desmontar ou transportar a lâmina sem protecção. A troca da lâmina só deve ser efectuada por técnicos qualificados.**

- Замена ножа и марзана • Wymiana noża i listwy pod nóż • Troca da lâmina e régua •

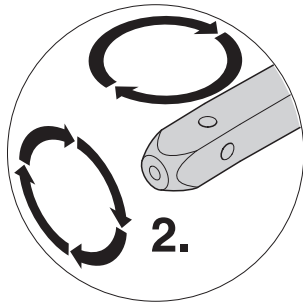
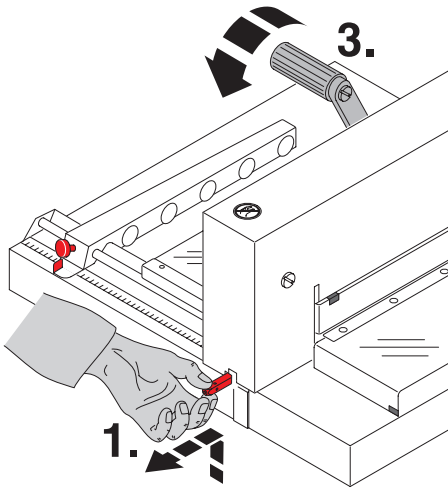

**RU Проверьте марзан:**

Поднимите марзан рукой и выдвиньте его из резака (1.). При необходимости марзан можно повернуть или заменить (2.). (Марзан можно использовать восемь раз).

**Переместите рычаг прижима бумаги влево, пока прижим полностью не опустится (3.).**

**PL Sprawdź listwę pod nożem:**

Leżko podnieś listwę spod noża i wyciągnij ją z gilotyny (1.). Jeśli to konieczne, można ją przekręcić lub wymienić (2.). (Listwa może być używana w ośmiu różnych położeniach a następnie wymieniona na nową). Po wymianie listwy należy zamknąć zacisk i przesunąć dźwignię zacisku w lewą stronę (3.).

**PT Verificar a régua:**

Levantar a mão a régua e puxar para fora (1.). Se necessário a régua pode ser girada ou trocada (2.). (A régua pode ser utilizada oito vezes) Depois de trocar a régua, fechar o calcador ao movimentar a alavanca do calcador para a esquerda (3.).

- Замена ножа и марзана • Wymiana noża i listwy pod nóż •
- Troca da lâmina e régua •

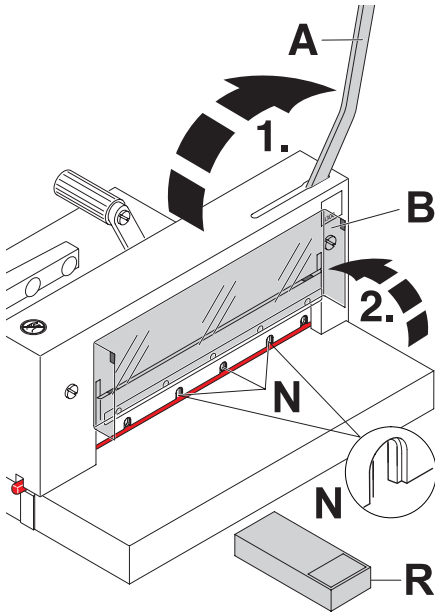

**RU** Замену ножа необходимо производить с передней части аппарата:

Поднимите рычаг ножа (A) и зафиксируйте его.

Поднимите передний кожух (B) и удалите из продолговатых отверстий (N) 3 винта, крепящие нож. (Ключ для откручивания винтов находится в наборе инструментов (R)).

**PL** Wymianę noża należy dokonać stojąc z przodu urządzenia.

Unieść dźwignię (A) do góry. Podnieść osłonę (B) i usunąć 3 środkowe śruby (N). Znalezione w pudełku (R).

**PT** Trocar a lâmina deve ser feita de frente na parte da frente da máquina:

Movimentar a alavanca da lâmina (A) para cima e trancar la. Levantar a protecção frontal (B) e retirar os 3 parafusos da lâmina nos furos alongados (N) (Encontrados no conjunto de ferramentas (R)).

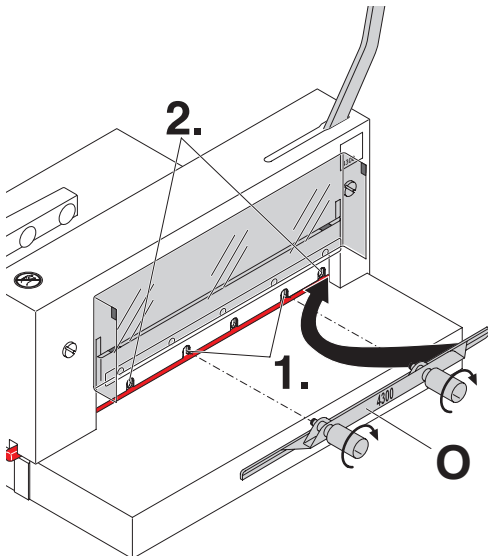

**RU** Установите приспособление для смены ножа и закрутите обе ручки (O) до упора в отверстия (1.).

Удалите оставшиеся винты, крепящие нож (2.).

**PL** Zamocuj przyrząd wymiany noża (O) do ostrza i mocno przykręć (1.). Następnie usuń pozostałe śruby z noża (2.).

**PT** Juntar a ferramenta de trocar a lâmina (O) para a lâmina e apertar firmemente (1.). Retirar os parafusos restantes da lâmina (2.).

- Замена ножа и марзана • Wymiana noża i listwy pod nóż •
- Troca da lâmina e régua •

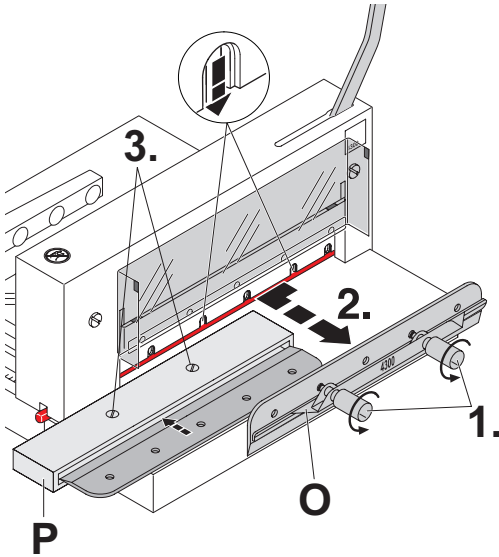

- RU** Немного ослабьте рукоятки (1.) приспособления для смены ножа (O) и удалите нож вниз из машины (2.). Поместите нож в защитный футляр (P) и закрутите винты (3.).
- PL** Lekko poluzować uchwyt (1.) ostony noża (O). Ściągnąć ostrze (2.). Umieścić ostrze w nośniku (P) i przykręcić w odpowiednim miejscu (3.).
- PT** Soltar os cabos (1.) da ferramenta de mudar a lâmina (O) levemente e deixar a lâmina ser retirada para fora da máquina (2.). Colocar a lâmina no seu recipiente (P) e aparafusar (3.).

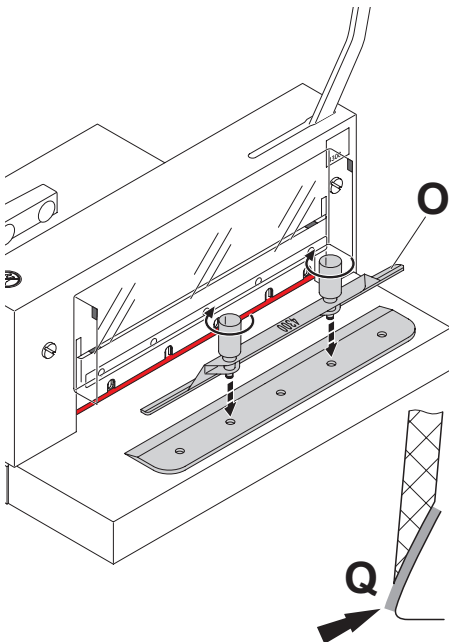

- RU** Осторожно достаньте сменный нож из футляра и приверните его к приспособлению для смены ножа (O).  
 • нож должен быть закрыт! (Q).  
 ⚠ **Опасно! Можно получить травму**
- PL** Ostrożnie wyciągnij nowy nóż z pudełka i przykręć go do przyrządu wymiany noża (O).  
 • Ostrze musi być zabezpieczone (Q).  
 ⚠ **Ryzyko skaleczenia się!**
- PT** Retirar a lâmina trocada cuidadosamente fora da caixa da lâmina e aparafusar-la para a ferramenta de trocar a lâmina (O).  
 • A lâmina deve estar tapada (Q)  
 ⚠ **Perigo! Risco de ferimento!**

- Замена ножа и марзана • Wymiana noża i listwy pod nóż •
- Troca da lâmina e régua •

# IDEAL

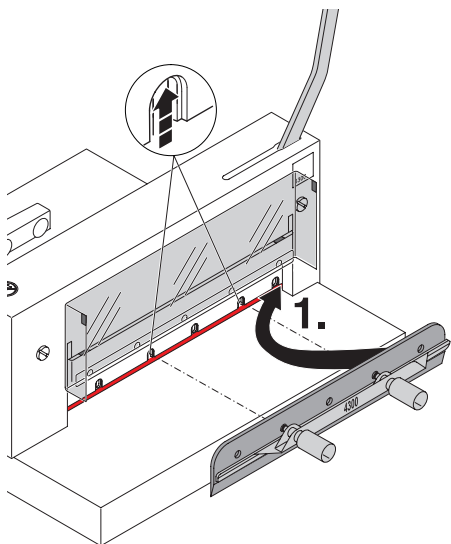

- RU** Установите заменяемый нож в держатель ножа, используя приспособление для замены ножа, подняв его вверх.
- PL** Za pomocą przyrządu wymiany noża, umieść nóż w odpowiednim miejscu, poprzez przesunięcie przyrządu wymiany w górę.
- PT** Colocar a lâmina para ser trocada utilizando a ferramenta de trocar a lâmina, dentro do suporte da lâmina e empurrar para o topo.

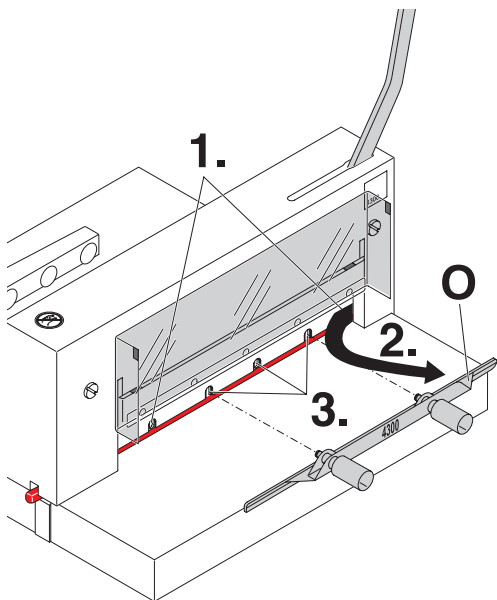

- RU** С начала слегка затяните винты левый и правый (1.). Удалите приспособление для замены ножа (O). Нож удерживается двумя магнитами. И слегка затяните винты (3.).
- PL** Najpierw delikatnie dokręć prawą i lewą śrubę (1.). Usuń przyrząd wymiany ostrza (O) (2.). Ostrze trzymane jest za pomocą dwóch magnesów. Lekko dokręć pozostałe śruby ostrza (3.).
- PT** Primeiro, aperte levemente os parafusos da lâmina, do lado esquerdo direito (1.). Remova a ferramenta de troca de lâmina O (2.). A lâmina será segura por dois ímanes. Cuidadosamente, aperte os restantes parafusos da lâmina (3.).

- Замена ножа и марзана • Wymiana noża i listwy pod nóż •
- Troca da lâmina e régua •

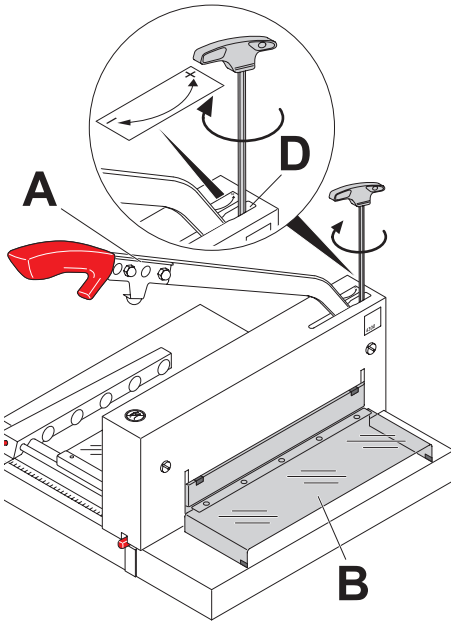

- RU** Закройте переднюю крышку (B) и переместите рычаг ножедержателя (A) слегка вниз. Поверните настроечный винт (D) регулировки глубины опускания ножа 6 раз вправо (-). Переместите рычаг ножедержателя в верхнее положение.
- PL** Zamknij przednią osłonę (B) i opuść dźwignię (A) delikatnie w dół. Przekręć śrubę regulacji głębokości cięcia (D) w prawo 6 razy. Podnieś dźwignię do pozycji wyjściowej.
- PT** Feche a tampa frontal (B) e mova o nível da lâmina (A) suavemente para baixo. Vire o parafuso de ajustador da profundidade da lâmina (D) seis vezes para a direita (-). Guie o nível da lâmina novamente para a posição superior.



- Замена ножа и марзана • Wymiana noża i listwy pod nóż •
- Troca da lâmina e régua •

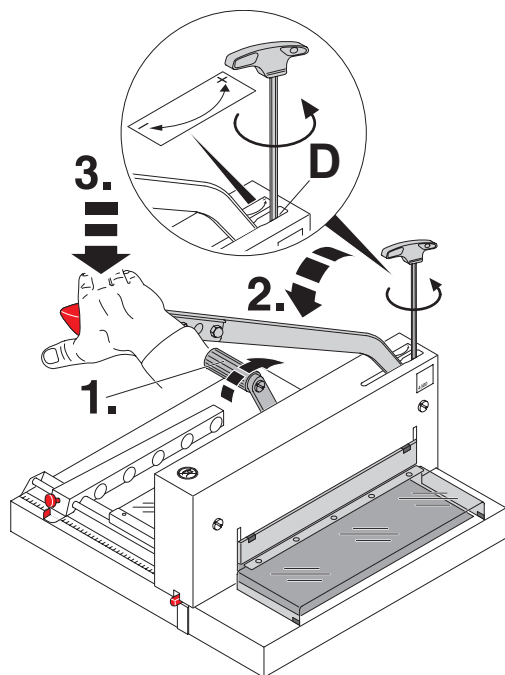

## RU Проверка глубины реза:

Поднимите прижим, переместив рычаг прижима вправо (1.). Уберите все инструменты и положите 1 лист бумаги по всей длине реза.

- Опустите рычаг ножа вниз до упора (2.).
- Слегка надавите на ручку ножа (3.) и поворачивайте винт регулировки глубины опускания ножа (D) влево (+) до тех пор, пока не будет разрезан лист. (1 оборот = 1,50 мм)

## PL Sprawdź głębokość cięcia:

Odblokuj zacisk przekręcając korbę w prawą stronę (1.).

Usuń wszystkie przyrządy i umieść jedną kartkę papieru wzdłuż długości cięcia. Opuść nóż za pomocą dźwigni, lekko naciśnij uchwyt noża i przekręć pokrętko w lewo, w celu regulacji głębokości cięcia (D), aż do momentu, gdy papier będzie przecinany na całej długości (1 obrót = 1,5 mm).

## PT Verificar a profundidade do corte:

Abrir o calçador ao movimentar a alavanca do calçador para a direita (1.). Retirar todas as ferramentas e colocar as folhas de papel pelo o comprimento inteiro do corte.

- Descer a alavanca da lâmina o mais que ela pode ir (2.).
- Pressionar o suporte da lâmina (3.) levemente e girar o botão para o ajustamento da profundidade da lâmina (D) para a esquerda (+) até o papel é cortado pela a largura inteira. (1 volta = 1.5mm)

- Замена ножа и марзана • Wymiana noża i listwy pod nóż •
- Troca da lâmina e régua •

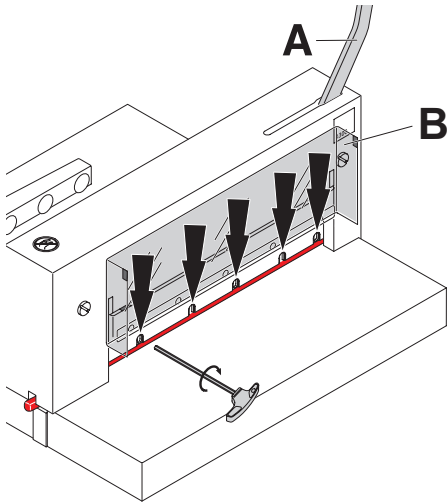

- RU** Отведите рычаг ножа (A) вверх. Поднимите передний кожух (C), и хорошо затяните все 5 винтов.
- PL** Podnieś dźwignię noża (A) do pozycji górnej. Następnie podnieś osłonę bezpieczeństwa (C). Dokręć pozostałe cztery śruby.
- PT** Movimentar a alavanca da lâmina (A) para cima. Levantar a tampa frontal (C) e apertar os cinco parafusos.

- Техобслуживание и чистка • Konserwacja i czyszczenie •
- Limpeza e manutenção •

# IDEAL



**RU** Техобслуживание должно производиться только обученным персоналом.

**PL** Wszystkie prace związane z konserwacją gilotyny oraz wymianą noża mogą być wykonywane tylko przez przeszkolonych pracowników.

**PT** O trabalho de manutenção deve ser só efectuadao por técnicos qualificados.

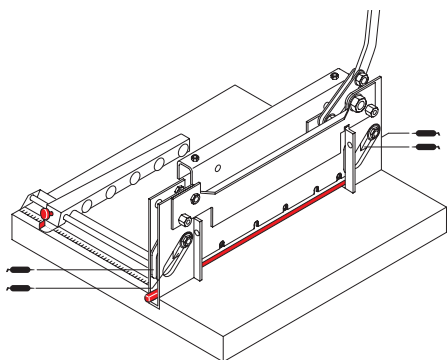

**RU** Время от времени нужно смазывать все движущиеся части. (Используйте масло, не содержащее смолистых веществ и густую смазку). Нужно удалить бумагу и пыль, а также всю старую смазку. Удалите рукоятку ножедержателя (H) и крышку (I)

 = Точки смазки машины

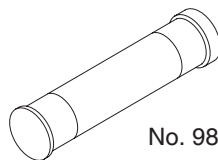
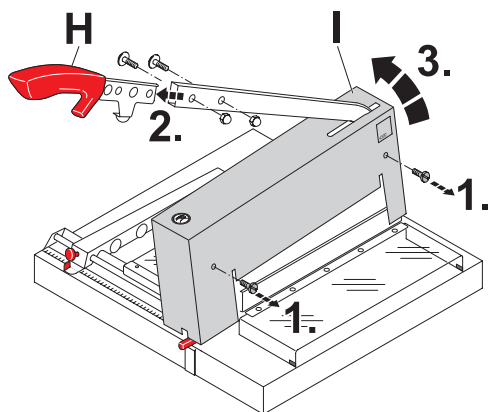

No. 9800 933

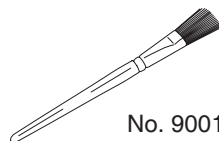

No. 9001 828

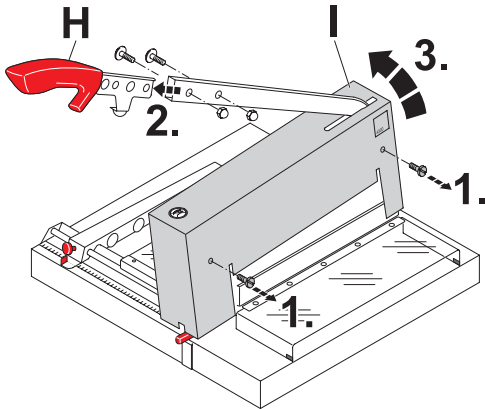
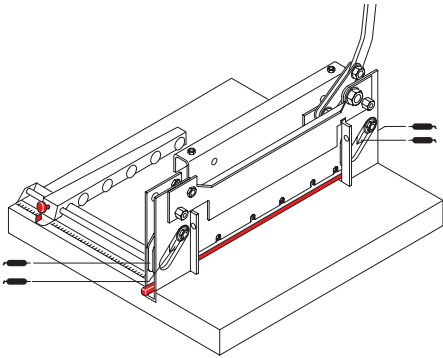

**PL** Wszystkie ruchome części gilotyny wymagają okresowego smarowania (nie należy używać smarów żywicnych). Przed smarowaniem części, należy je wyczyścić i usunąć z gilotyny wszystkie skrawki papieru. Usunąć uchwyt dźwigni (H) oraz osłonę (I).

 = miejsca, w których należy smarować ruchome części gilotyny.

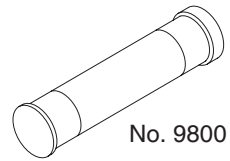

No. 9800 933

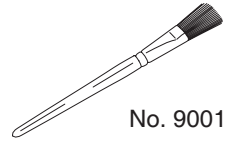

No. 9001 828

**PT** Periodicamente todas as partes móveis devem ser lubrificadas (utilizar massa sem resina). Todo o pó e papel deve ser retirado, como também a massa. Remover o punho da alavanca (H) e da tampa (I).

 = Pontos de colocar massa na máquina

- Техобслуживание и чистка • Konserwacja i czyszczenie •
- Limpeza e manutenção •

# IDEAL

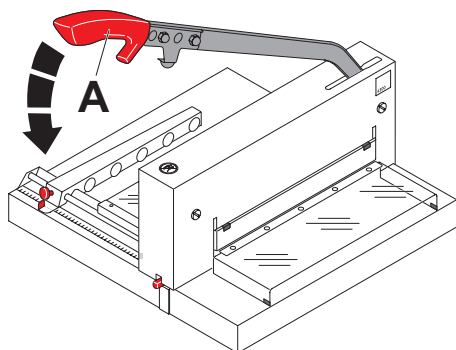

- RU Рычаг ножа (A) не должен падать самопроизвольно.**  
If applicable inform your Service Team. При возникновении сложностей, свяжитесь с Вашей сервисной службой.
- PL Dźwignia noża (A) nie może opadać automatycznie.**  
Jeśli tak się stanie, skontaktuj się z serwisem.
- PT A alavanca da lâmina (A) nunca deve cair automaticamente para baixo.**  
Se acontecer contacte os serviços técnicos.



**RU** Аппарат не работает!  
**PL** Urządzenie nie działa  
**PT** A máquina não funciona!

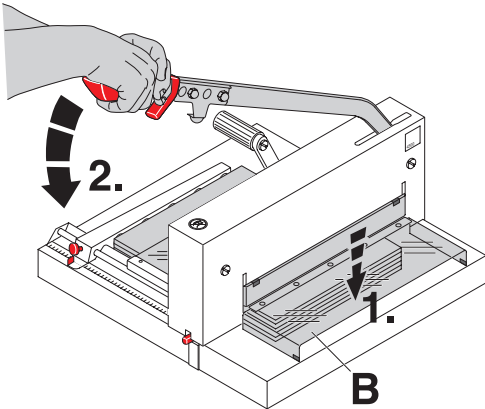

**RU** Невозможно произвести рез.

- Закройте передний кожух (B) (1.).

**PL** Cięcie papieru nie może zostać wykonane:

- Zamknij osłonę bezpieczeństwa (B) (1.)

**PT** O corte não pode ser efectuado

- Fechar a tampa frontal (B) (1.)

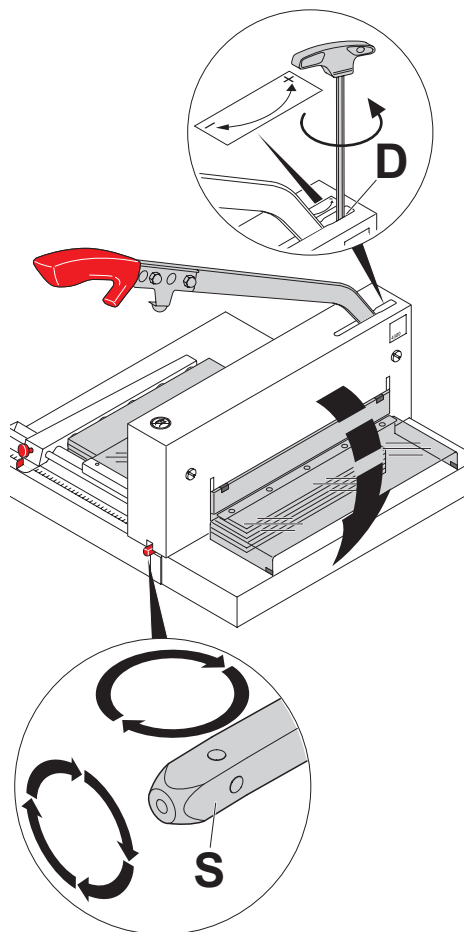

**RU Последний лист не отрезается:**

- Поверните или разверните марзан (S) (см. стр. 19), если надо отрегулируйте нож, поворачивая регулировку ножа (D) влево (+). (см. стр. 25).

**PL Nóż nie przecina ostatniej kartki papieru:**

- Przekręć lub obróć listwę pod nożem (S) (zobacz strona 19). Jeśli to konieczne przekręć śrubę regulacyjną (D) w lewo i ustaw głębokość cięcia (zobacz strona 25).

**PT Não corta pela a ultima folha:**

- Girar ou voltar a régua (S) (consultar a página 19) se necessário reajustar a lâmina ao girar o ajustamento da lâmina (D) para a esquerda (+), (consultar a página 25).

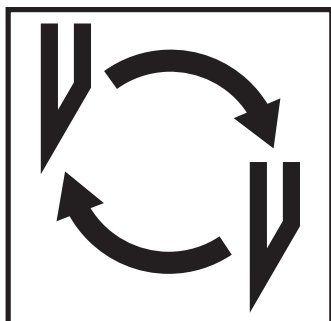

- RU** **Снижается качество реза или очень трудно резать**  
(Нож затупился)  
• смените нож (см. стр. 18-26).
- PL** **Gdy pogarsza się jakość cięcia lub cięcie papieru jest niemożliwe**  
(nóż jest tępy)  
• należy wymienić nóż  
(zobacz strony 18 – 26).
- PT** **Qualidade do corte diminui ou torna-se difícil em cortar.**  
(A lâmina está sem corte)  
• Trocar a lâmina (consultar a página 19 - 26).



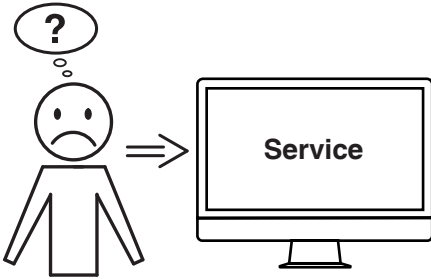

**RU Не удастся устранить проблему вышеуказанными способами?**

→ Контактные данные: сервисная служба

• [www.krug-priester.com](http://www.krug-priester.com)

• [service@krug-priester.com](mailto:service@krug-priester.com)

**PL Żadna z podanych porad nie działa?**

→ Kontakt: Serwis

• [www.krug-priester.com](http://www.krug-priester.com)

• [service@krug-priester.com](mailto:service@krug-priester.com)

**PT Nenhuma das soluções de problemas anteriormente mencionadas oferece ajuda?**

→ Contacto: Assistência Técnica

• [www.krug-priester.com](http://www.krug-priester.com)

• [service@krug-priester.com](mailto:service@krug-priester.com)

**RU Рекомендованные принадлежности:**  
**PL Polecane akcesoria:**  
**PT Acessórios recomendados:**

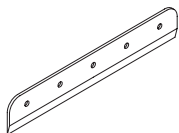

**RU** Нож  
**PL** Nóż  
**PT** Lâmina  
No. 9000 121

**RU** Марзан красный (6 штук)  
**PL** Listwa pod nóż czerwony  
(6 sztuk)  
**PT** Régua vermelho  
(6 unidades)  
No. 9000 219

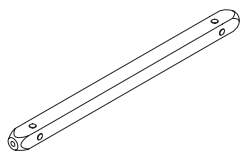

**RU** Марзан серый (6 штук)  
**PL** Listwa pod nóż szary  
(6 sztuk)  
**PT** Régua cinzento  
(6 unidades)  
No. 9000 301

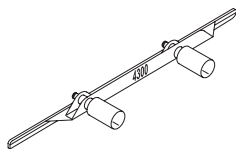

**RU** Приспособление для замены ножа  
**PL** Przystroj wymiany noża  
**PT** Ferramenta de trocar a lâmina  
No. 9000 519<sup>1</sup>

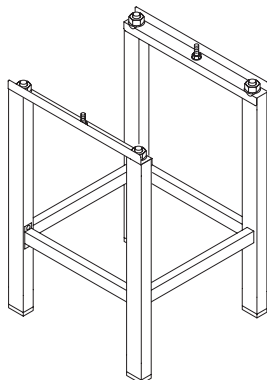

**RU** Подставка  
**PL** Stojak pod gilotynę  
**PT** Mesa  
No. 4300 1100

**RU** Рекомендованные принадлежности:  
**PL** Polecane akcesoria:  
**PT** Acessórios recomendados:

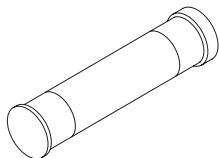

**RU** Специальная смазка  
**PL** Smar  
**PT** Massa Lubrificante  
**No. 9800 933**

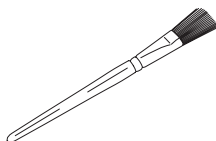

**RU** Кисточка  
**PL** Pędzelek  
**PT** Pincel  
**No. 9001 828**

**RU** <sup>1</sup> Включено в поставку  
**PL** <sup>1</sup> zawarte w dostawie  
**PT** <sup>1</sup> Incluindo na entrega da máquina



GS-IDENT No. 11430001

- RU** Аппарат одобрен независимой лабораторией по безопасности и охране труда. Точные технические данные находятся на наклейке с техническими характеристиками аппарата. При оформлении заявки по гарантии, указывайте серийный номер уничтожителя, который расположен на шильдике машины. Могут изменяться без уведомления.
- PL** Urządzenie zostało sprawdzone przez niezależne laboratorium. Wszystkie niezbędne specyfikacje dotyczące gilotyny można znaleźć na naklejce, zamieszczonej na urządzeniu. Aby domagać się gwarancji, urządzenie musi ciągle posiadać oryginalną tabliczkę znamionową.
- PT** Esta máquina foi aprovada por laboratórios independentes de segurança. O fabricante é certificada debaixo dos standards de qualidade encontradas no autocoloante das especificações técnicas na máquina.



- RU** Фирма Krug + Priester прошла следующую сертификацию:
- система управления качеством в соответствии с DIN EN ISO 9001:2015
  - система экологического менеджмента в соответствии с DIN EN ISO 14001:2015
  - система управления энергопотреблением в соответствии с DIN EN ISO 50001:2011
- PL** Przedsiębiorstwo Krug + Priester posiada następujące certyfikaty:
- System zarządzania jakością wg DIN EN ISO 9001:2015
  - System zarządzania środowiskiem wg DIN EN ISO 14001:2015
  - System zarządzania energią wg DIN EN ISO 50001:2011
- PT** A empresa Krug + Priester tem as seguintes certificações:
- Sistema de gestão da qualidade em conformidade com a DIN EN ISO 9001:2015
  - Sistema de gestão ambiental em conformidade com a DIN EN ISO 14001:2015
  - Sistema de gestão energética em conformidade com a DIN EN ISO 50001:2011.

---

Примечания:  
Uwagi:  
Notas:

Примечания:

Uwagi:

Notas:

• Уничтожители бумаг • Niszczarki dokumentów • Destruidoras de Documentos •



• Резаки и гильотины • Trymery i gilotyny • Cisañas e Guilhotinas •

