

Stapelschneider

DE Betriebsanleitung

IDEAL 4315



IDEAL 4350



Inhaltsverzeichnis

Sicherheitshinweise	3
Bestimmungsgemäßer Gebrauch	4
Aufstellen	10
Inbetriebnahme	12
Bedienung	14
Bedienelemente	19
Messer- und Schnittleistenwechsel	22
Wartung und Pflege	31
Jährliche Wartung / Sicherheitsüberprüfung	31
Mögliche Störungen	33
Zubehör	37
Technische Daten	38
EG-Konformitätserklärung	41

Sicherheitshinweise



Bitte lesen Sie vor Inbetriebnahme der Maschine unbedingt diese Betriebsanleitung und beachten Sie die Sicherheitshinweise. Die Betriebsanleitung muß jederzeit verfügbar sein.



Keine Bedienung durch Kinder!



Nicht unter das Messer fassen!



Messer nie lose liegen lassen!
Messer nur mit Messerwechsellvorrichtung oder im Messertransportkasten befördern!
(siehe Seite 26 und 26).
⚠️ Warnung! Verletzungsgefahr!

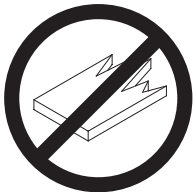

Keine harten und splinternden Materialien schneiden!



In der Nähe der Schneidemaschine keine Spraydosen mit entzündbaren Stoffen benutzen!



Keine entzündbaren Reinigungsmittel verwenden.

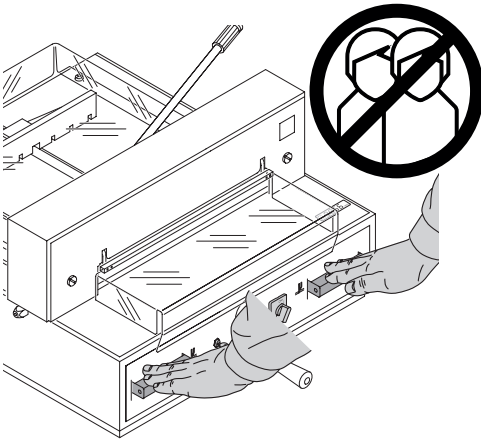

Bestimmungsgemäßer Gebrauch

Diese Maschine ist zum Schneiden von Papierstapeln auf ein bestimmtes Maß vorgesehen.

Diese Maschine ist nur für "Einmann-Bedienung"!

⚠ Achtung! Heftklammern oder ähnliches beschädigen das Schneidmesser.

Sicherheitshinweise

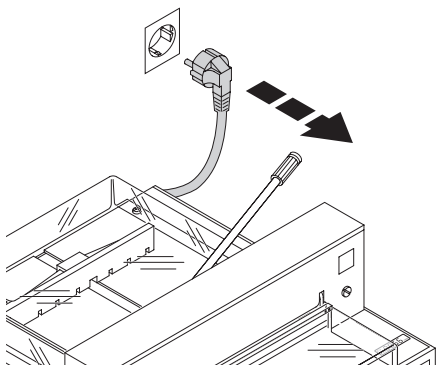

Vor Servicearbeiten und Abnahme von Verkleidungen Netzstecker ziehen!

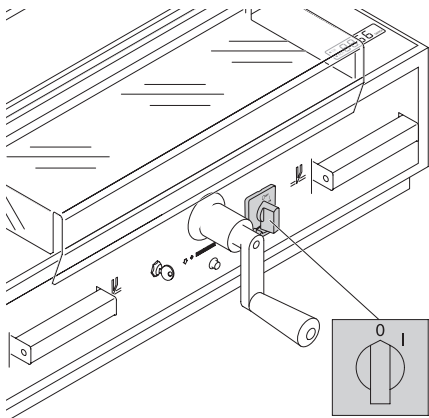

Messer- und Schnittleistenwechsel nur bei abgeschaltetem Hauptschalter!

Sicherheitshinweise

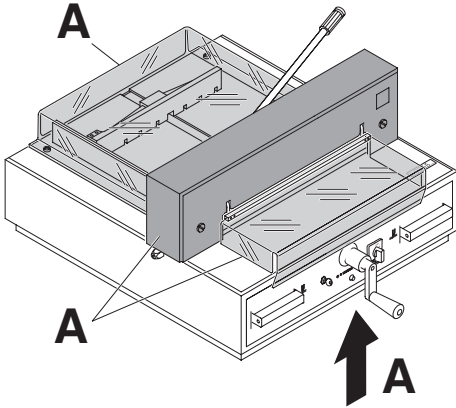

Gefährbringenden Maschinenteile sind durch Verkleidungen (A) abgedeckt!

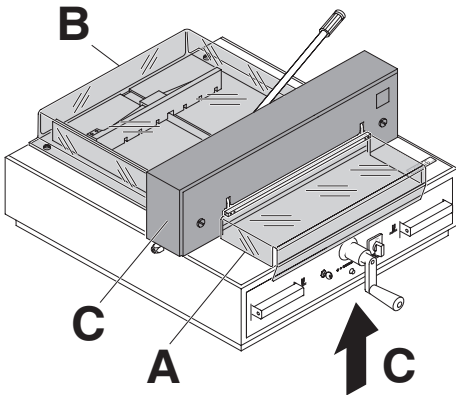

Kein Betreiben der Maschine ohne die folgenden Sicherheitseinrichtungen:

- Haube vorne (A)
- fest verschraubte Sicherheitshaube hinten (B)
- und Verkleidungen (C)

Sicherheitshinweise

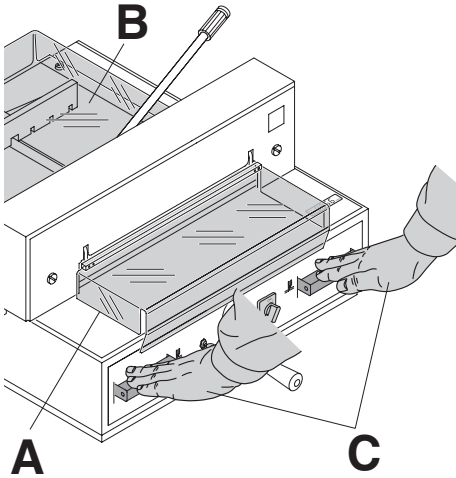

Die für Personen gefährbringende Schneidbewegung ist durch eine schwenkbare Haube vorne (A), fest verschraubte Sicherheitshaube hinten (B) und eine Zweihandauslösung (C) abgesichert!

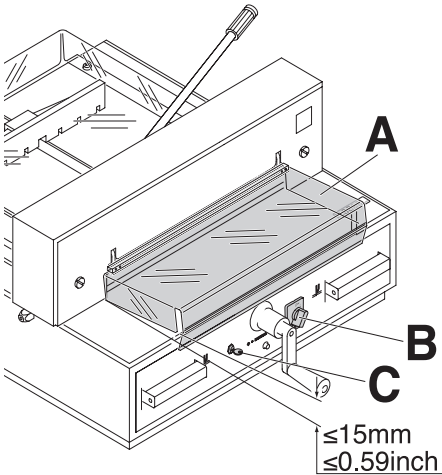

Vor jedem Arbeiten und nach jedem Messerwechsel folgende Punkte überprüfen:

- Abschaltfunktion von Haube vorne (A) (ist korrekt wenn Spalt zwischen Tisch und Haube vorne $< 15\text{ mm}$ beträgt)
- Hauptschalter funktioniert (B)
- Steuerung funktioniert (C)

Sicherheitshinweise

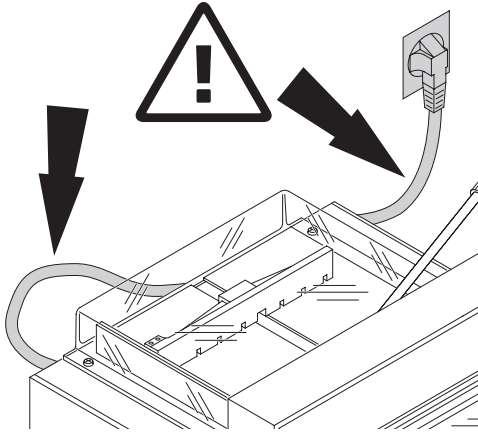

Netzkabel vor Hitze, Öl und scharfen Kanten schützen!

230 V / 10A min
120 V / 15A min

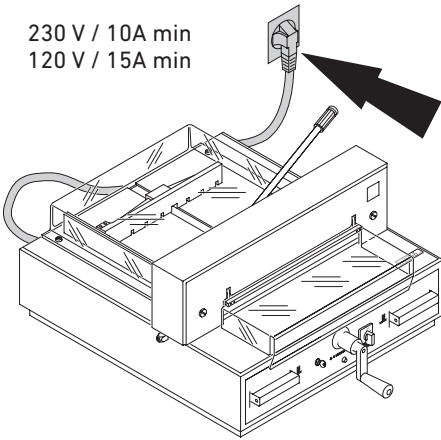

Erforderliche Netzabsicherung!

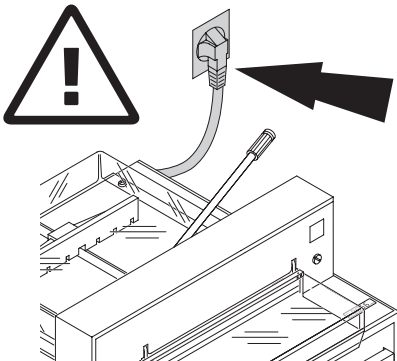

Freier Zugang zum Netzanschluß!

Sicherheitshinweise

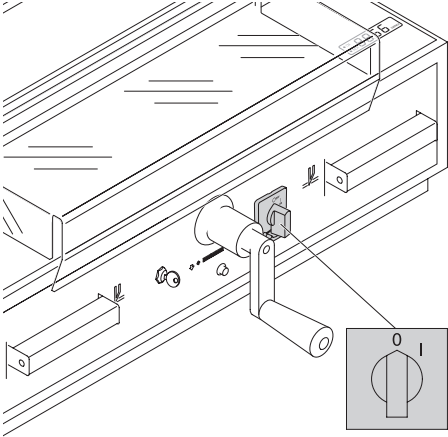

Bei längerer Nichtbenutzung abschalten.
(Hauptschalter auf "0").

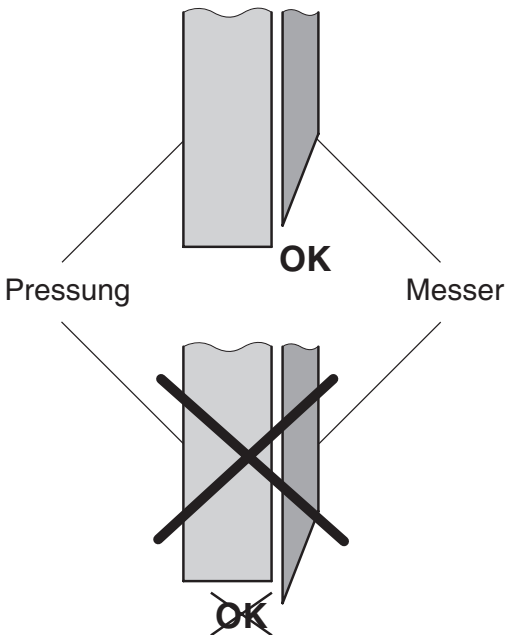

⚠️ Warnung! Hauptschalter nicht während der Aufwärts- und Abwärtsbewegung auf "0" schalten! Verletzungsgefahr!

⚠️ Warnung! Das Messer muß immer durch den Preßbalken abgedeckt sein!

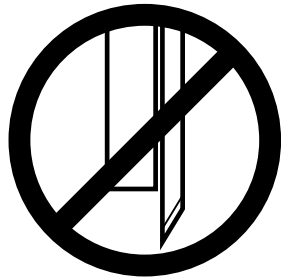

Aufstellen

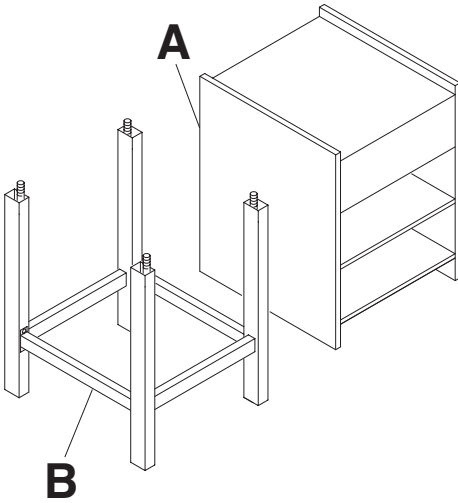

Unterschrank (A) (Zubehör) auspacken und aufstellen bzw. Untergestell (B) (Zubehör) nach separater beiliegender Anleitung zusammenschrauben.

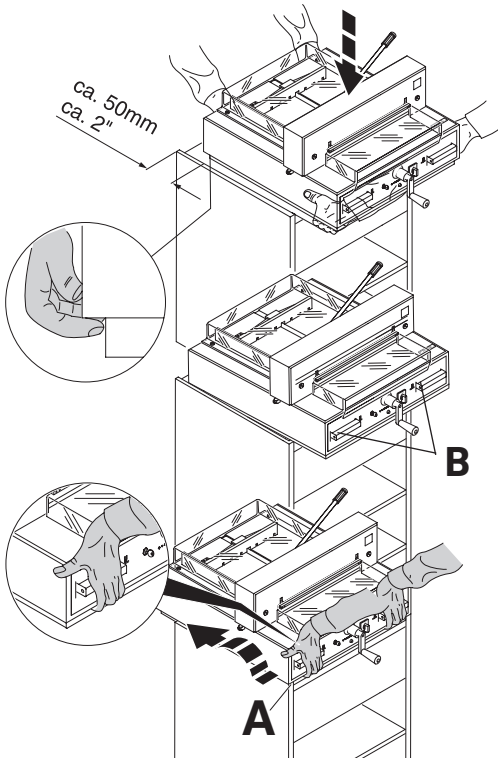

Maschine mit 2 kräftigen Personen aus der Verpackung heben und auf den Unterschrank oder Arbeitstisch stellen.

Maschine nicht an den Betätigern (B) aus der Verpackung heben!

Bedienerseite der Maschine und Unterschrank müssen bündig sein (A)!

Auf Finger achten!

⚠ **Verletzungsgefahr!**

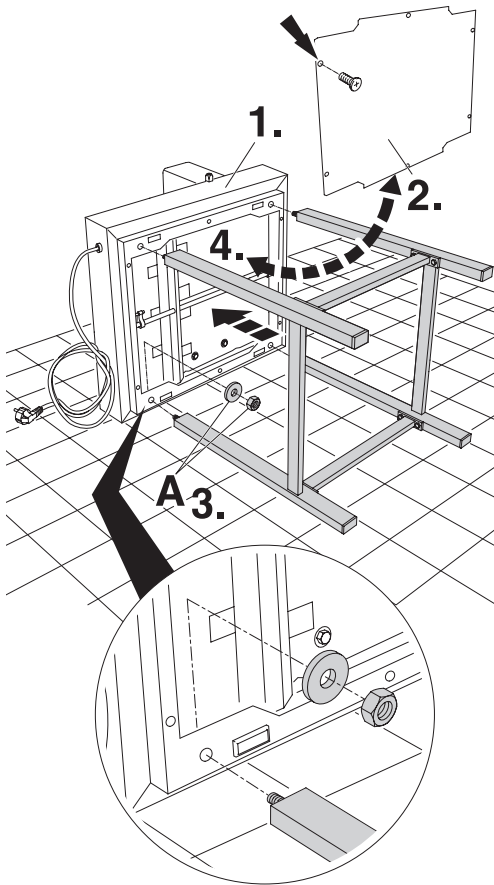

Untergestellmontage:

Maschine mit 2 kräftigen Personen aus der Verpackung heben.

- Maschine seitlich auf den Boden stellen (1.).
- Untere Abdeckung entfernen (2.)
- Untergestell und Maschinenoberteil verschrauben: Beiliegende Unterlagscheiben und Sechskantmuttern (A) (je 4 Stück) einlegen bzw. mit dem Gabelschlüssel festziehen (3.).
- Untere Abdeckung wieder anschrauben (4.)
- Maschine aufstellen.

Aufstellen / Inbetriebnahme

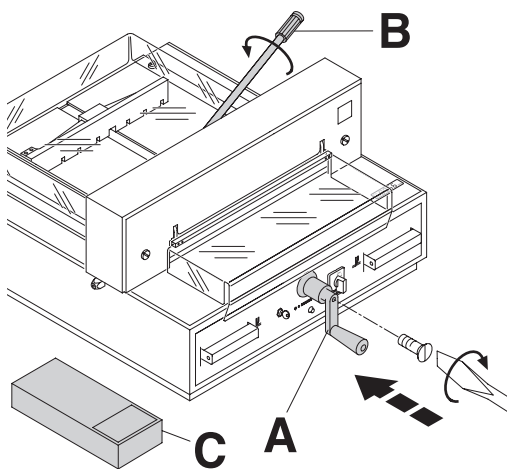

Rückanschlagkurbel (**A**) festschrauben.
Handgriff (**B**) festschrauben
(nur bei 4315)
(Montageteile und Werkzeug sind im
Werkzeugsatz (**C**)).

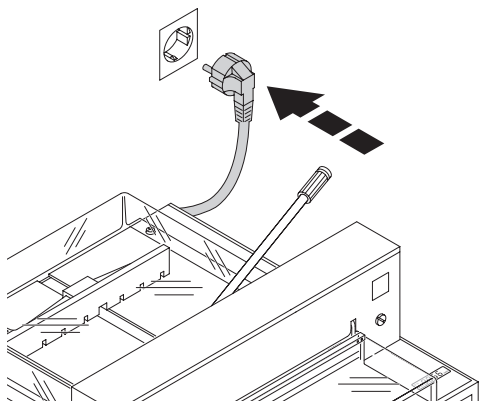

Inbetriebnahme

Stecker in Steckdose.

Inbetriebnahme

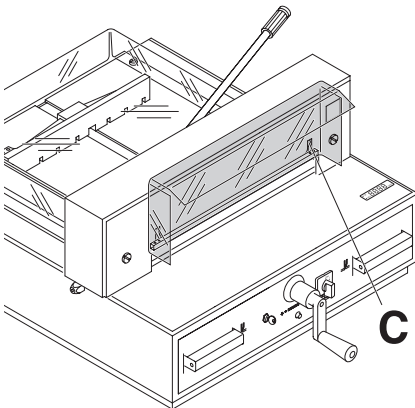
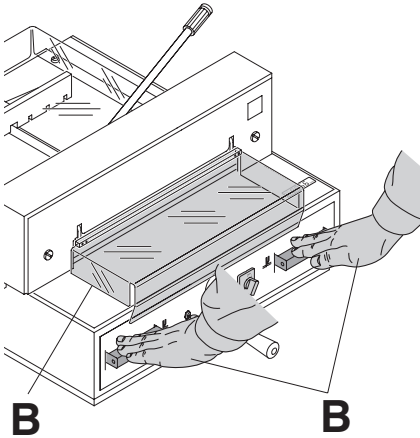
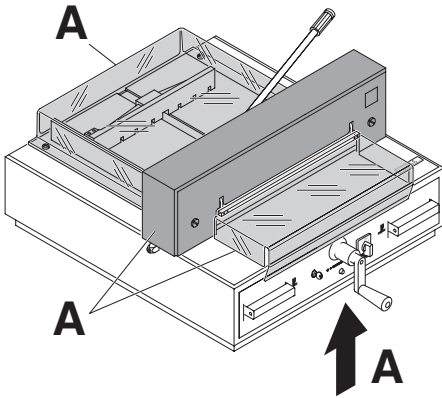

An der Maschine darf erst gearbeitet werden, wenn die Betriebsanleitung und die Sicherheitshinweise verstanden wurden. Sicherheitseinrichtungen vor Arbeitsbeginn auf Vollständigkeit und Funktion prüfen.

- Alle Verkleidungen müssen angebracht sein (A).
- Die Schnittauslösung darf nur bei geschlossener Haube und bei gleichzeitiger Zweihandauslösung der Tasten erfolgen (B).
- Haube vorne darf nicht selbständig schließen, ansonsten Innensechskantschraube rechts nachziehen (C).

Es wird empfohlen ein Prüfhandbuch zu führen.

Bedienung

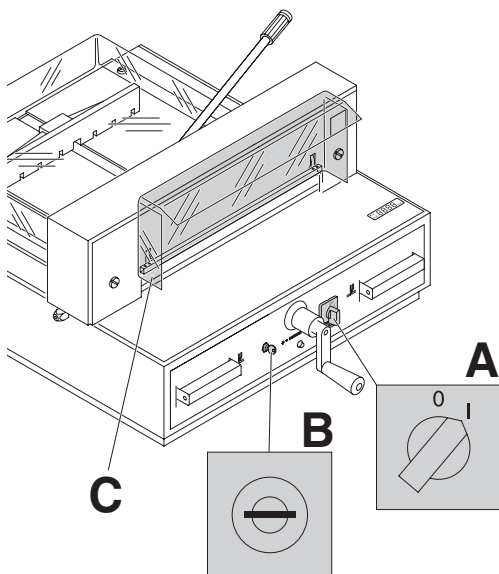

Hauptschalter auf Position "I" (A).
Schlüssel für Steuerung einstecken und nach rechts drehen (B). Sicherheitshaube öffnen (C). Die Maschine ist betriebsbereit.

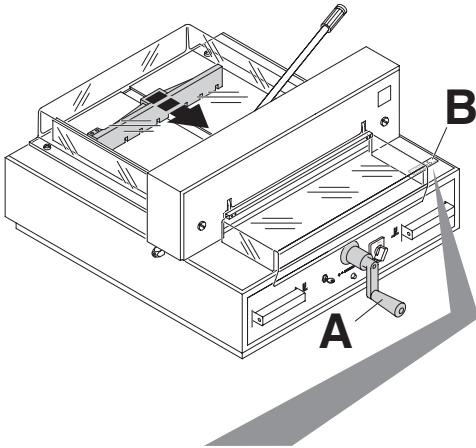

Die Maßeinstellung erfolgt über die Rückanschlagkurbel (A). Im Display (B) bewegt sich ein Drehrichtungssymbol \rightarrow nach rechts (siehe Bild C) die Drehrichtung der Rückanschlagkurbel (A) nach rechts wird angezeigt. Rückanschlagkurbel nach rechts drehen bis Maß erscheint (siehe Bild E). Der Referenzpunkt ist angefahren. Das Schneidmaß kann mit der Handkurbel (A) jetzt eingestellt werden.

Steht der Rückanschlag ganz vorne, bewegt sich das Drehrichtungssymbol \leftarrow nach links, (siehe Bild D). Rückanschlagkurbel nach links drehen, bis die Drehrichtungsanzeige nach rechts \rightarrow wechselt (siehe Bild C). Danach die Rückanschlagkurbel nach rechts drehen bis ein Maß erscheint (siehe Bild E). Der Referenzpunkt ist angefahren. Das Schneidmaß kann mit der Handkurbel (A) jetzt eingestellt werden. Schneidmaß von \rightarrow hinten anfahren.

Maß im Display (B) (cm oder inch)

Hinweis:

Wenn die Maschine nur mit dem Schlüssel-schalter ⑦ ausgeschaltet wird (Hauptschalter ⑤ bleibt eingeschaltet) muß der Referenzpunkt, bei erneuter Maßeingabe nicht mehr angefahren werden.

Bedienung

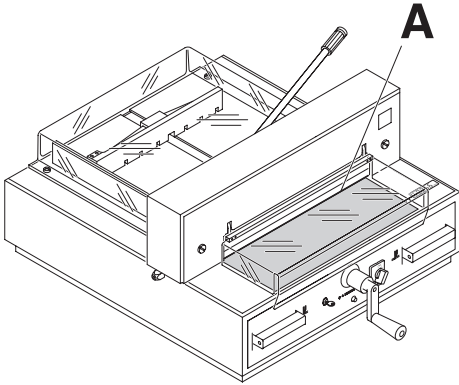

Schnittanzeige durch optischen Lichtstrahl (A). Das Messer schneidet an der vorderen Kante des Lichtstrahls. Bitte nur verwenden, wenn kein genaues Maß geschnitten werden soll.

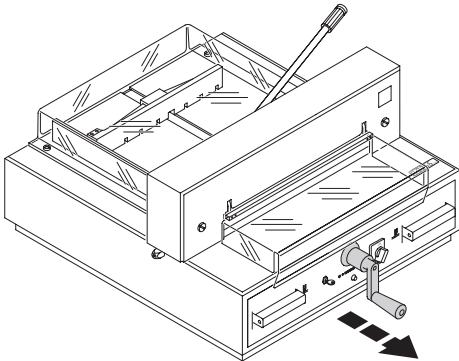

Versehentliche Maßverstellung wird vermieden, durch Vorziehen der Handkurbel.

Bedienung

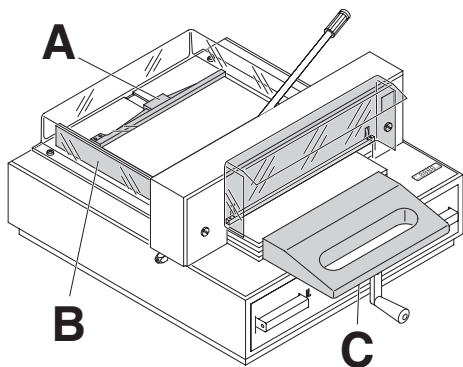

Papieranlage am Rückanschlag (A) und Seitenanschlag (B). Verwenden Sie den mitgelieferten Stapelwinkel (C), um den Papierstapel zu verschieben.

Hinweis: Legen Sie den Papierstapel vor jedem Schneiden mithilfe des Stapelwinkels am Rückanschlag an.

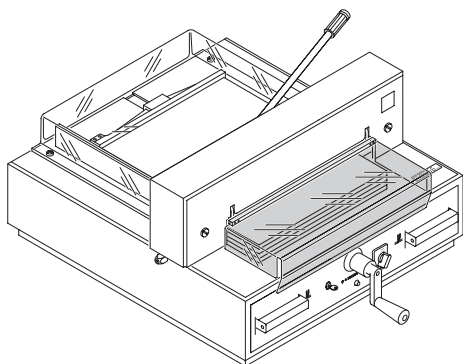

Sicherheitshaube schließen.

Bedienung

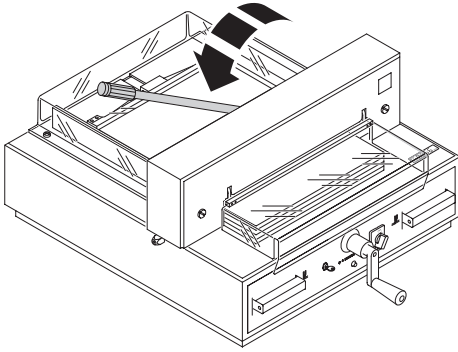

4315

Handgriff für Papierpressung vor jedem Schnitt nach links umlegen und mit einem leichten Ruck arretieren.

4350

Pressung erfolgt beim Schneiden automatisch.

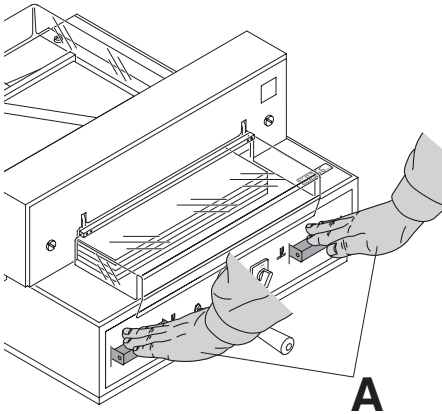

Schnittauslösung:

Beide Tasten der Zweihandauslösung (A) gleichzeitig drücken und bis zur Beendigung des Schnittes gedrückt halten.

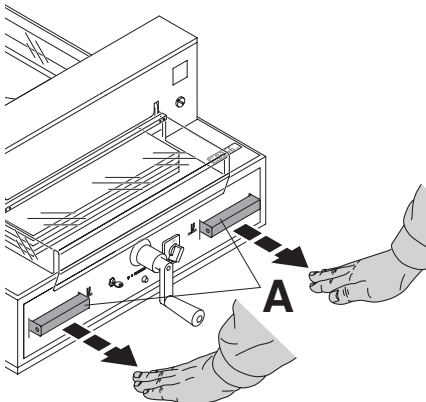

Schnittbeendigung oder Schnittunterbrechung:

Beide Tasten (A) der Zweihandauslösung loslassen.

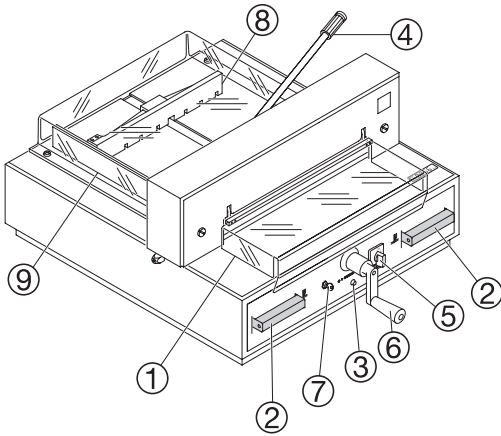

Bedienelemente

- ① - Haube vorne
- ② - Zweihandauslösung
- ③ - Überlastschutz Messerantrieb
- ④ - Pressung
- ⑤ - Hauptschalter
- ⑥ - Handkurbel zur Rückanschlagverstellung
- ⑦ - Schlüsselschalter
- ⑧ - Rückanschlag
- ⑨ - Seitenanschlag links
- ⑩ - Display Massanzeige (cm oder inch)
- ⑪ - Umschaltung cm - inch
- ⑫ - Masseinheit (cm oder inch)

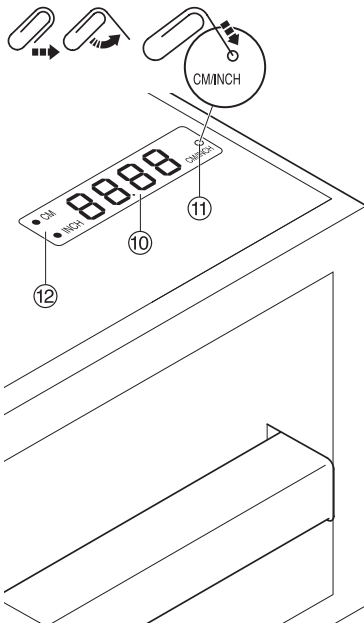

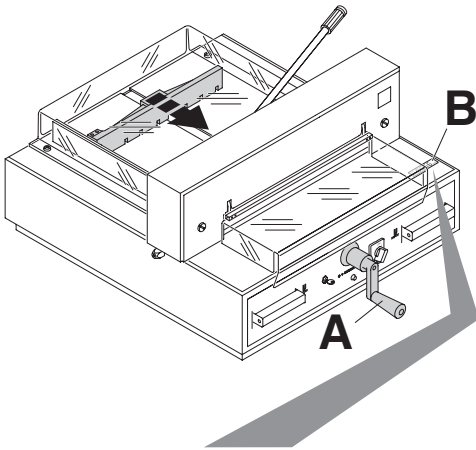
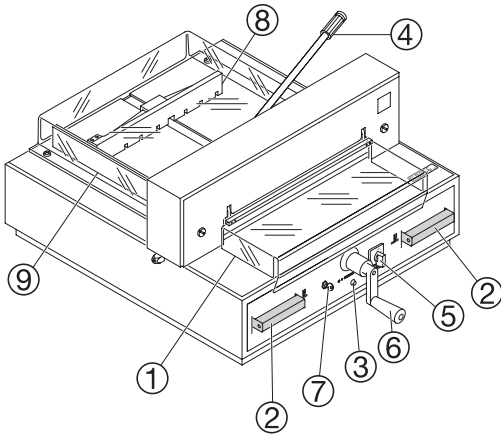

Maschine starten

- Hauptschalter ⑤ auf Stellung "I", Schlüsselschalter ⑦ einschalten (nach rechts drehen) Haube vorne ① öffnen.

⚠ Achtung!

Vor dem Schneiden eines Maßes, überprüfen ob die richtige Maßeinheit (cm oder inch) eingestellt ist.

Anzeige in cm oder inch

- $\frac{cm}{inch}$ ⑪ drücken → Anzeige wechselt zwischen mm und inch. (Siehe Bild Seite 19, Bild links unten).
- Die Maßeinstellung erfolgt über die Rückanschlagkurbel (A). Im Display (B) bewegt sich ein Drehrichtungssymbol \curvearrowright nach rechts, (siehe Bild C) die Drehrichtung der Rückanschlagkurbel (A) nach rechts wird angezeigt. Rückanschlagkurbel nach rechts drehen bis Maß erscheint (siehe Bild E). Der Referenzpunkt ist angefahren. Das Schneidmaß kann mit der Handkurbel (A) jetzt eingestellt werden.

Steht der Rückanschlag ganz vorne,

bewegt sich das Drehrichtungssymbol \curvearrowleft nach links, (siehe Bild D). Rückanschlagkurbel nach links drehen, bis die Drehrichtungsanzeige nach rechts \curvearrowright wechselt (siehe Bild C). Danach die Rückanschlagkurbel nach rechts drehen bis ein Maß erscheint (siehe Bild E). Der Referenzpunkt ist angefahren. Das Schneidmaß kann mit der Handkurbel (A) jetzt eingestellt werden. Schneidmaß von \rightarrow hinten anfahren. Die Masseinheit (cm oder inch) wird durch eine LED - Anzeige ⑫ angezeigt. Einstellung siehe Seite 19, Bild links unten.



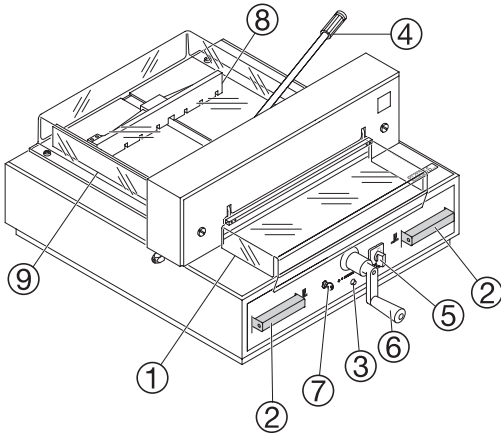

Schneiden auf ein bestimmtes Maß

- Schneidmaß mit Handkurbel ⑥ einstellen.
- Papier einlegen und mit dem Stapelwinkel an den Rückanschlag ⑧ und Seitenanschlag links ⑨ schieben.
- Schnellpresshebel ④ nach links umlegen und mit leichtem Ruck arretieren (nur bei 4315).
- Haube vorne ① schließen.
- Schnitt auslösen.

Schneiden nach Markierung

- Rückanschlag mit Handkurbel ⑥ nach hinten fahren.
- Papier einlegen und mit dem Stapelwinkel an den Rückanschlag ⑧ und Seitenanschlag links ⑨ schieben.
- Handkurbel ⑥ nach rechts drehen, bis die Markierung auf dem Schnittgut unter dem optischen Schnittandeuter ist.
- Schnellpresshebel ④ nach links umlegen und mit leichtem Ruck arretieren (nur bei 4315).
- Haube vorne ① schließen.
- Schnitt auslösen.

Schnittauslösung

⚠ Achtung!

- **Haube vorne muß vor jedem Schnitt vollständig geöffnet werden (A).**
- Zum Drehen des Stapels erst Rückanschlag nach vorne fahren.
- Die Aufwärtsbewegung des Messers nicht durch Schaltvorgänge unterbrechen.
- Haube vorne ① schließen.
- Messer muß immer oben und von Pressung überdeckt sein, Messer nicht berühren
Verletzungsgefahr.
(Siehe Sicherheitshinweise Seite 30).

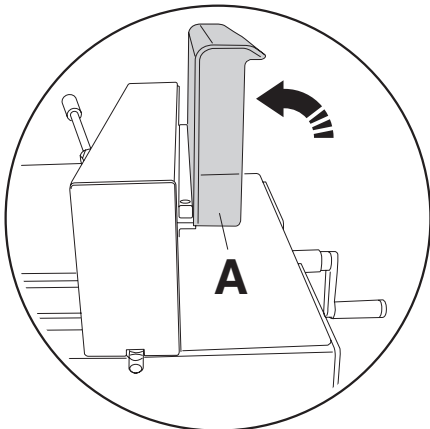

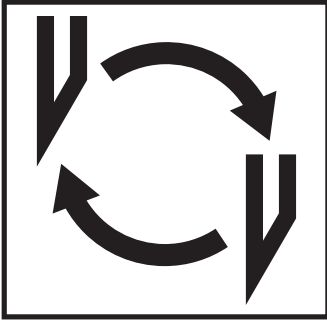

Läßt die Schnittqualität nach:

- Schnitttiefe überprüfen (siehe Seite 30).
- Schneidleiste überprüfen (siehe Seite 23).
- Schneidmesser schleifen oder erneuern (siehe Seite 22 - 30).

Bei Messerhöhe kleiner 35 mm/1,38 inch kann das Messer nicht mehr nachgeschliffen werden. Es muß ein neues Messer verwendet werden.

Messer dürfen nur von qualifizierten Werkstätten oder vom Hersteller Krug & Priester, D-72336 Balingen geschliffen und bezogen werden.

⚠️ Warnung! Verletzungsgefahr!
Das Messer ist extrem scharf!
Nicht ohne Messerschutz ausbauen oder transportieren!
Der Messerwechsel darf nur von einer geeigneten und unterwiesenen Person durchgeführt werden!

Messer- und Schnittleistenwechsel

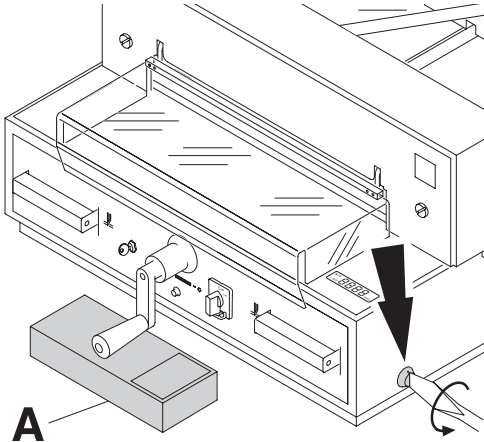

Messerverstellschraube bis zum Anschlag nach links drehen. (Schraubendreher im Werkzeugsatz (A)).

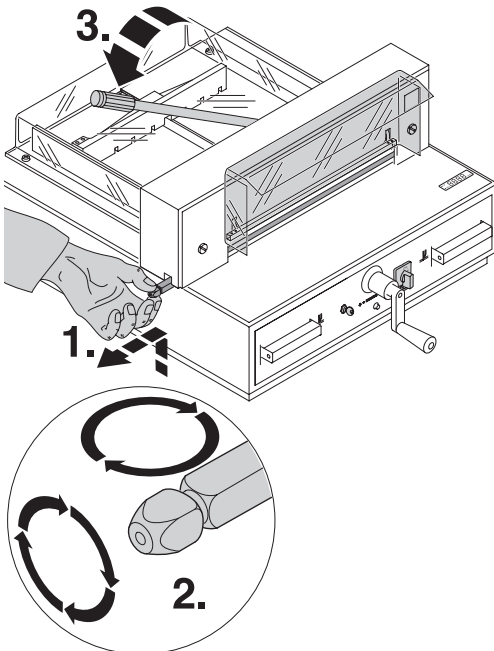

Schnittleistenwechsel:

- Schnittleiste mit der Hand anheben, und herausziehen (1.).
- Schnittleiste drehen, wenden oder bei Bedarf austauschen. (Die Schnittleiste kann acht mal verwendet werden) (2.).

⚠ Achtung!
Die Maschine darf nur mit eingesetzter Schnittleiste betrieben werden!

Nach dem die Schnittleiste ausgetauscht ist **Pressung schliessen, Preßhebel nach links umlegen (3.)** (nur bei 4315).

Messer- und Schnittleistenwechsel

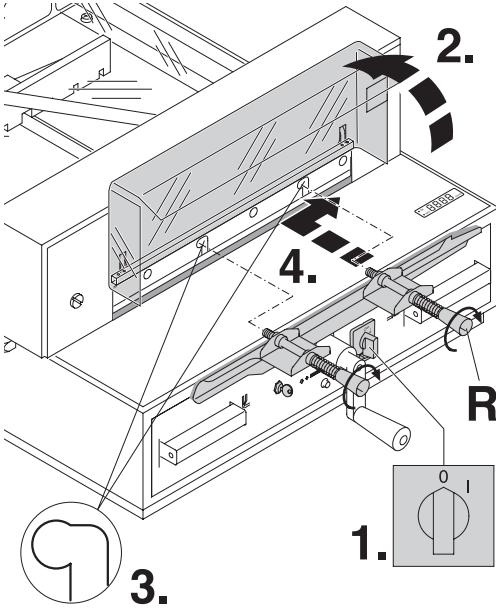

Hauptschalter auf Position "0" stellen. (1.)
Haube vorne öffnen (2.) Die beiden
Messerschrauben an den Langlöchern
herausdrehen (3.),
Messerwechsellvorrichtung (R) ansetzen und
fest verschrauben (4.).

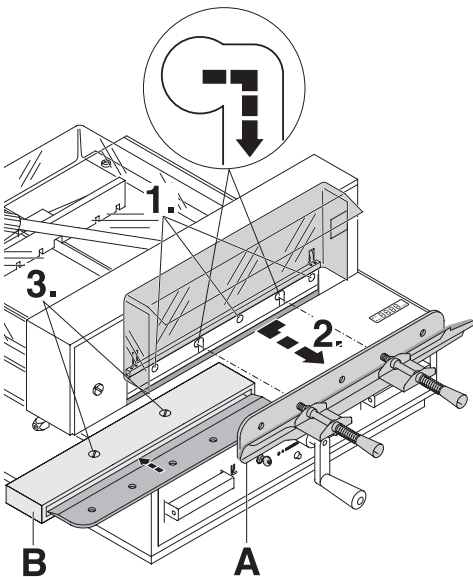

Die restlichen 3 Messerschrauben (1.)
herausdrehen. Das Messer mit
Messerwechsellvorrichtung (A) nach
rechts schieben und nach unten entnehmen
(2.). Messer in den dafür vorgesehenen
Messerkasten (B) legen und festschrauben (3.).

Messer- und Schnittleistenwechsel

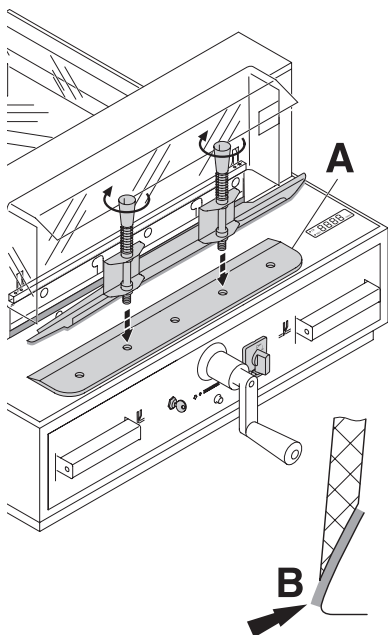

- Austauschmesser vorsichtig aus dem Messerkasten nehmen und mit Messerwechseinheit verschrauben! (A).
- Messerschneide muß abgedeckt sein! (B).

⚠ Warnung! Verletzungsgefahr!

Messer- und Schnittleistenwechsel

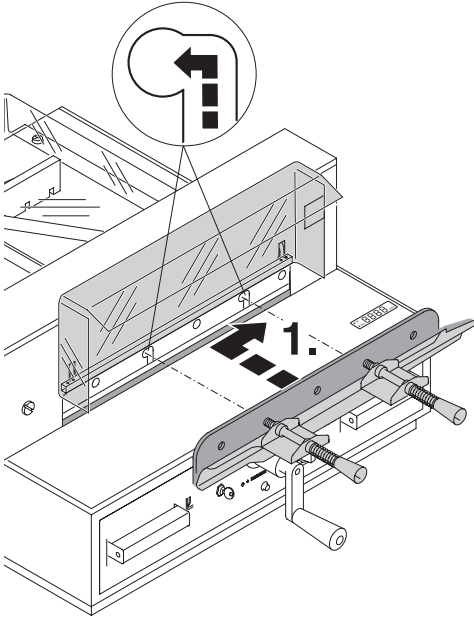

Austauschmesser mit aufgeschraubter
Messerwechsellvorrichtung ganz nach oben
und nach links in den Messerträger schieben
(1.) (siehe Bild A), dabei die beiden Federn
nach hinten drücken.

Das Drücken der beiden Federn ist nur nötig,
wenn ein nachgeschliffenes Messer
eingebaut wird (siehe Bild B).

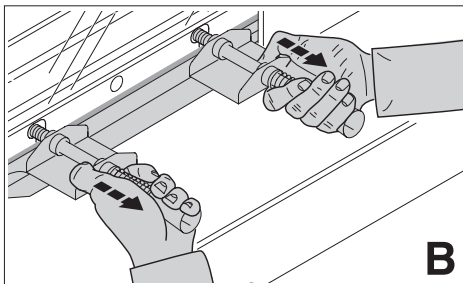
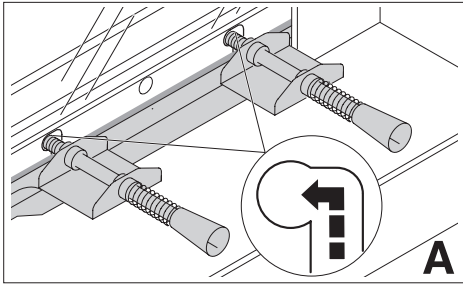

Messer- und Schnittleistenwechsel

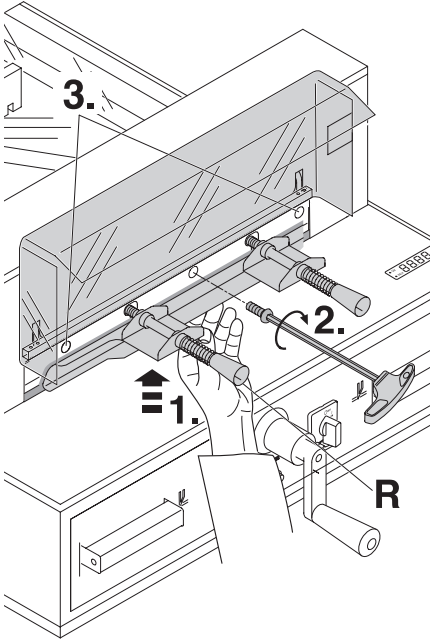

Mit der einen Hand die
Messerwechsellvorrichtung nach oben
drücken (1.).
Mit der anderen Hand die mittlere
Messerschraube zuerst leicht
festschrauben (2.), danach die beiden
Messerschrauben links und rechts leicht
festschrauben (3.) Messerwechsellvorrichtung
(R) entfernen (Griffe losdrehen).

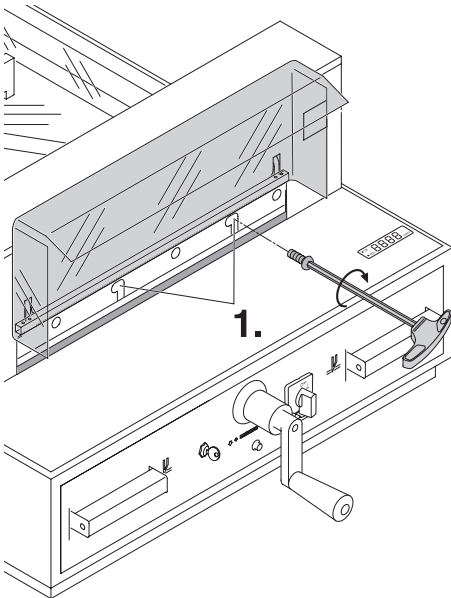

Restliche 2 Messerschrauben (1.) an den
Langlöchern leicht festschrauben.

Messer- und Schnittleistenwechsel

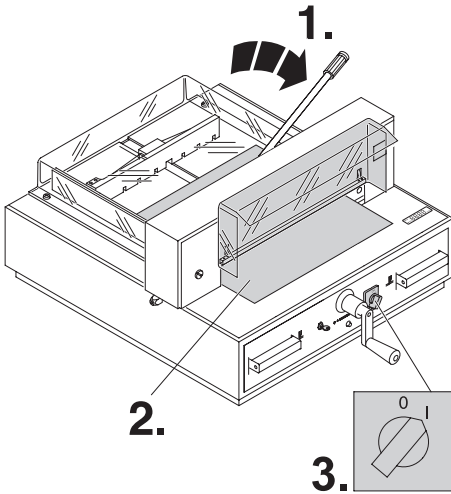

Preßhebel nach rechts umlegen (1.) Alle Werkzeuge entfernen und Papier auf die ganze Breite des Schneidbereichs legen (2.). Hauptschalter in Position "I" bringen (3.).

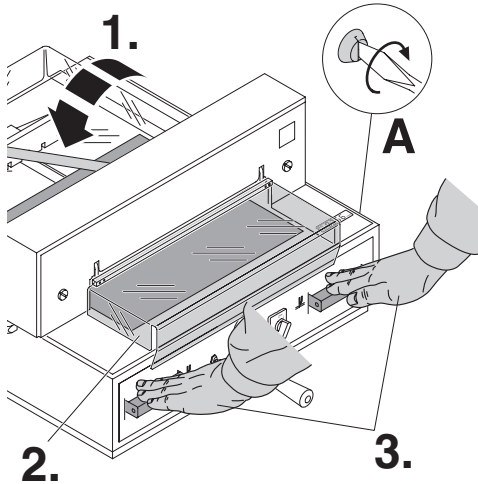

Pressung schliessen, Preßhebel nach links umlegen (1.), Haube vorne schließen (2.) Messer durch Schnittauslösung (3.) nach unten fahren.
Wenn das Blatt nicht durchgeschnitten ist, die Messertiefgangsverstellung (A) nach rechts drehen, schrittweise immer eine $\frac{1}{4}$ Umdrehung bis das Blatt durchgeschnitten ist. (1 Umdrehung = 1,5 mm)

Messer- und Schnittleistenwechsel

Alle 5 Messerschrauben mit einem Drehmoment von 10Nm festdrehen.

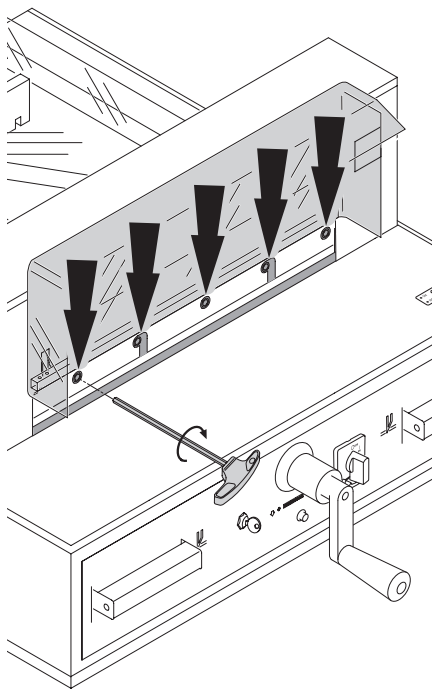

Messer- und Schnittleistenwechsel

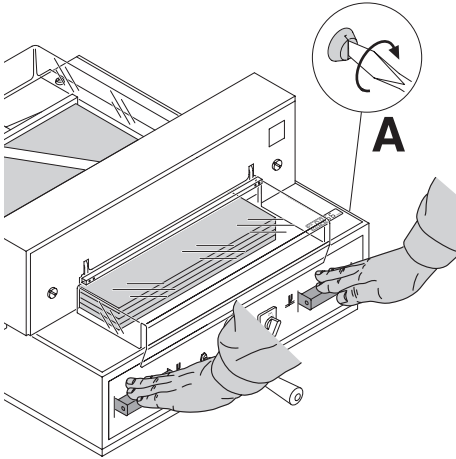

Zur Probe einen Papierstapel durchschneiden. Wenn das letzte Blatt oder mehrere Blätter nicht durchgeschnitten sind, die Messertiefangverstellung (A) nach rechts drehen, schrittweise immer eine $\frac{1}{4}$ Umdrehung bis alle Blätter durchgeschnitten sind.
(Nicht zu tief, Messerverschleiß)

**⚠️ Warnung! Hauptschalter nicht während der Aufwärts- und Abwärtsbewegung auf "0" schalten!
Verletzungsgefahr!**

**⚠️ Warnung! Das Messer muß immer durch den Preßbalken abgedeckt sein!
(Siehe Bild links unten).**

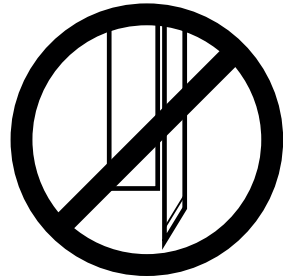
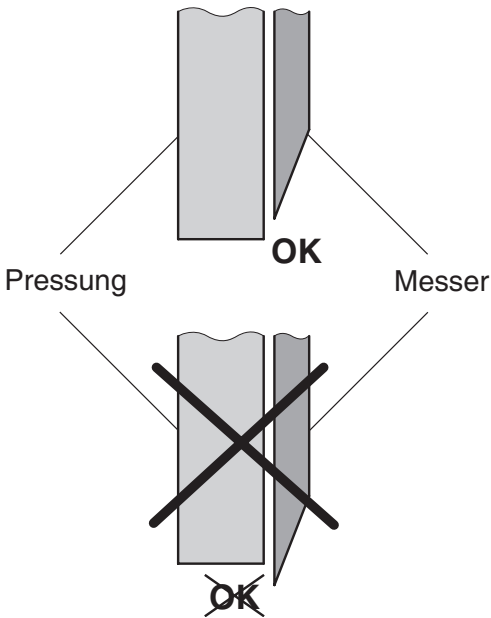

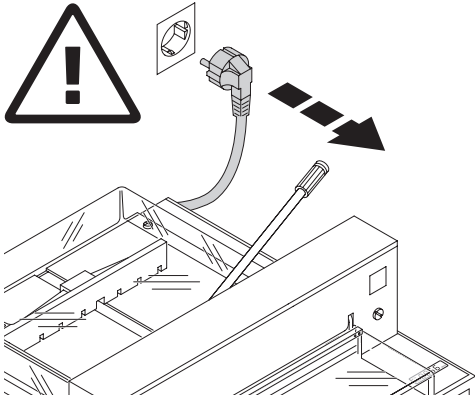

Wartungsarbeiten dürfen nur von geeigneten und entsprechend geschulten Mitarbeitern durchgeführt werden.

⚠️ Warnung! Vor Servicearbeiten und Abnahme von Verkleidungen Netzstecker ziehen.

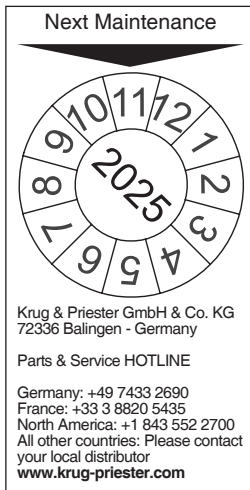

Jährliche Wartung

Zur Erhaltung der Betriebssicherheit und um frühzeitigen Verschleiß zu verhindern, empfehlen wir die Maschine jährlich von einem qualifizierten Servicetechniker prüfen und warten zu lassen.

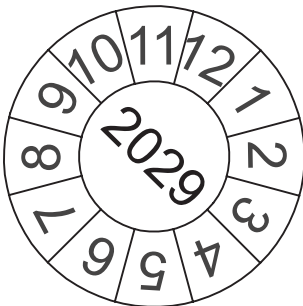

Sicherheitsüberprüfung

Alle 5 Jahre ist eine Sicherheitsüberprüfung gemäß Abschnitt 3.5 Kap. 2.2 der DGUV Regel 100-500 nach Prüfanweisung von einem durch uns autorisierten Kundendienst durchzuführen. Die Durchführung und das Prüfergebnis muß auf dem Prüfprotokoll dokumentiert werden. Es muß eine Prüfplakette an der Maschine sichtbar angebracht werden. In Deutschland ist diese Sicherheitsprüfung vorgeschrieben, in anderen Ländern wird sie von uns empfohlen.

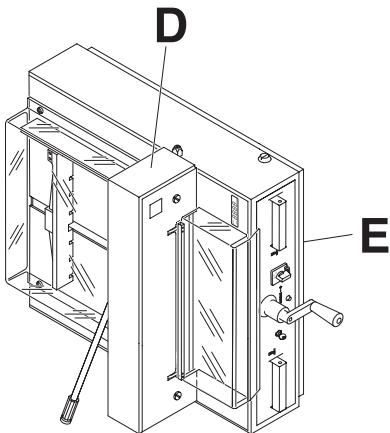
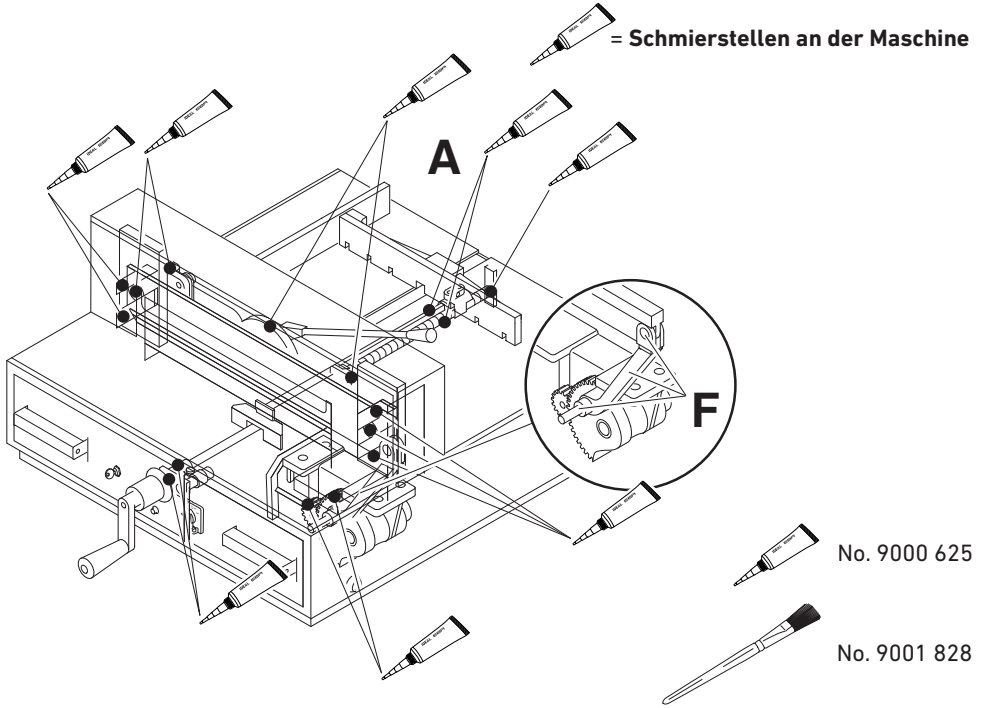

Wöchentlich die Rückanschlagführung (A) abschmieren (Spezialfett für Schneidemaschinen verwenden). Zweimal jährlich die restlichen 14 Schmierstellen abschmieren (siehe Bild).

⚠️ Warnung! Vor Servicearbeiten und Abnahme von Verkleidungen Netzstecker ziehen.

Maschine seitlich aufstellen.

⚠️ Warnung! Kippgefahr!

Abdeckhaube (D) und untere Verkleidung (E) entfernen (Werkzeug im Werkzeugsatz).

- Papierreste entfernen.
- Maschine abschmieren.
- **2 Gelenkbolzen und Schubstange auf Abnutzung kontrollieren (F). Bei Abnutzung Kundendienst verständigen.**
- Maschine wieder zusammenbauen.

Bei mehr als 5 Stunden Betrieb/Tag müssen die Wartungsarbeiten entsprechend öfter durchgeführt werden.



Maschine funktioniert nicht!

Netzstecker eingesteckt?

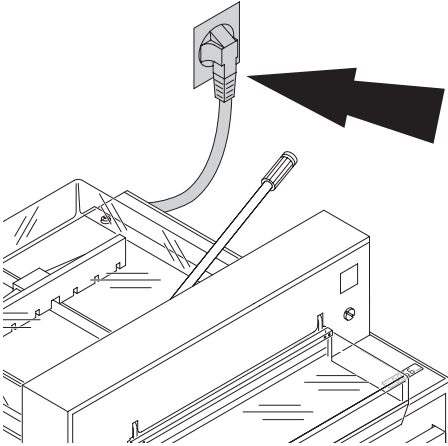

Hauptschalter auf Position "I"? **(A)**
Steuerung eingeschaltet? **(B)**
(Schlüssel nach rechts drehen).
Schnittauslösung siehe Seite 18.

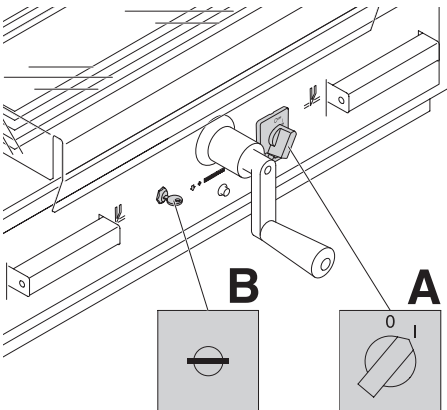

Mögliche Störungen

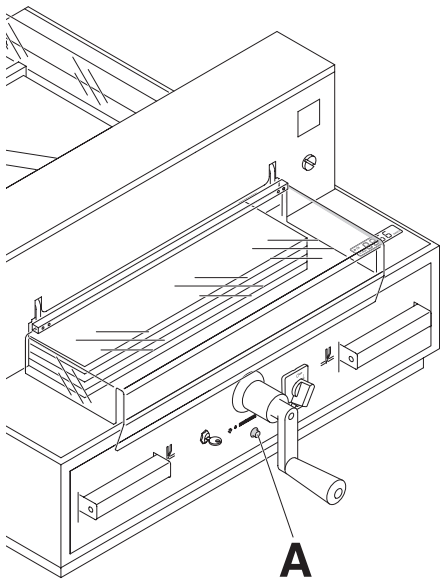

Maschine schaltet ab:

- Extreme Belastung der Maschine.
Sicherungsschalter (A) springt raus.
(Abkühlphase ca. 1 Min., Sicherungsschalter (A) eindrücken).
- Maschine blockiert
- Messer stumpf
Störung beseitigen, Sicherungsschalter (A) eindrücken.

Mögliche Störungen

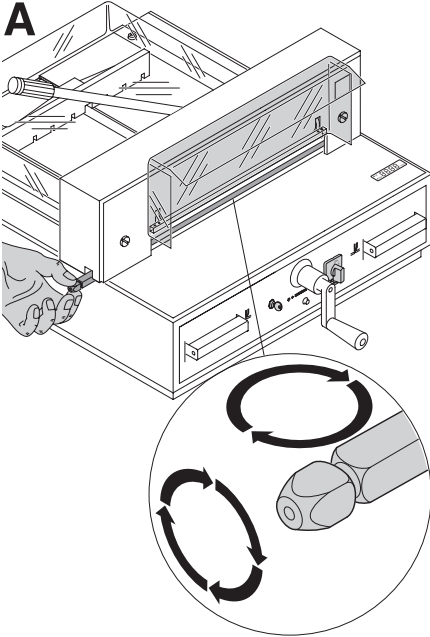

Letztes Blatt nicht durchgeschnitten:

- Schnittleiste drehen oder wenden (A)
 - bei Bedarf Messer mit Messerverstellschraube nachjustieren (B)
- (Siehe Seite 30).

Schnittqualität schlecht oder Messer blockiert im Papierstapel:

- Messer wechseln (C) (Siehe Seite 22 - 30).

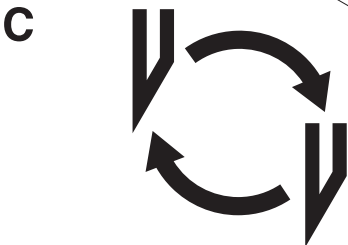
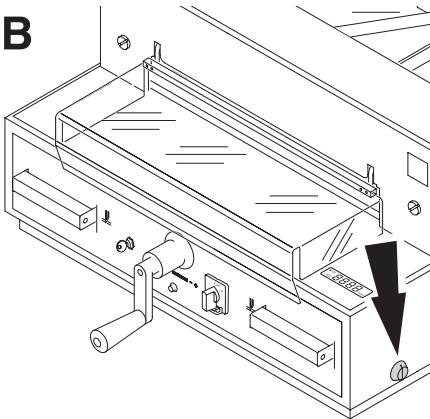

Mögliche Störungen

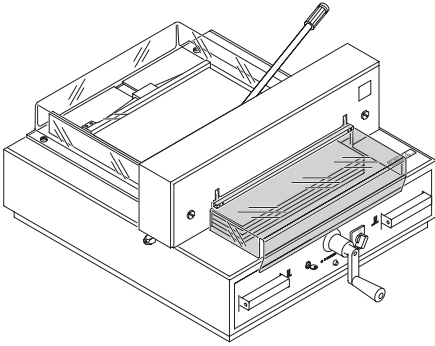

Schnitt kann nicht ausgelöst werden.

- Wenn Haube geöffnet: **schließen.**
- Wenn Haube geschlossen: **öffnen und wieder schließen. (Sicherheits-Check).**

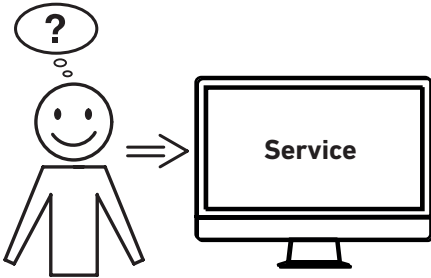

Motor läuft, Messer fährt nicht nach unten.

- Sicherheitskupplung wurde aktiviert
Kundendienst verständigen

Hilft keine der vorher genannten Problemlösungen?

- Kontakt: Service
 - www.krug-priester.com
 - service@krug-priester.com

Empfohlenes Zubehör:

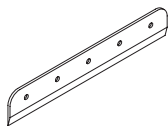

Messer Nr. 9000 121

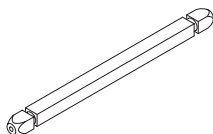

Schnittleiste rot (6 Stück) Nr. 9000 221
Schnittleiste grau (6 Stück) Nr. 9000 302

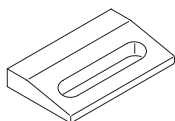

Stapelwinkel Nr. 9000 520 ¹

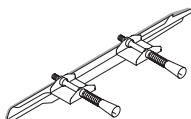

Messerwechseleinheit Nr. 9000 522 ¹



Fett-Tube Nr. 9000 625 ¹

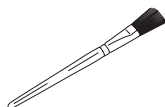

Pinsel Nr. 9001 828

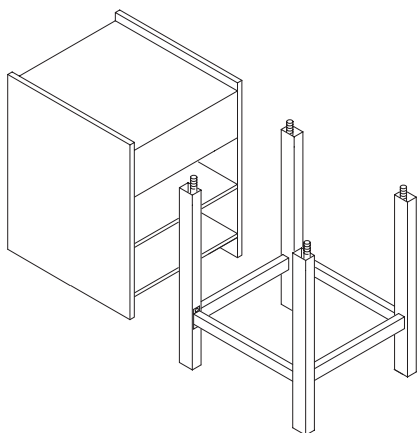

Unterschrank Nr. 4215 1100

Untergestell Nr. 4205 1100

¹ Im Lieferumfang enthalten

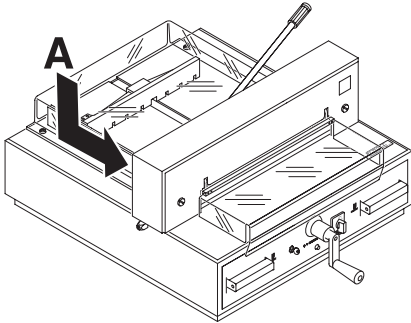

Technische Daten:

- Netzanschluss: 230V/50Hz/1~, 120V/60Hz/1~
- Schalldruckpegel EN 13023; < 70 dB (A)
- Ableitstrom < 3,5mA
- Netzanschlussleitung Querschnitt min. 1,5 mm² (230V).
- Netzanschlussleitung Querschnitt AWG 18 (15A) (120V).
- Schnitthöhe: 40 mm
- Schnittlänge 430 mm
- Einlegetiefe 435 mm
- Höhe/Gewicht
 - 1055 mm/88 kg mit Untergestell (4315)
 - 1080 mm/95 kg mit Unterschränk (4315)
 - 1055 mm/95 kg mit Untergestell (4350)
 - 1080 mm/113 kg mit Unterschränk (4350)

Die spezifischen technischen Daten entnehmen Sie bitte den Angaben auf dem Typenschild (A) der Maschine. Ein Schaltplan befindet sich im Schaltkasten der Maschine. Für die Inanspruchnahme einer Garantieleistung muss das Gerät durch das Typenschild zu identifizieren sein.

Platzbedarf für Betrieb, Wartung und Instandhaltung,
ca. 1200 mm x 1300 mm x 1400 mm.
(B x T x H)



Diese Maschine ist GS-geprüft und entspricht den EG-Richtlinien 2006/42/EG und 2014/30/EG.

Lärminformation:

Unter dem nach EN 13023 zugelassenen Wert von < 70 db (A).

Technische Änderungen vorbehalten.



I.T.E. Listed 802 D





Das Unternehmen Krug + Priester hat folgende Zertifizierungen:

- Qualitätsmanagementsystem nach DIN EN ISO 9001
- Umweltmanagementsystem nach DIN EN ISO 14001
- Energiemanagementsystem nach DIN EN ISO 50001



EG-KONFORMITÄTSERKLÄRUNG

- Hiermit erklären wir, daß die Bauart von

	GS- IDENT. No.	UL- IDENT. No.
4315	11431501	10431501
4350	11435001	10431501

- folgenden einschlägigen Bestimmungen entspricht

2006/42/EG:
Maschinenrichtlinie

2014/30/EG:
EMV Richtlinie

2011/65/EU, 2015/863/EU
RoHS Richtlinie

- **Angewendete harmonisierte Normen insbesondere**

**EN 60204-1; EN 1010-1; EN 1010-3; EN 55014-1; EN 55014-2;
EN 61000-3-2; EN 61000-3-3; EN ISO 12100;
EN ISO 13857; EN ISO 11204; EN 13023; EN ISO 13849-1;
BS EN 60204-1; BS EN 1010-1; BS EN 1010-3; BS EN 55014-1; BS EN 55014-2;
BS EN 61000-3-2; BS EN 61000-3-3; BS EN ISO 12100;
BS EN ISO 13857; BS EN ISO 11204; BS EN 13023; BS EN ISO 13849-1**

10.02.2022
Datum

Bevollmächtigter für technische Dokumentation



Krug & Priester GmbH & Co. KG
Simon-Schweitzer-Str. 34
D-72336 Balingen (Germany)

Daniel Priester
- Geschäftsführer -

Notizen:

Notizen:

