

Massicots

FR Mode d'emploi

IDEAL 4315



IDEAL 4350



Sommaire

Consignes de sécurité	3
Utilisation conforme	4
Montage	10
Mise en service	12
Utilisation	14
Éléments et commandes	19
Changement de lame et de réglette	22
Maintenance et entretien	31
Entretien annuel / Vérifications de sécurité	31
Incidents éventuels	33
Accessoires	37
Données techniques	38
Déclaration de conformité CE	41

Consignes de sécurité



Nous vous prions de lire attentivement le mode d'emploi avant d'utiliser la machine, et attirons votre attention sur les consignes de sécurité. Les instructions d'utilisation et les consignes de sécurité doivent toujours être disponibles. Les instructions d'utilisation et les consi.



Pas d'utilisation par un enfant!



Ne pas passer les mains sous la lame!



Ne jamais laisser la lame sans protections !
Elle ne doit être démontée qu'à l' aide du
dispositif de changement de lame (cf. page 24
et 26, ou transportée dans son étui en bois !
⚠ Danger! Risques de coupures !

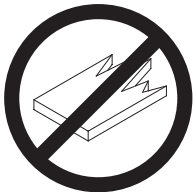

La coupe de matériaux trop durs ou risquant
des projections est interdite !

Consignes de sécurité / Utilisation conforme



Ne pas utiliser d'aérosols de substances inflammables à proximité du massicot !



Ne pas utiliser de détergents inflammables.

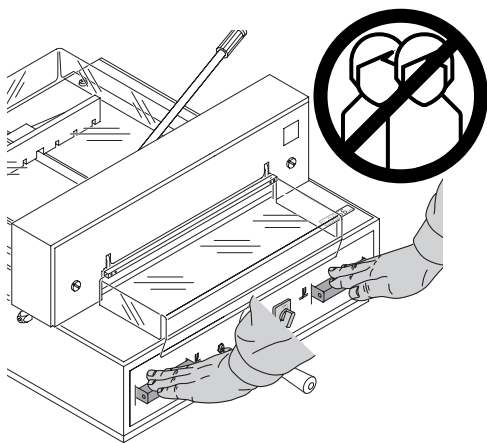

Utilisation conforme

Ce massicot est destiné à couper des piles de papier à des formats précis. Un seul opérateur à la fois est autorisé à utiliser le massicot !
⚠ Attention ! La présence de trombones ou d'objets semblables risque de provoquer l'endommagement du couteau.

Consignes de sécurité

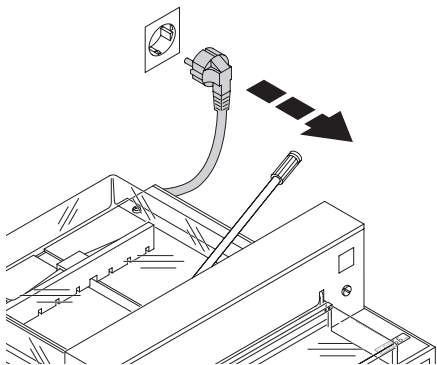

Débrancher l'appareil avant toute intervention ou démontage de panneaux !

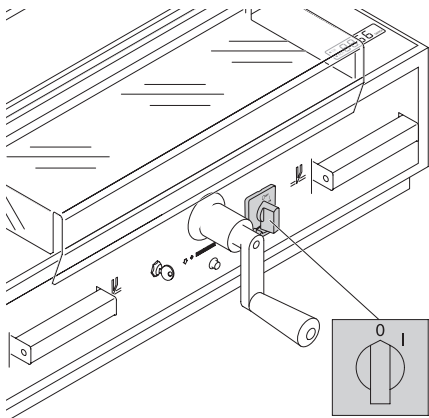

Le remplacement de la réglette ou de la lame ne peuvent se faire que lorsque l'interrupteur principal est en position d'arrêt !

Consignes de sécurité

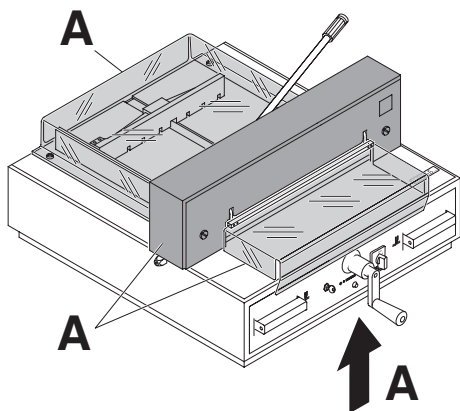

Tous les éléments du massicot présentant un risque quelconque, sont recouverts de protections, panneaux ou carters (A) !

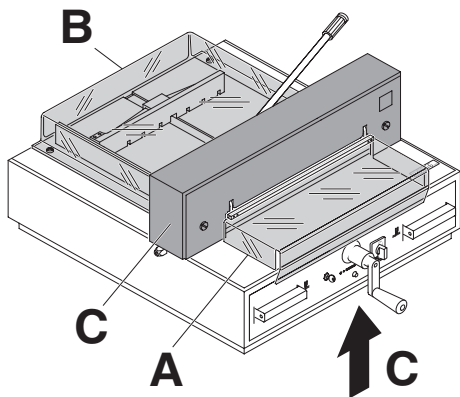

Utiliser le massicot sans ses dispositifs de sécurité est strictement interdit !

- carter de protection avant pivotant (A)
- carter de protection arrière fixe (B)
- et panneau de protection (C)

Consignes de sécurité

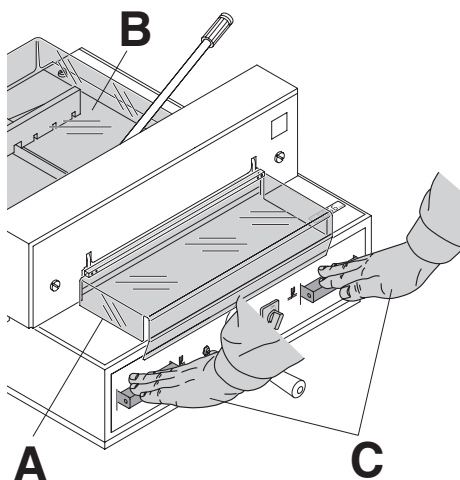

En ce qui concerne les éléments de coupe en mouvement, un carter transparent (A), carter de protection arrière fixe (B) et une commande bi-manuelle temporisée (C) vous en protègent !

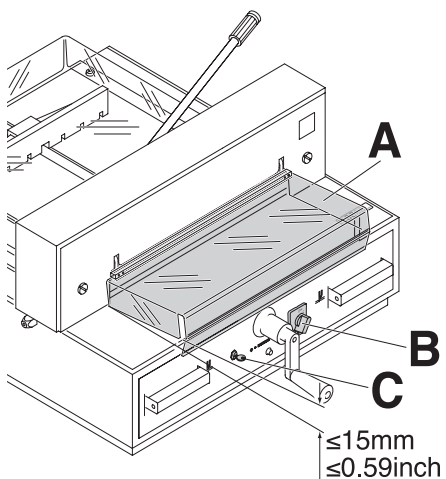

Avant tout travail avec la machine et après tout changement de lame, vérifier les systèmes de sécurité : carter de protection avant (A) (la distance entre la table et le capot doit être inférieure à 15 mm), interrupteur principal (B) et interrupteur à clé (C) !

Consignes de sécurité

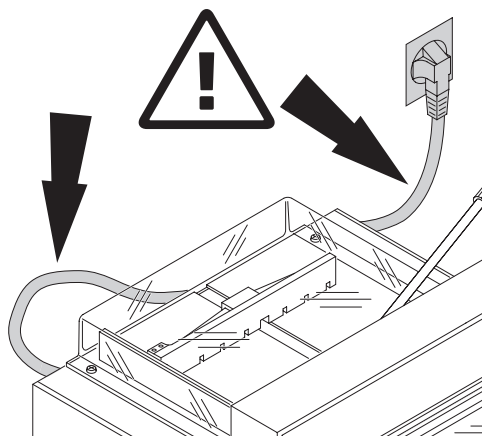

Protéger le câble d'alimentation secteur de toute chaleur et de tout contact avec des produits diluants ou des bords tranchants !

230 V / 10A min
120 V / 15A min

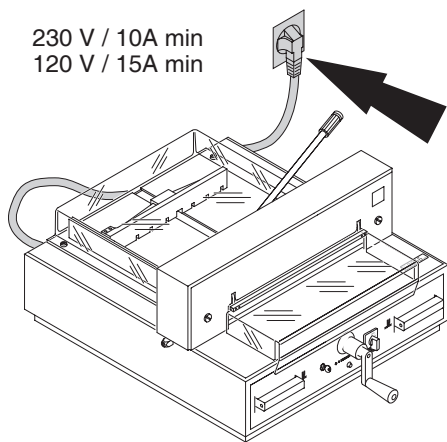

Respecter l'alimentation électrique indiquée. Le raccordement à un conducteur de protection doit être garanti !

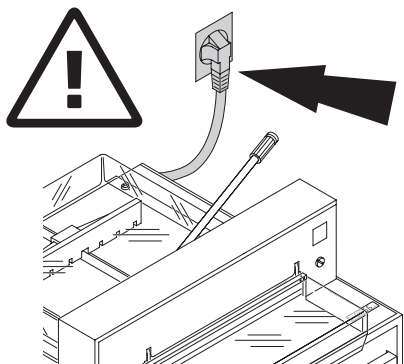

Ménager un accès libre à la prise de courant !

Consignes de sécurité

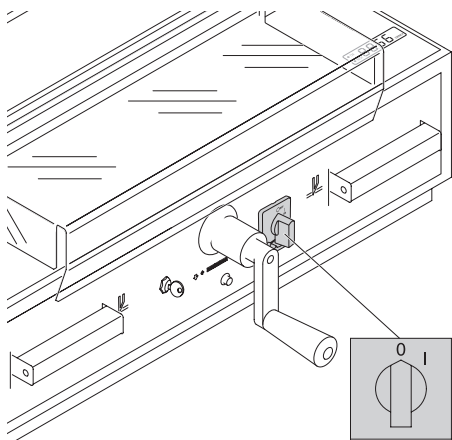

Couper l'alimentation en cas de nonutilisation prolongée (interrupteur principal sur "0").

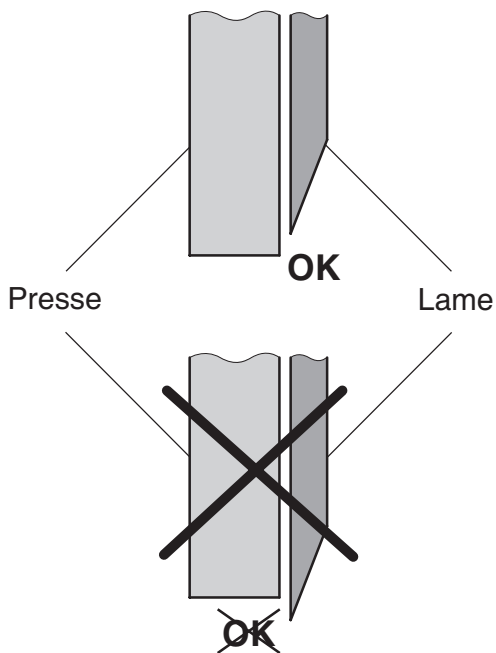

⚠ Danger! Ne pas basculer l'interrupteur principal sur "0" lors de la remontée et la baisse de la lame. Risques de blessures !

⚠ Danger ! La lame doit toujours être recouverte par la presse !

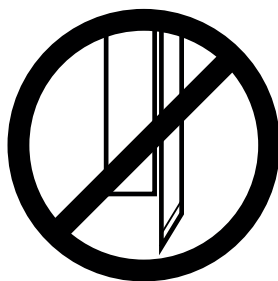

Montage

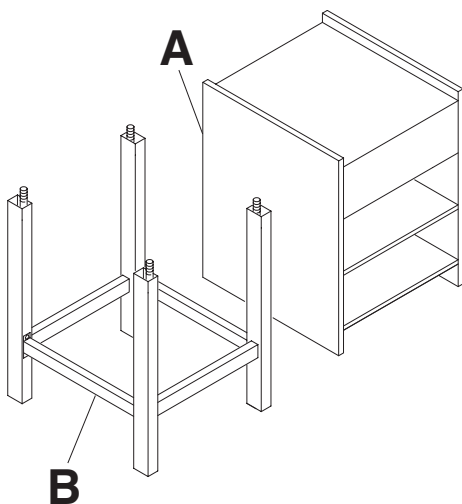

Déballer et monter, suivant le cas, le meuble (A) ou le stand métallique (B), selon les instructions se trouvant dans leur emballage respectif.

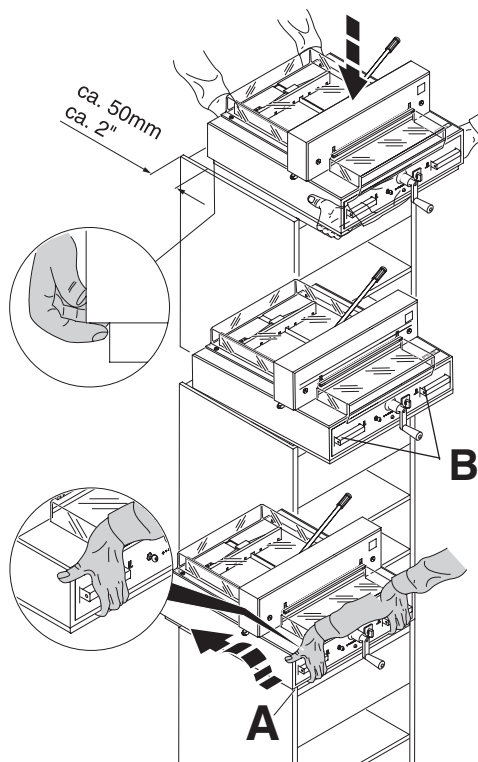

Déballer la machine de son emballage à l'aide de 2 personnes, et la placer sur le meuble, ou une table de travail, selon le cas. Attention aux doigts!

Ne pas maintenir la machine aux éléments d'activation (B) lors du déballage !

Le côté opérateur de la machine doit être aligné par rapport au meuble (A) !

⚠ Risques de blessures !

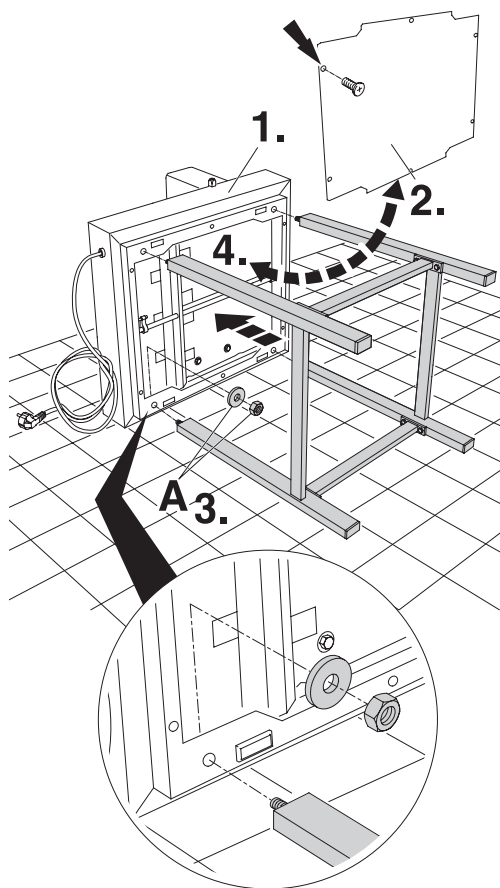

Montage du stand :

Deux personnes sont nécessaires pour sortir la machine de son emballage.

- Poser la machine au sol sur un côté (1.).
- Enlever la plaque inférieure (2.)
- Assembler stand et massicot à l'aide des rondelles et écrous (4 de chaque) emballés avec le stand (3.).
- Refixer la plaque inférieure (4.)
- Relever la machine.

Montage / Mise en service

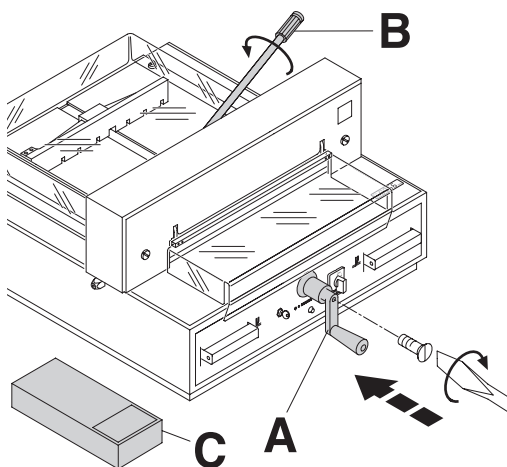

Fixer la manivelle de butée arrière (A).
Fixer la poignée (B) du levier de presse
(Uniquement sur 4315).
Ces accessoires, ainsi que les outils
nécessaires, se trouvent dans la boîte
à outillage (C).

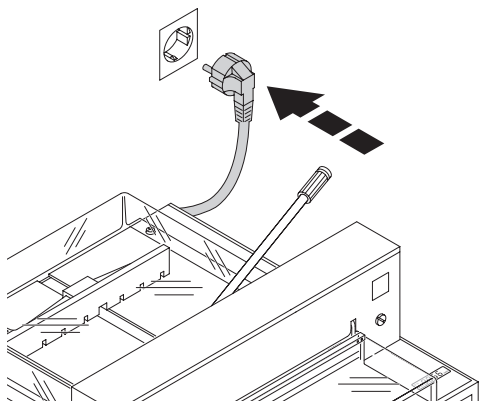

Mise en service

Brancher le câble d'alimentation au secteur.

Mise en service

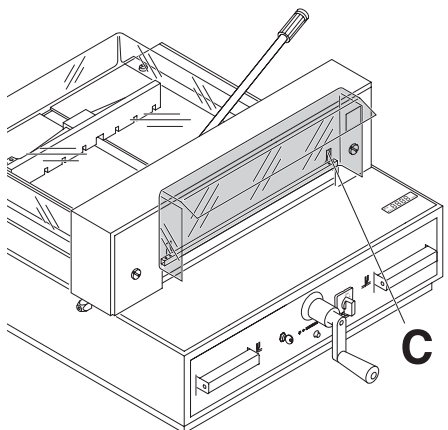
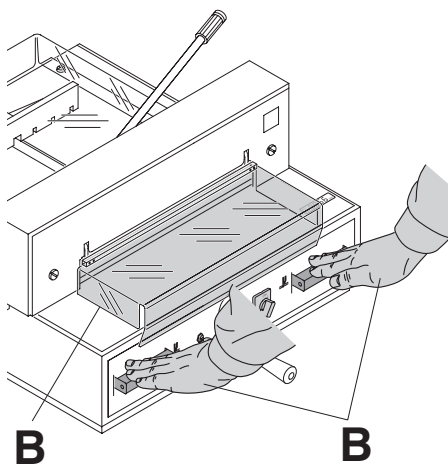
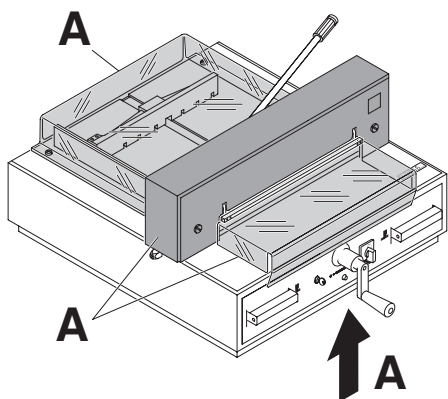

Tout travail sur le massicot ne peut commencer que lorsque les instructions d'utilisation et les consignes de sécurité ont été bien comprises.

Avant tout travail de coupe, contrôler le bon fonctionnement de tous les systèmes de sécurité :

- (A) Tous les panneaux et carters doivent être en place.
- (B) La coupe ne doit se déclencher que lorsque le carter avant est fermé et que les deux boutons de la commande bi-manuelle sont actionnés en même temps.
- Le carter de protection avant ne doit pas se refermer de lui-même. Resserrer la vis à six pans creux de droite (C).

Il est recommandé de tenir un cahier d'entretien.

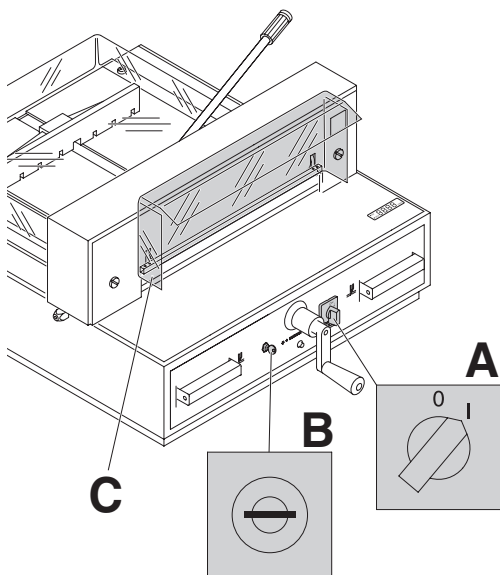

Utilisation

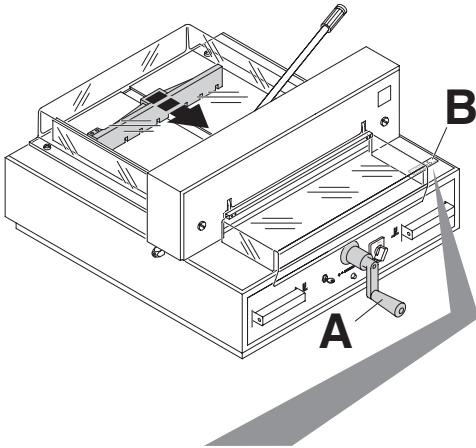

Basculer l'interrupteur principal sur "I" (A).
Introduire la clé de contact et la tourner vers la droite (B). Ouvrir le carter avant (C).
Le massicot est maintenant prêt à travailler.



Le réglage de la dimension s'obtient à l'aide de la manivelle (A). Dans le display (B) s'affiche un symbole de rotation  vers la droite (voir image C). La rotation vers la droite de la manivelle (A) s'affiche. Tourner la manivelle vers la droite jusqu'à l'affichage de la dimension (voir image E). Le point de référence est atteint. La dimension de coupe peut maintenant être réglée à l'aide de la manivelle (A).

Si la butée arrière est complètement à l'avant, le symbole de rotation  s'oriente vers la gauche (voir image D). Tourner la manivelle vers la gauche jusqu'à ce que le symbole de rotation  s'oriente vers la droite (voir image C). Puis tourner la manivelle vers la droite jusqu'à l'affichage de la dimension (voir image E). Le point de référence est atteint. La dimension de coupe peut maintenant être réglée à l'aide de la manivelle (A). Déplacer la butée arrière  de l'arrière.

La dimension est affichée sur l'écran.
(en cm ou pouces) (B)

Lorsque la machine est éteinte uniquement par la clé de contact ⑦ (interrupteur principal ⑤ restant activé), il n'est pas nécessaire de ramener la butée arrière au point de référence.

Utilisation

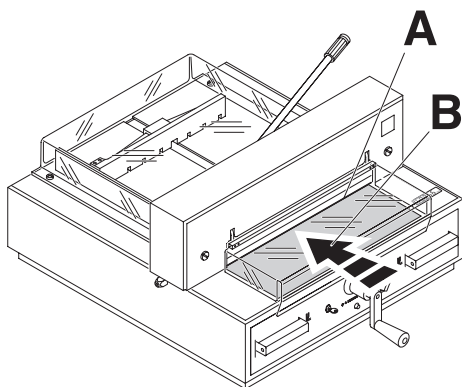

Un filet lumineux rouge matérialise la ligne de coupe (**A**) (la lame coupe le papier sur le bord avant (**B**) du filet lumineux) ; à n'utiliser que lorsqu'il ne faut pas couper à une dimension bien précise).

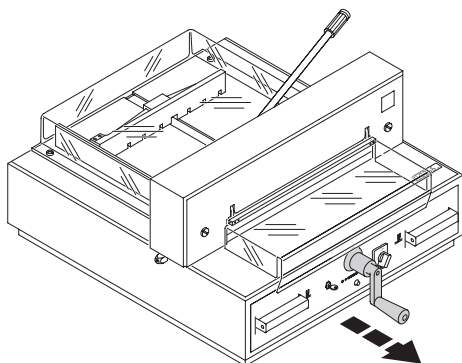

La manivelle peut être débrayée afin de ne plus fausser la dimension obtenue.

Utilisation

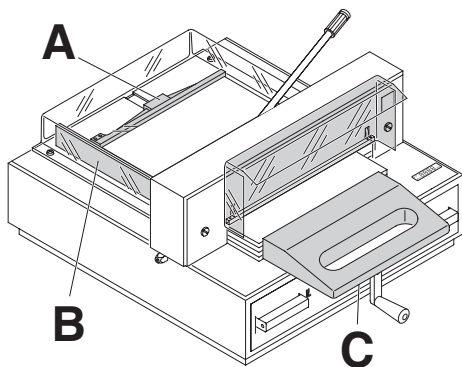

Positionner le papier contre la butée arrière (**A**) et la butée latérale (**B**).
Pour pousser la pile de papier contre les butées, utiliser le dispositif de taquage (**C**).
(Pour tourner la pile, déplacer d'abord la butée arrière vers l'avant).

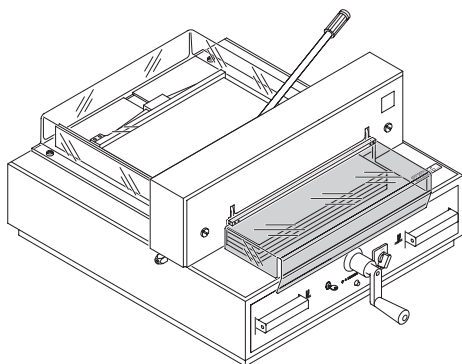

Fermer le carter de protection transparent.

Utilisation

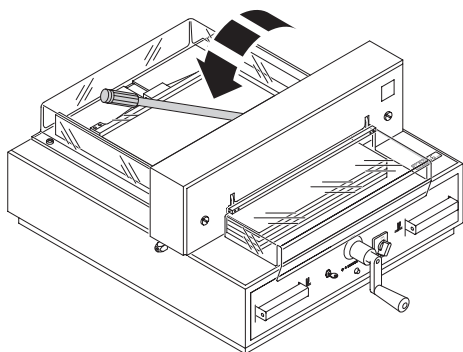

4315

Avant chaque coupe positionner le levier vers la gauche et le verrouiller par un léger coup sur la poignée.

4350

La pression se produit automatiquement lorsque la coupe est déclenchée.

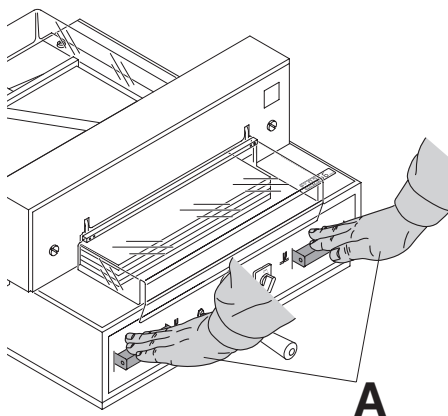

Déclencher la coupe :

Appuyer en même temps sur les deux boutons de la commande bi-manuelle (A), et les maintenir jusqu'à ce que la coupe soit effectuée.

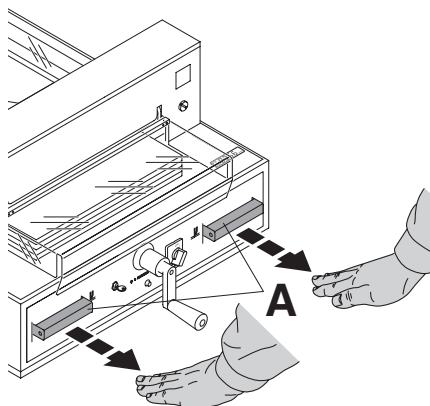

Terminer ou interrompre la coupe :

Relâcher les deux touches de la commande bi-manuelle (A).

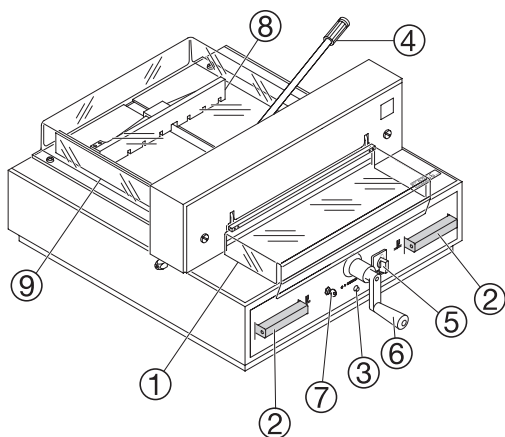

Eléments et commandes

- ① - Carter transparent avant
- ② - Commande bi-manuelle
- ③ - Disjoncteur Moteur lame
- ④ - Levier de presse
- ⑤ - Interrupteur principal
- ⑥ - Manivelle pour un réglage manuel de la butée arrière
- ⑦ - Interrupteur à clé
- ⑧ - Butée arrière
- ⑨ - Butée latérale
- ⑩ - Affichage de la dimension (cm ou pouces)
- ⑪ - Commutation cm/pouces
- ⑫ - Unité de mesure (cm ou pouces)

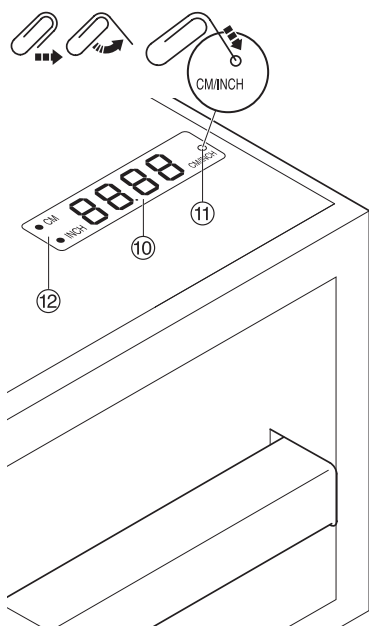

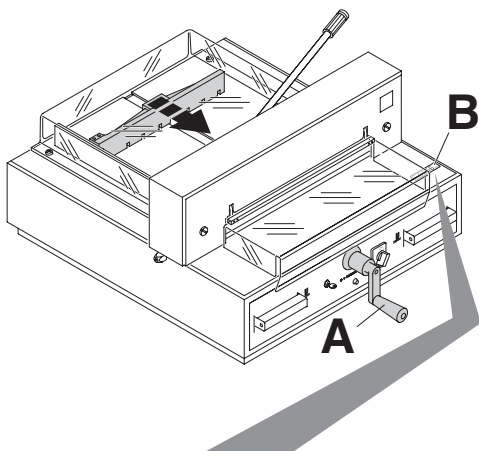
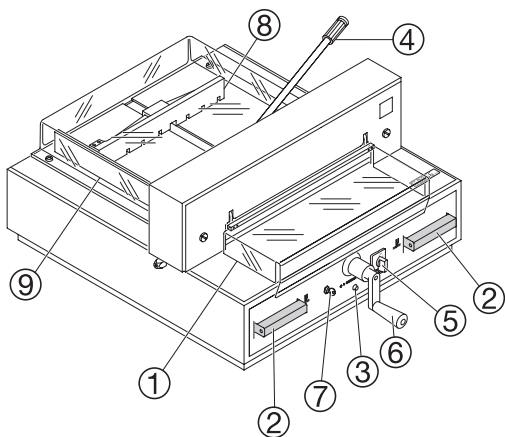

Mise en marche du massicot

- Basculer l'interrupteur principal ④ sur "I". Tourner l'interrupteur à clé ⑦ vers la droite. Soulever le carter de protection avant ①.

⚠ Attention !

Avant de couper, vérifier que la bonne unité soit utilisée (cm ou pouces).

Affichage en centimètres ou en pouces

- Appuyer sur cm ⑪ → l'affichage bascule des cm aux pouces et inversement. Pour changer d'unité, se reporter au schéma ci-dessous (à gauche, page 19).
- Le réglage de la dimension s'obtient à l'aide de la manivelle (A). Dans le display (B) s'affiche un symbole de rotation \curvearrowright vers la droite (voir image C). La rotation vers la droite de la manivelle (A) s'affiche. Tourner la manivelle vers la droite jusqu'à l'affichage de la dimension (voir image E). Le point de référence est atteint. La dimension de coupe peut maintenant être réglée à l'aide de la manivelle (A).

Si la butée arrière est complètement à l'avant, le symbole de rotation \curvearrowleft s'oriente vers la gauche (voir image D). Tourner la manivelle vers la gauche jusqu'à ce que le symbole de rotation \curvearrowright s'oriente vers la droite (voir image C). Puis tourner la manivelle vers la droite jusqu'à l'affichage de la dimension (voir image E). Le point de référence est atteint. La dimension de coupe peut maintenant être réglée à l'aide de la manivelle (A). Déplacer la butée arrière → de l'arrière. L'unité de mesure (cm ou pouce) est indiquée par une LED ⑫. Pour le réglage, voir page 19, image en bas à gauche.

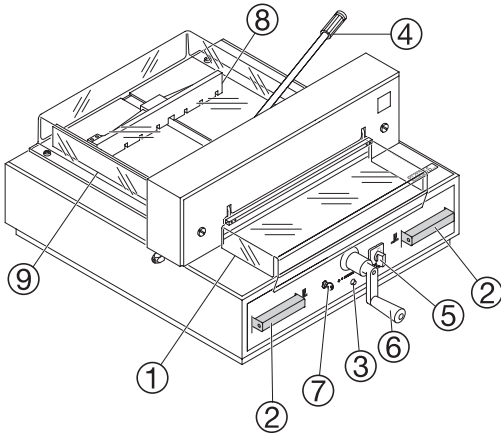

Couper à une dimension précise

- La dimension de coupe peut maintenant être réglée à l'aide de la manivelle ⑥.
- Introduire le papier et le pousser contre les butées arrière ⑧ et latérale gauche ⑨ grâce au dispositif de taquage.
- Refermer le carter de protection avant ①.
- Avant chaque coupe, positionner le levier ④ vers la gauche et le verrouiller par un léger coup sur la poignée (Uniquement sur 4315).
- Déclencher la coupe.

Couper en fonction de repères

- Faire reculer la butée arrière grâce au la manivelle ⑥.
- Introduire le papier et le pousser contre les butées arrière ⑧ et latérale gauche ⑨ grâce au dispositif de taquage.
- Tourner la manivelle ⑥ vers la droite jusqu'à aligner l'indicateur optique de la ligne de coupe sur les repères du papier.
- Refermer le carter de protection avant ①.
- Avant chaque coupe, positionner le levier ④ vers la gauche et le verrouiller par un léger coup sur la poignée (Uniquement sur 4315).
- Déclencher la coupe.

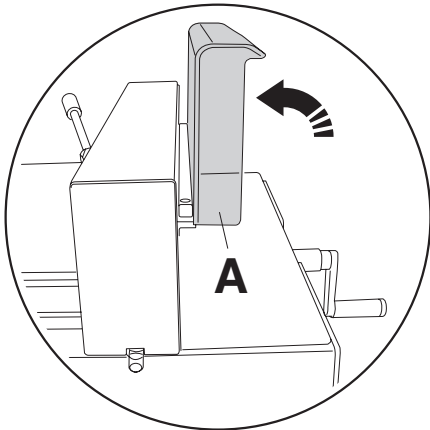

Déclencher la coupe

⚠ Avertissement!

- **Le carter avant doit être remonté à fond avant chaque coupe (A).**
- Avant de tourner la pile, déplacer la butée arrière vers l'avant.
- Ne pas interrompre le mouvement de retour vers le haut de la lame.
- Fermer le carter de protection avant ①.
- La lame doit toujours être en position haute et protégée par la presse. Ne pas toucher la lame - **Risques de blessures!** (se reporter aux consignes de sécurité, en page 30).

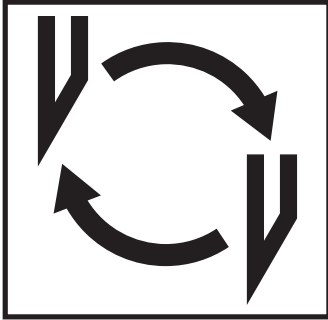

Si la qualité de coupe est altérée :

- Vérifier la profondeur de coupe (cf page 30).
- Vérifier la réglette (cf page 23).
- Affûter ou changer la lame (cf pages 22 - 30).

Lorsque la hauteur de lame est inférieure ou égale à 35 mm / 1,38 pouces, la lame ne peut plus être réaffûtée. Utiliser une lame neuve.

Les lames ne doivent être affûtées que dans les ateliers compétents ou être échangées contre une lame neuve disponibles au fabricant Krug & Priester, D- 72336 Balingen (nous consulter).

⚠ Danger! Risques de blessures !

La lame est très coupante. Elle ne doit pas être démontée ou transportée sans protections. De plus, seul un personnel qualifié peut changer la lame.

Changement de lame et de réglette

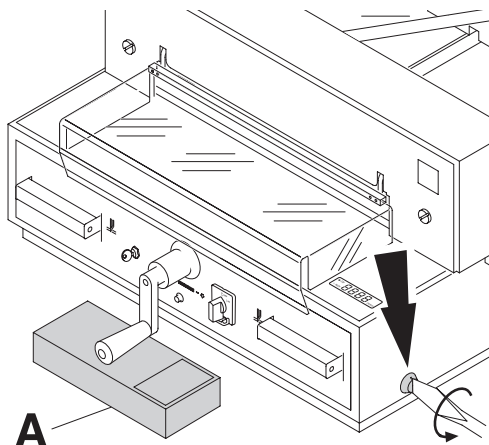

Desserrer (tourner vers la gauche) jusqu'à être en butée, la vis de réglage de la lame (tournevis dans trousse à outils **(A)**).

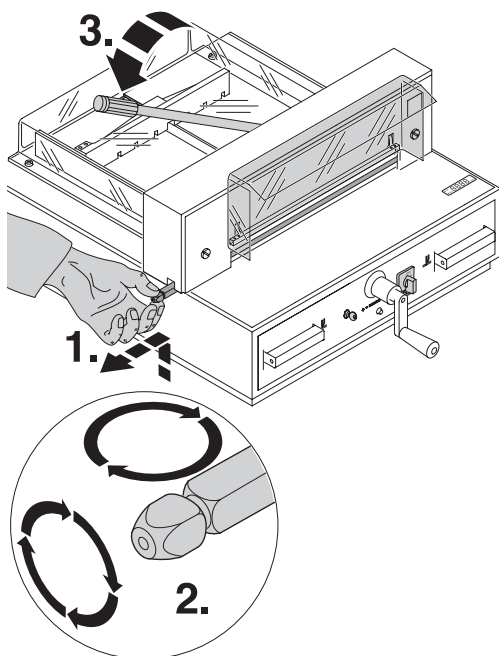

Changement de réglette:

- Soulever la réglette et la retirer (1.).
- Tourner la réglette ou bien la remplacer si nécessaire (la réglette peut être utilisé 8 fois). (2.).

⚠ Attention : Ne pas utiliser le massicot sans règlette.

Après remplacement de la règlette, **basculer le levier de presse (3.) à fond vers la gauche** (Uniquement sur 4315).

Changement de lame et de réglette

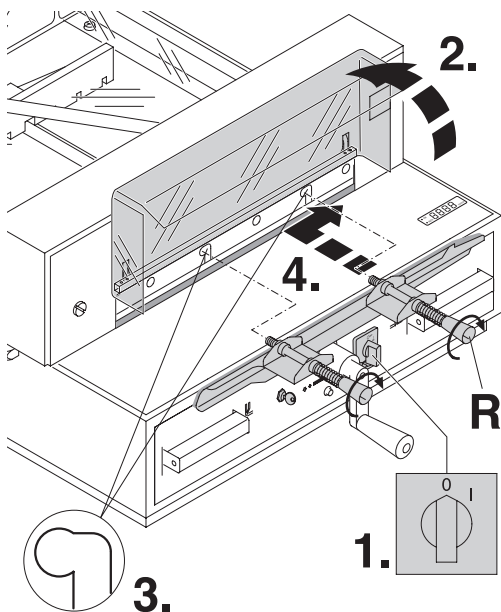

Basculer l'interrupteur principal sur "0"(1.). Ouvrir le carter avant (2.). Dévisser les deux vis de lame des trous oblongs (3.). Mettre en place le dispositif de changement de lame (R) (4.). Serrer énergiquement.

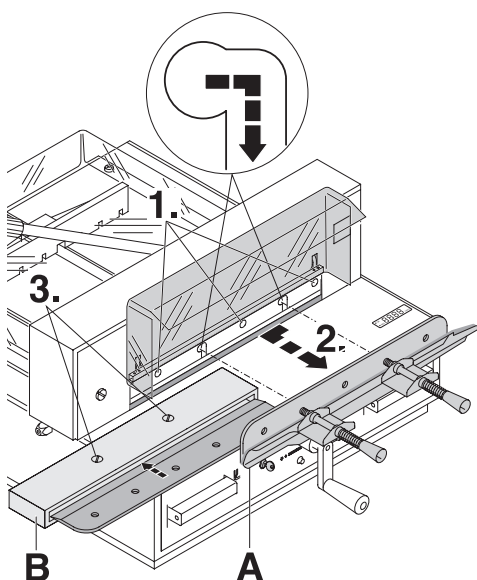

Enlever les 3 vis de lame (1.) restantes. A l'aide du dispositif de changement de lame (A), glisser la lame vers la droite, puis vers le bas pour la retirer (2.). Déposer la lame dans son étui de protection en bois (B) et la visser (3.).

Changement de lame et de réglette

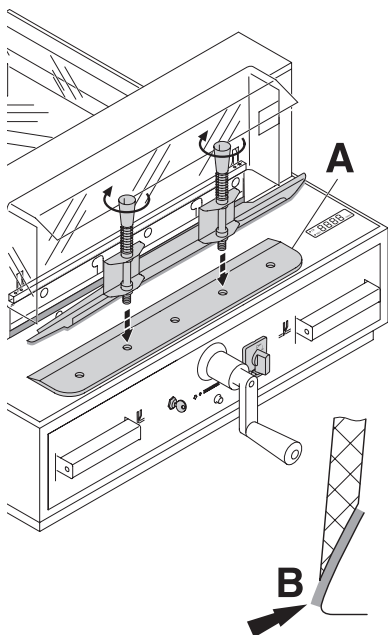

Sortir prudemment la lame de rechange de son étui. Visser les poignées du dispositif de changement de lame sur la lame neuve (A).

- La partie coupante de la lame doit être recouverte (B) !

⚠ **Danger !** Risques de blessures !

Changement de lame et de réglette

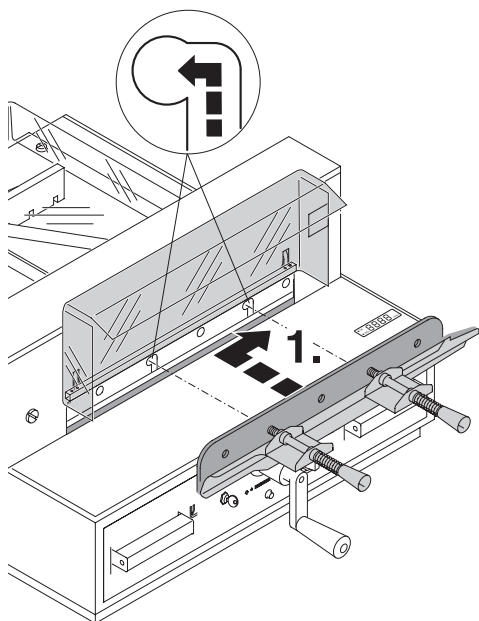

Introduire, le plus haut possible et puis à la droite, la lame neuve avec le dispositif de changement de lame dans le porte-lame (1.) (voir illustration **A**).

Pour ce faire, pousser les ressorts vers l'arrière.

Il est nécessaire d'appuyer sur les 2 ressorts uniquement lorsque l'on remonte une lame affûtée (voir image **B**).

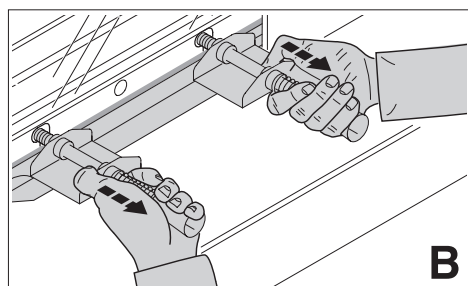
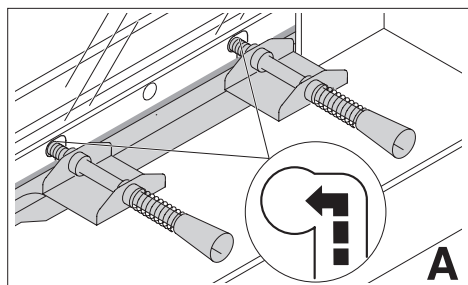

Changement de lame et de réglette

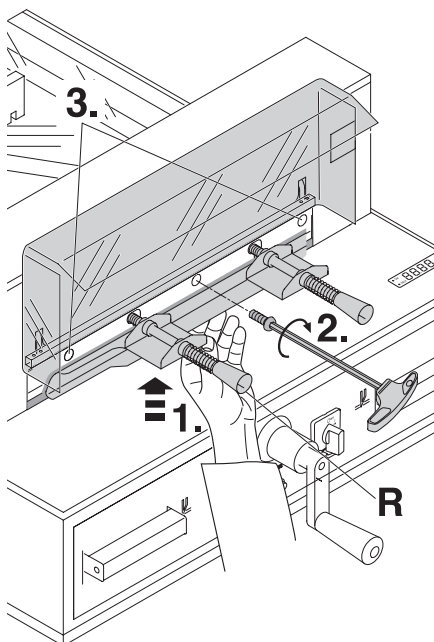

Pousser le dispositif de changement de lame vers le haut avec une main.
(1.) Avec l'autre, visser d'abord la vis de lame du milieu et la serrer légèrement (2.), puis les vis de droite et de gauche (3.). Retirer le dispositif de changement de lame (R).
(Dévisser les poignés).

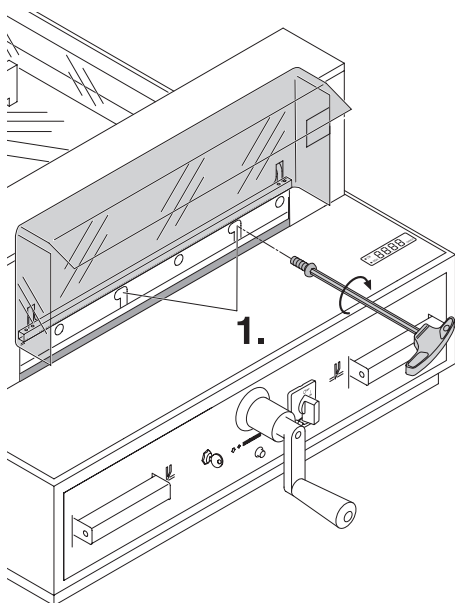

Fixer les deux vis de lame restantes dans les trous à lumière et les serrer légèrement (1.).

Changement de lame et de réglette

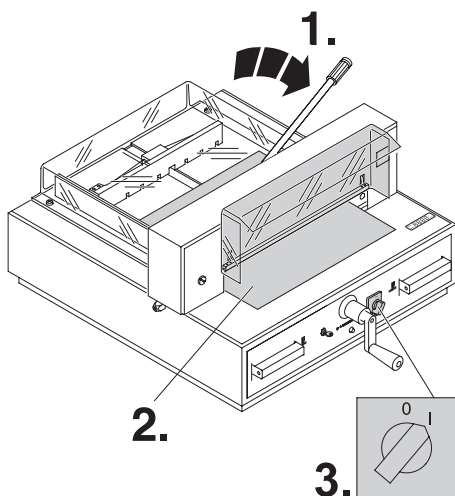

Ouvrir le levier de presse (1.) à fond vers la droite. Vérifier qu'aucun outil ne se trouve sur le porte-lame ou dans le champ de la course de la lame et poser une feuille de papier sur toute la largeur de l'ouverture (2.)
Basculer l'interrupteur principal sur "I" (3.).

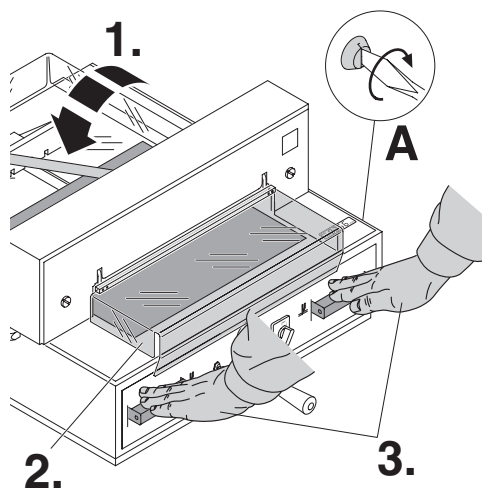

Basculer le levier de presse (1.) à fond vers la gauche. Refermer le carter avant (2.)
Amener la lame en position basse (3.).
Si la feuille n'est pas coupée sur toute sa longueur, tourner la vis de réglage de profondeur (A) vers la droite par $\frac{1}{4}$ de tour, jusqu'à ce que la feuille soit coupée (1 tour = 1,5 mm).

Changement de lame et de réglette

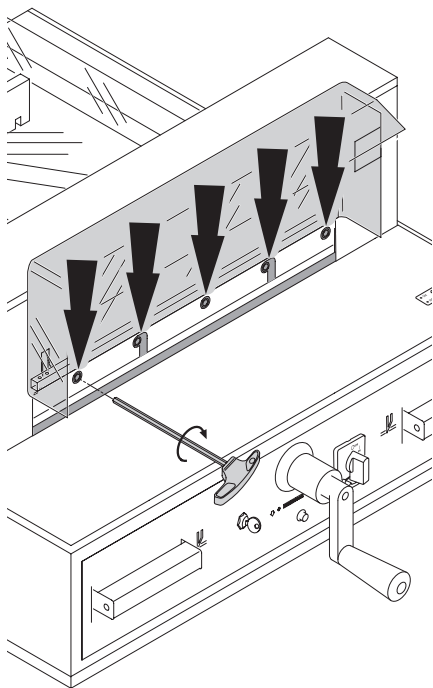

Serrer les 5 vis de lame avec un couple de 10 Nm.

Changement de lame et de réglette

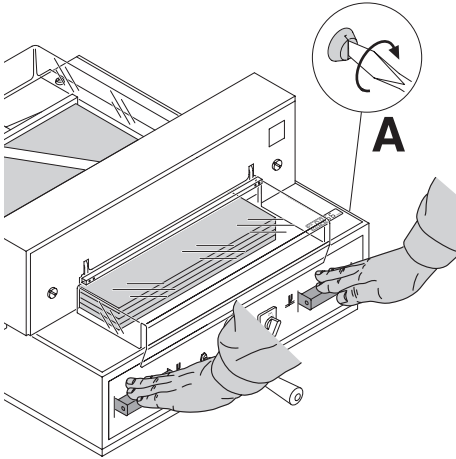

Couper une pile de papier pour tester la profondeur de coupe. Si la dernière ou plusieurs feuilles ne sont pas totalement coupées, tourner la vis de réglage de la profondeur de coupe (A) vers la droite, graduellement et toujours d'¼ de tour à la fois, jusqu' à ce que toutes les feuilles soient coupées.

(si la lame s'enfonce trop dans la réglette, la durée de vie de la lame s'en trouve considérablement réduite).

**⚠ Danger! Ne pas basculer l'interrupteur principal sur "0" lors de la remontée et la baisse de la lame.
Risques de blessures!**

⚠ Danger ! La lame doit toujours être recouverte par la presse (voir schéma ci-dessous) !

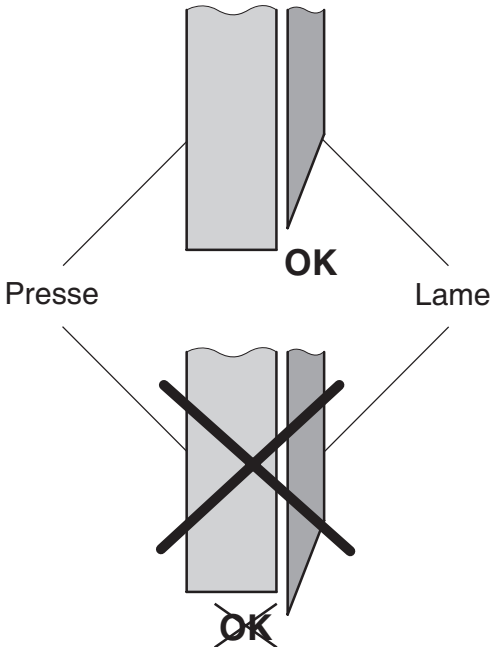

Maintenance et entretien

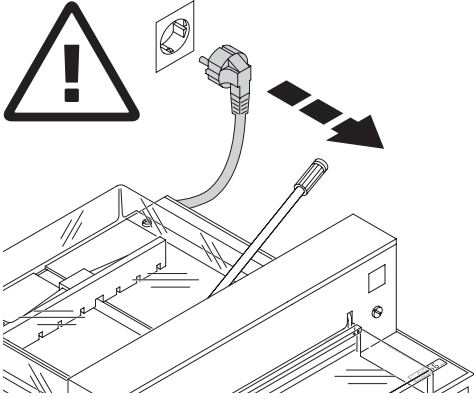

Les travaux d'entretien ne doivent être exécutés que par un personnel qualifié ayant reçu une formation adéquate.

⚠ Danger ! Débranchez le massicot avant toute intervention et démontage de panneaux.

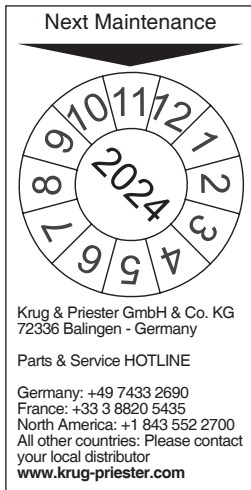

Entretien annuel

Pour garantir la sécurité et éviter des pannes précoces, nous vous recommandons un contrôle annuel de la machine par un technicien qualifié.

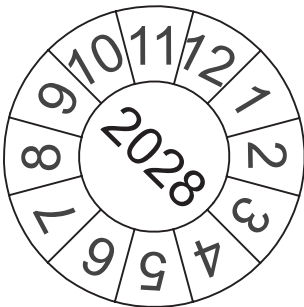

Vérifications de sécurité

Sont en vigueur, les règlements de sécurité du pays où la machine est utilisée. Le fabricant recommande de faire effectuer un contrôle de sécurité tous les 5 ans, par un organisme autorisé.

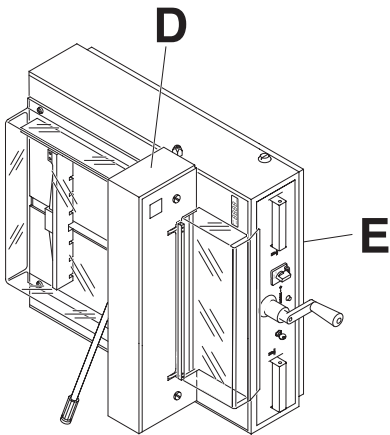
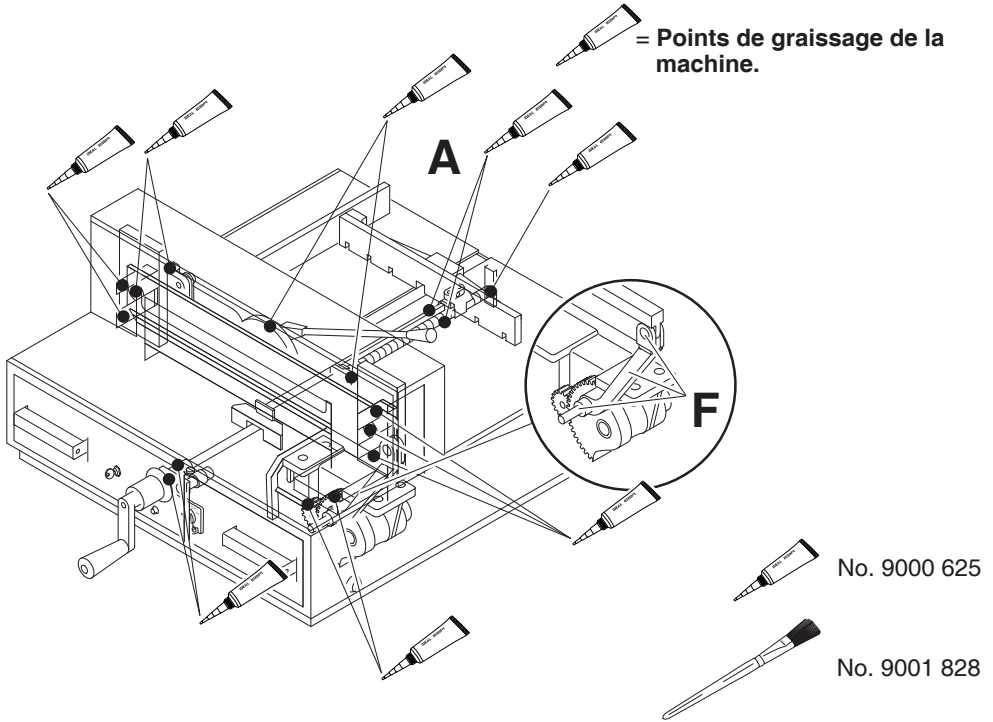

Le support de la butée arrière (A) nécessite un graissage hebdomadaire (utiliser de la graisse spéciale pour les machines de découpe). Tous les 6 mois, graisser les 14 points de graissage (voir ci-contre).

⚠ Danger ! Débranchez le massicot avant toute intervention et démontage de panneaux.

Placer la machine sur le côté.

⚠ Danger! Risque de basculement!

Déposer le carter (D) de protection arrière et la plaque inférieure (E) (outillage dans trousse à outils).

- Profiter de cette opération pour éliminer poussières et déchets de papier.
- Graisser la machine.
- **Contrôler l'usure des axes et de la bielle (F). En cas d'usure, contacter votre service après-vente.**
- Remonter le massicot.

En cas d'utilisation de plus de 5 heures par jour, les travaux d'entretien doivent être effectués plus souvent.



Le massicot ne fonctionne pas !

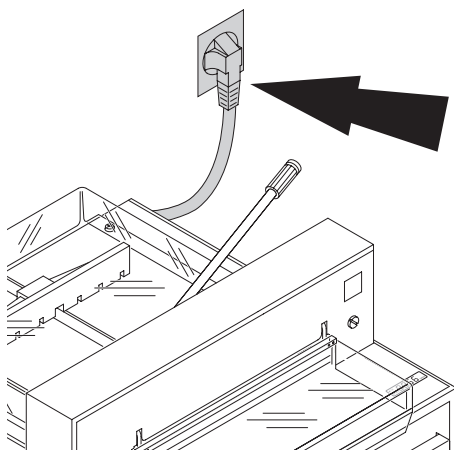

La prise est-elle branchée au secteur ?

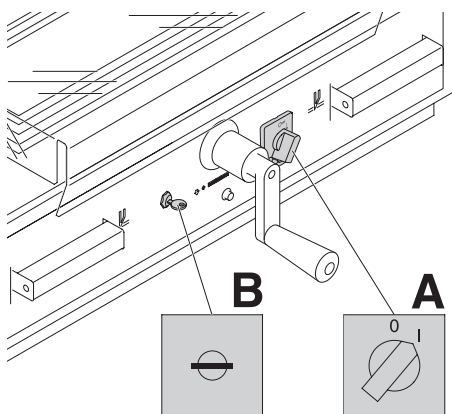

L'interrupteur principal est-il sur "I"? (A.)
L'interrupteur à clé est-il activé ? (B.)
(tourner la clé sur la droite)
Déclenchement de la coupe. (cf page 18).

Incidents éventuels

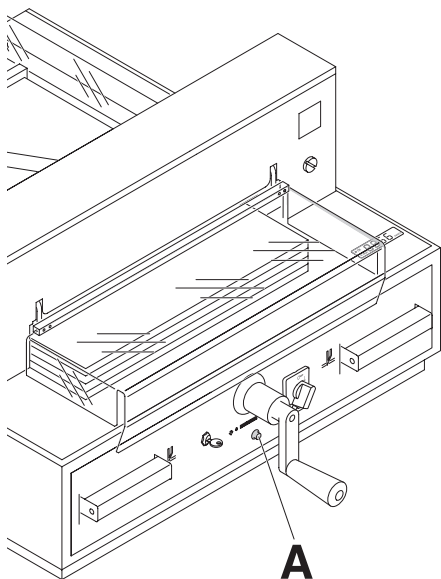

La machine s'éteint :

- Utilisation trop intensive de la machine.
Le disjoncteur (**A**) saute.
(temps de refroidissement d'environ 1 mn;
réenclencher le disjoncteur (**A**).
- La machine est bloquée.
- La lame est émoussée.
Résoudre l'incident; réenclencher le
disjoncteur (**A**).

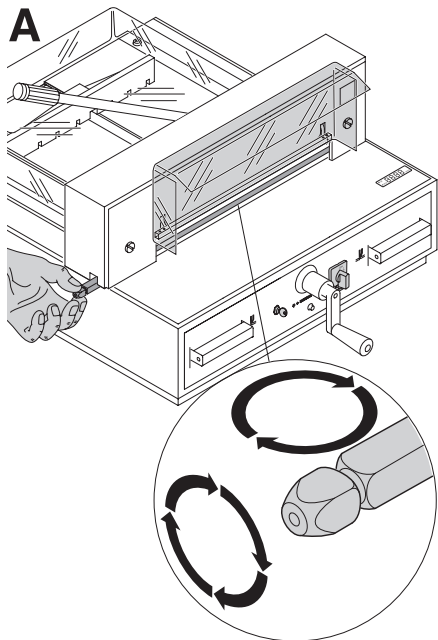

La dernière feuille de la pile n'est pas totalement coupée :

- Tourner ou retourner la réglette (**A**).
 - Si nécessaire, réajuster la profondeur de coupe de la lame (**B**).
- (Voir pages 30).

La coupe n'est pas nette ou la lame se bloque dans la pile de papier :

- Changer la lame (**C**) (voir pages 22 - 30).

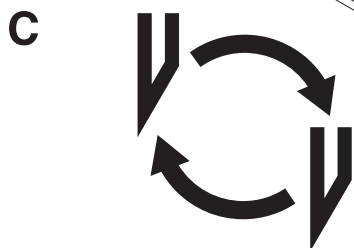
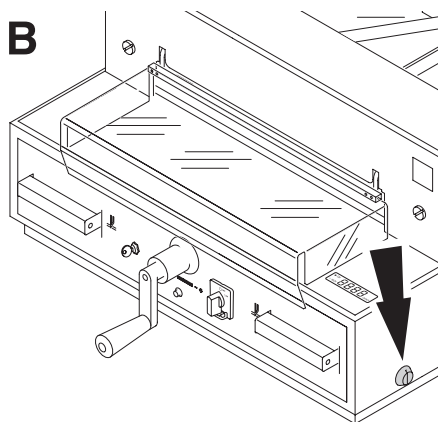

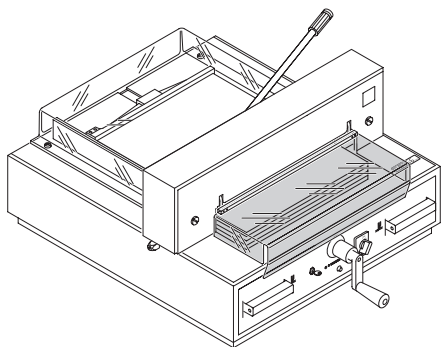

Déclenchement de la coupe impossible :

- Si le carter avant est ouvert, **le fermer.**
- Et s'il est fermé, **l'ouvrir et le refermer à nouveau (vérification de la sécurité carter).**

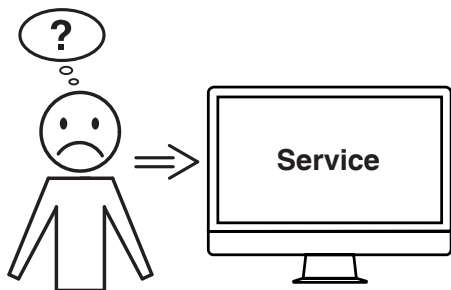

La coupe ne se fait pas malgré le fonctionnement du moteur :

- Sécurité réducteur activée.

Aucune des solutions proposées ici ne peut vous aider ?

- Contact : Service
- www.krug-priester.com
- service@krug-priester.com

Accessoires

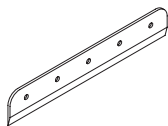

Accessoires recommandés :

Lame de rechange, réf. 9000 121

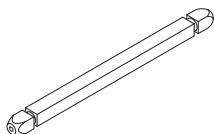

Réglettes, (le jeu de 6), réf. Nr. 9000 221

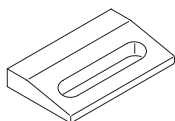

Cale de taquage, réf. 9000 520 ¹

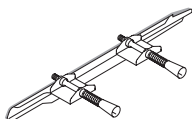

Dispositif de changement de lame,
réf. 9000 522 ¹



Tube de graisse No. 9000 625 ¹

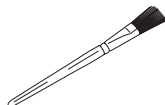

Pinceau No. 9001 828

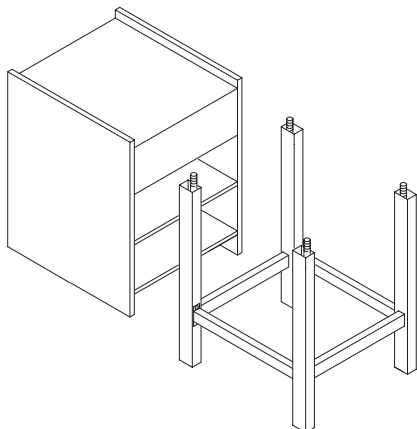

Meuble, réf. 4215 1100

Stand métallique, réf. 4205 1100

¹ Livré avec la machine

Données techniques

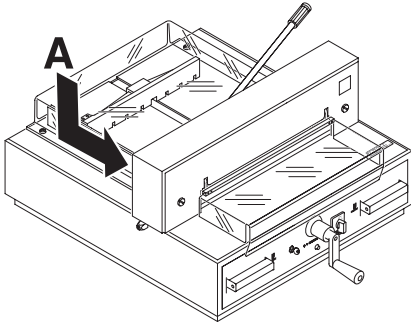

Données techniques :

- Alimentation : 230V/50Hz/1~, 120V/60Hz/1~
- Niveau sonore EN 13023; : < 70 dB (A)
- Courant de fuite < 3,5 mA
- Diamètre câble d'alimentation
min. 1,5 mm² (230 V)
- Type de câble AWG 18 (15A) (120V)
- Capacité de coupe, en hauteur : 40 mm
- Longueur de coupe 430 mm
- Profondeur de table 435 mm
- Hauteur/Poids
1055 mm/88 kg avec stand (4315)
1080 mm/95 kg avec meuble (4315)
1055 mm/95 kg avec stand (4350)
1080 mm/113 kg avec meuble (4350)

Les spécifications techniques se retrouvent sur la plaque signalétique apposée sur la machine (**A**). Un schéma électrique se trouve au sein du coffret électrique de la machine.

Pour bénéficier de la garantie, la machine doit pouvoir être identifiée par sa plaque signalétique.

Espace nécessaire pour utilisation et maintenance du massicot.

Env. 1200 mm x 1300 mm x 1400 mm (L x P x H).

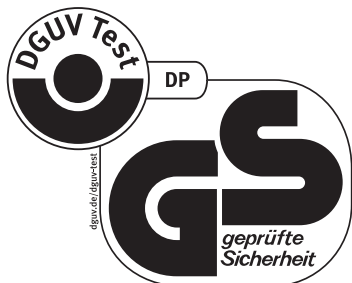

I.T.E. Listed 802 D



Ces machines ont été approuvées par un organisme indépendant et sont conformes aux directives 2006/42/EG, et 2014/30/EG.

Niveau sonore :

il est de < 70 db (A), tel que défini par la norme EN 13023.

Sous réserve de modifications techniques.



La société Krug + Priestler dispose des certifications suivantes :

- Système de management de la qualité selon DIN EN ISO 9001:2015
- Système de management de l'environnement selon DIN EN ISO 14001:2015
- Système de management de l'énergie selon DIN EN ISO 50001:2018

Déclaration de conformité CE

Déclaration de conformité CE

- Par la présente, nous déclarons que

	GS- IDENT. No.	UL- IDENT. No.
4315	11431501	10431501
4350	11435001	10431501

- sont conformes aux dispositions pertinentes suivantes

2006/42/EG:

EC Directives machines.

2014/30/EG:

EMV directives compatibilité électromagnétique.

2011/65/EU, 2015/863/EU

RoHS directives.

- Normes harmonisées utilisées, notamment

**EN 60204-1; EN 1010-1; EN 1010-3; EN 55014-1; EN 55014-2;
EN 61000-3-2; EN 61000-3-3; EN ISO 12100;
EN ISO 13857; EN ISO 11204; EN 13023; EN ISO 13849-1;
BS EN 60204-1; BS EN 1010-1; BS EN 1010-3; BS EN 55014-1; BS EN 55014-2;
BS EN 61000-3-2; BS EN 61000-3-3; BS EN ISO 12100;
BS EN ISO 13857; BS EN ISO 11204; BS EN 13023; BS EN ISO 13849-1**

10.02.2022

Date

Représentant autorisé pour la documentation technique



Krug & Priester GmbH & Co. KG
Simon-Schweitzer-Str. 34
D-72336 Balingen (Germany)

- Directeur général -

Notes:

Notes:

• Destructeurs de Documents •



• Cisailles et Massicots •

