

Гильотины

RUS Инструкция по
эксплуатации

IDEAL 5222 DIGICUT



IDEAL 5222 DIGICUT



- D** Bitte lesen Sie vor Inbetriebnahme der Maschine unbedingt diese Betriebsanleitung und beachten Sie die Sicherheitshinweise. Die Betriebsanleitung muss jederzeit verfügbar sein.
- GB** Please read these operating instructions before putting the machine into operation and observe the safety precautions. The operating instructions must always be available.
- F** Nous vous prions de lire attentivement le mode d'emploi avant d'utiliser la machine, et attirons votre attention sur les consignes de sécurité. Les instructions d'utilisation et les consignes de sécurité doivent toujours être disponibles. Les instructions d'utilisation et les consi.
- NL** Leest u voor de ingebruik name van het apparaat a.u.b. deze gebruiksaanwijzing goed door en neemt u de veiligheidsinstructies n acht. De gebruiksaanwijzing en de veiligheids-voorschriften moeten altijd binnen handbereik zijn.
- I** Per favore legga questo manuale di istruzione prima di mettere in funzione il distruggidocumenti e osservi le regole di sicurezza. Le istruzioni d'uso devono essere sempre disponibili.
- E** Le recomendamos lea las instrucciones antes de poner en funcionamiento esta máquina y cumpla las normas de seguridad. Las instrucciones de servicio y seguridad deben estar siempre disponibles.
- S** Läs igenom denna bruksanvisning innan ni startar maskinen. Var noga med säkerhetsföreskrifterna. Instruktionsmanualen måste alltid finnas tillgänglig.
- FIN** Lue nämä käyttö-ohjeet läpi ennenkuin käynnistät laitteen!
Noudata turvaohjeita. Käyttöohjeiden on oltava aina saatavilla.
- N** Lees gjennom denne bruksanvisningen før De tar i bruk maskinen
Vær oppmerksom på sikkerhetsforskriftene. Operatørmanualen må alltid være tilgjengelig.
- PL** Proszę uważnie przeczytać instrukcję obsługi przed uruchomieniem urządzenia i stosować się do przepisów bezpieczeństwa. Instrukcje obsługi muszą być zawsze dostępne.
- RUS** Пожалуйста, прочитайте инструкцию по эксплуатации перед установкой аппарата, соблюдайте технику безопасности. Инструкция по эксплуатации должна находиться в доступном для пользователя месте.
- H** A gép üzembe helyezésé előtt figyelmesen olvassa el a kezelési utasítást és tartsa be a biztonsági előírásokat. A kezelési utasításnak mindig elérhetőnek kell lennie.
- TR** Lütfen makineyi çalıştırmadan önce bu kullanma talimatlarını dikkatli bir şekilde okuyunuz ve belirtilen güvenli önlemlerine uyunuz. Kullanma Talimatları her zaman kullanıma hazır olmalıdır.
- DK** Før installation af maskinen bedes De venligst læse brugervejledningen og være opmærksom på sikkerhedsanvisningerne. Brugervejledningen skal altid være tilgængelig.
- CZ** Prosím přečtěte si instrukce k obsluze a dodržujte bezpečnostní upozornění. Návod k obsluze musí být vždy dostupný.
- P** Por favor leiam o manual de instruções antes de colocar a máquina em operação e vejã as precauções de segurança. As instruções de operação deverão estar sempre disponíveis.
- GR** ΠΑΡΑΚΑΛΩ ΔΙΑΒΑΣΤΕ ΤΙΣ ΟΔΗΓΙΕΣ ΧΡΗΣΕΩΣ ΚΑΙ ΤΙΣ ΠΡΟΦΥΛΑΞΕΙΣ ΑΣΦΑΛΕΙΑΣ ΠΡΙΝ ΒΑΛΕΤΕ ΤΟ ΜΗΧΑΝΗΜΑ ΣΕ ΛΕΙΤΟΥΡΓΙΑ. ΟΙ ΟΔΗΓΙΕΣ ΧΡΗΣΗΣ ΠΡΕΠΕΙ ΝΑ ΕΙΝΑΙ ΠΑΝΤΑ ΔΙΑΘΕΣΙΜΕΣ.
- SLO** Prosimo preberite navodila za uporabo ter upoštevajte varnostna opozorila preden zaženete napravo. Navodila naj bodo vedno pri roki.
- SK** Starostlivo si preštudujte tento návod na obsluhu pred uvedením stroja do prevádzky a najmä bezpečnostné predpisy. Držte tento návod na obsluhu na dostupnom mieste.
- EST** Palun lugege enne masina käivitamist käesolevat kasutusjuhendit ning järgige ohutusnõudeid. Kasutusjuhend peab alati käepärast olema.
- CHI** 使用機器前，請閱讀此操作指引，並留意安全守則
操作手册必须是经常可用的。
- UAE** والامان الوقاية تعليمات ملاحظة نرجو كما الماكينة بتشغيل البدء قبل التشغيل تعليمات قراءة نرجو ا لا بد من وجود تعليمات التشغيل دائما



- D** Keine Bedienung durch Kinder!
GB Children must not operate the machine!
F Pas d'utilisation par un enfant!
NL Geen bediening door kinderen!
I Non lasciare utilizzare il tagliacarte a bambini!
E No dejar que la utilicen los niños!
S Installera maskinen utom räckhåll för barn!
FIN Asentakaa laite lasten ulottumattomiin!
N Installer maskinen utenfor rekkevidde for barn!
PL Dzieciom nie wolno obsługiwać urządzenia!
RUS Не допускайте детей к пользованию аппаратом!
H Gyerekek a gépet nem kezelhetik!
TR Makinayı Çocuklar Kullanmamalıdır!
DK Må kun betjenes af voksne!
CZ Stroj nesmí být obsluhován dětmi!
P As crianças não devem trabalhar com a máquina!
GR ΑΠΑΓΟΡΕΥΕΤΑΙ Η ΧΡΗΣΗ ΑΠΟ ΠΑΙΔΙΑ!
SLO Otroci ne smejo uporabljati naprave!
SK So strojom nesmú pracovať deti!
EST Lapsed ei tohi masinat kasutada!
CHI 勿让儿童使用机器!
UAE يجب علي الأطفال عدم تشغيل الماكينة.



- D** Nicht unter das Messer fassen!
GB Do not reach beneath the blade!
F Ne pas passer les mains sous la lame!
NL Niet met de handen onder het mes komen!
I Non toccare la lama nella parte inferiore!
E ¡No tocar debajo de la cuchilla!
S Sträck inte in handen under kniven!
FIN Älä laita kättäsi terän alle!
N Plasser aldri hender ol. under kniven!
PL Nie wkładać rąk pod noże!
RUS Избегайте попадания рук под лезвие!
H Ne nyúljon a kés alá!
TR Elinizi bıçağın altına sokmayınız!
DK Stik ikke hænderne ind under knivbladet!
CZ Nesahejte pod ostří nože!
P Não tocar na parte inferior da faca!
GR ΜΗΝ ΑΓΓΙΖΕΤΕ ΤΟ ΚΑΤΩ ΜΕΡΟΣ ΤΗΣ ΛΕΠΙΔΑΣ!
SLO Ne segajte z roko pod rezilo!
SK Nevkladajte ruky pod nôž!
EST Ärge pange kätt tera alla!
CHI 请勿接触刀具的下方。
UAE لا تصل تحت السكين



- D** Messer nie lose liegen lassen!
Messer nur mit Messerwechsellvorrichtung oder im Messertransportkasten befördern!
(siehe Seite 29 und 31).
⚠ **Warnung!** Verletzungsgefahr!
- GB** Never leave the blade unattended!
Do not extract or transport the blade without protection!
(See page 29 and 31).
⚠ **Danger!** Risk of injury!
- F** Ne jamais laisser la lame sans protections!
Elle ne doit être démontée qu'à l' aide du dispositif de changement de lame (cf. page 29 et 31), ou transportée dans son étui en bois!
⚠ **Danger!** Risques de coupures!
- NL** Laat nooit de messen alleen achter!
Transporteer de messen niet zonder de houten bescherming (zie pagina 29 en 31).
⚠ **Waarschuwing!** Opgelet voor ongevallen!
- I** Non lasciare mai la lama incustodita. Non rimuovere o trasportare la lama senza protezione. (Vedi pagina 29 e 31).
⚠ **Attenzione!** Rischio di infortunio!
- E** ¡No quitar la cuchilla sin prestar atención. No desmontar no transportar la cuchilla sin protección! (vérase pág. 29 y 31)
⚠ **¡Advertencia!** ¡Peligro de hacerse daño!
- S** Lämna aldrig maskinen obemannad. Ta inte ur eller transportera kniven utan skydd. (se sid 29 och 31).
⚠ **Skaderisk!**
- FIN** Käsittelle terää aina varoen. Älä siirrä tai kuljeta terää ilman suojaa! (katso sivu 29 ja 31)
⚠ **Loukkaantumisen vaara!**
- N** La aldri kniven ligge ubeskyttet. Ta aldri ut kniven eller transporter den uten beskyttelse (Se side 29 og 31)
⚠ **FARE!** Muligheter for skade!
- PL** Nigdy nie pozostawiać noży bez nadzoru.
Nie wyciągać lub transportować noży bez osłon!
(zobacz strona 29 i 31).
⚠ **Ryzyko skaleczenia sie!**
- RUS** Не оставляйте открытое лезвие без присмотра! Не пытайтесь извлечь или транспортировать лезвие без специальных мер предосторожности!
(См. страницы 29 и 31)
⚠ **Соблюдайте выше перечисленные правила для избежания травм!**
- H** Soha ne hagyja a kést őrizetlenül!
Ne vegye ki vagy ne szállítsa a kést védőtok nélkül!
(Lásd 29. és 31. oldal)
⚠ **Veszély!** Sérülésveszély!
- TR** Bıçağı hiçbir zaman gözetimsiz bırakmayınız!
Bıçağı muhafazasız olarak yerinden çıkartmayınız veya taşımayınız! (Sayfa 29 ve 31'e bakınız)
⚠ **Dikkat!** Yaralanma riski!



- DK** Knivbladet må aldrig efterlades uden opsyn. Forsøg ikke at afmontere eller transportere knivbladet uden beskyttelse! (Se side 29 og 31)
⚠ **FARE!** Risiko for legemlig beskadigelse.
- CZ** Nikdy nenechávejte nůž bez krytu. Nikdy nevyjímejte nebo nepřepřavujte nůž bez ochranného krytu (viz. strany 29 a 31)
⚠ **Nebezpečí!** Riskujete zranení!
- P** Deixar a faca sempre em local seguro! Não retire ou transportar a faca sem protecção! (Ver pág. 29 e 31)
⚠ **Perigo!** Risco de dano!
- GR** ΜΗΝ ΑΦΗΝΕΤΕ ΤΗΝ ΛΕΠΙΔΑ ΑΝΕΠΙΤΗΡΗΤΗ! ΜΗΝ ΑΛΛΑΖΕΤΕ Ή ΜΕΤΑΦΕΡΕΤΕ ΤΗΝ ΛΕΠΙΔΑ ΩΡΙΣ ΠΡΟΦΥΛΑΞΗ (Δείτε σχετικά στις σελίδες 29 & 31)
⚠ ΠΡΟΣΟΧΗ! ΚΙΝΔΥΝΟΣ ΤΡΑΥΜΑΤΙΣΜΟΥ!
- SLO** Nikoli ne puščajte rezila nazaščitenega. Nikoli ne prenašajte rezilo brez zaščite. (glej stran 29 in 31).
⚠ **Pozor!** Nevarnost poškodbe.
- SK** Nenechávajte nôž nechránený (nezabezpečený)! Nevyberajte alebo netransportujte nôž bez ochrany (vid s. 29 a 31)
⚠ **Riziko úrazu!**
- EST** Ärge jätke lõiketera kunagi järelevalveta! Ärge pikendage ega teisaldage tera kaitseseadmeteta! (Vt lk 29 ja 31.)
⚠ **Oht!** Vigastuste oht!
- CHI** 在没人留意的情况下，请勿离开刀具。
在没有保护的情况下，请勿取出或运送刀具！（参阅第 29 和 31 页）。
⚠ 危险！可引致受伤！
- UAE** لا تترك السكين بدون اهتمام
لا تخرج أو تنقل السكين بدون حماية (أنظر صفحة 29 و 31)
⚠ خطر! التعرض للأذى

IDEAL 5222 DIGICUT

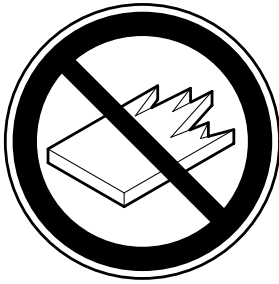

- D** Keine harten und splitternden Materialien schneiden!
- GB** Do not cut hard materials or materials which may splinter!
- F** La coupe de matériaux trop durs ou risquant des projections est interdite!
- NL** Snij geen harde materialen of materiaal dat kan splinteren!
- I** Utilizzare il tagliacarte esclusivamente per il taglio di risme di carta o materiali analoghi!
- E** ¡No cortar materiales duros o materiales que puedan astillarse!
- S** Försör inte hårt material eller material som kan splittras!
- FIN** Asentakaa laite lasten ulottumattomiin!
- N** Ikke kutt hardt metall eller materiale som kan splintre!
- PL** Nie ciąć twardych materiałów lub materiałów, które mogą ulec odprysnięciu!
- RUS** Данный резак не предназначен для резки твердых материалов или материалов, которые могут расщепляться!
- H** Ne vágjon kemény vagy olyan anyagot, amely repedhet!
- TR** Sert veya parçalanabilecek malzemeleri kesmeyiniz!
- DK** Der må ikke skæres i hårde materialer eller i materialer, der kan splintre!
- CZ** Neřežte tvrdý materiál, při kterém mohou ustřelovat ostré úlomky!
- P** Não cortar materiais duros ou materiais que possam lascrar!
- GR** ΜΗΝ ΚΟΒΕΤΕ ΣΚΛΗΡΑ ΥΛΙΚΑ Ή ΥΛΙΚΑ ΠΟΥ ΘΡΥΜΜΑΤΙΖΟΝΤΑΙ!
- SLO** Nikoli ne režite trdih materialov ali materialov, ki se lahko razcepijo!
- SK** Nerežte tvrdé materiály, alebo materiály, z ktorých môžu vystrelovať ostré úlomky!
- EST** Ärge lõigake kõvasid materjale ega materjale, mis võivad pilbasteks puruneda!
- CHI** 请勿切割坚硬或可裂成碎片物料。
- UAE** لا تقطع الأشياء الصلبة أو الأشياء التي يتطاير منها شظايا!

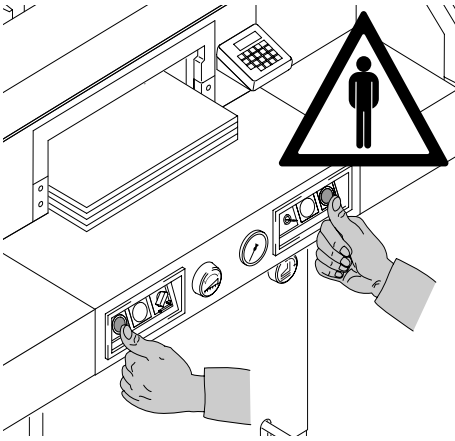

Машина предназначена для реза стопы бумаги в соответствии с задаваемым размером. Конструкция машины предусматривает работу только "одним оператором"!
⚠ Внимание! Скрепки или подобные посторонние предметы могут повредить лезвие ножа.

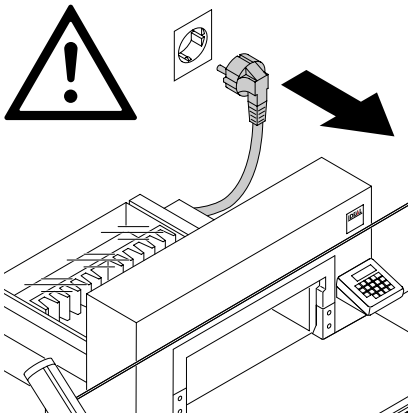

Перед началом любых работ по техническому обслуживанию или снятию панелей отключите машину от электропитания.

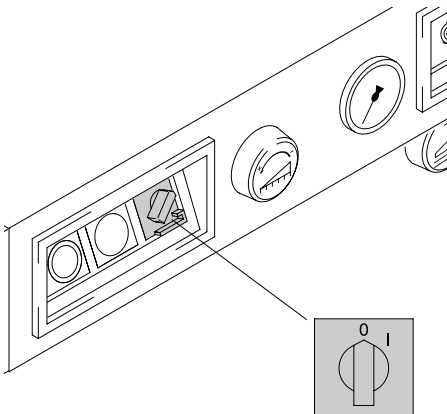

Замена ножа и марзана может быть произведена только при выключенном главном выключателе!

IDEAL 5222 DIGICUT

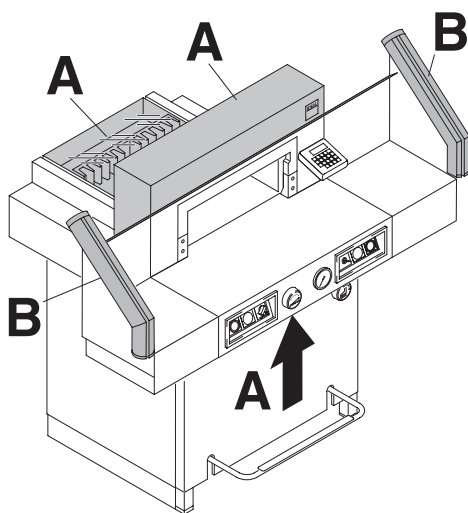

Все компоненты, которые могут причинить вред оператору, закрыты крышками (A).

Не работайте на машине без следующих защитных устройств.

- Панели прикручены (A).
- Защитные световые барьеры (B).

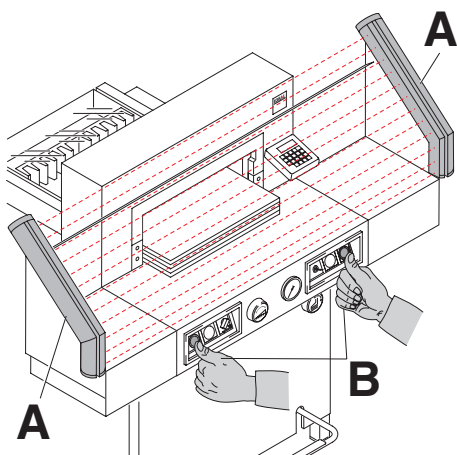

Процесс резки представляет опасность для оператора, поэтому защита производится системой управления, двумя руками (A) и защитным световым барьером (B).

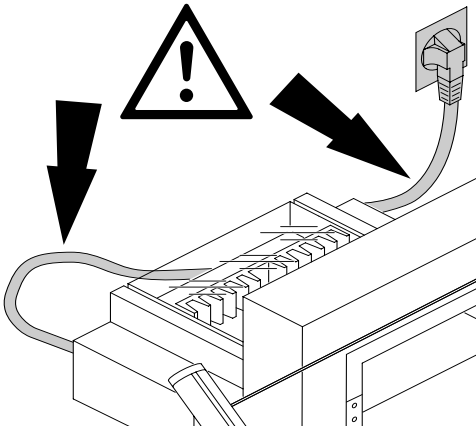

Предохраняйте основной кабель от перегрева, попадания масла и острых кромок!

230 V / 16 A
115 V / 20 A

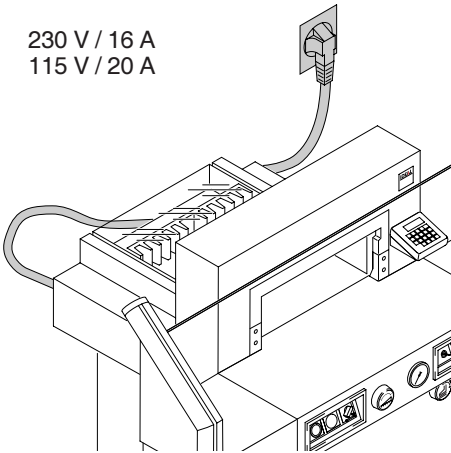

Подсоедините питающий кабель к однофазной розетке!

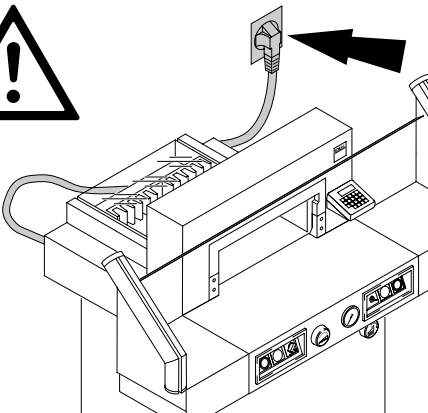

Обеспечьте свободный доступ к розетке!

IDEAL 5222 DIGICUT

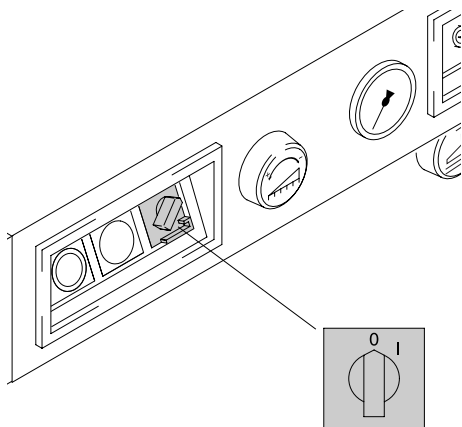

Выключите питание, если Вы не пользуетесь резаком длительный период времени. (Главный выключатель в положении "0").

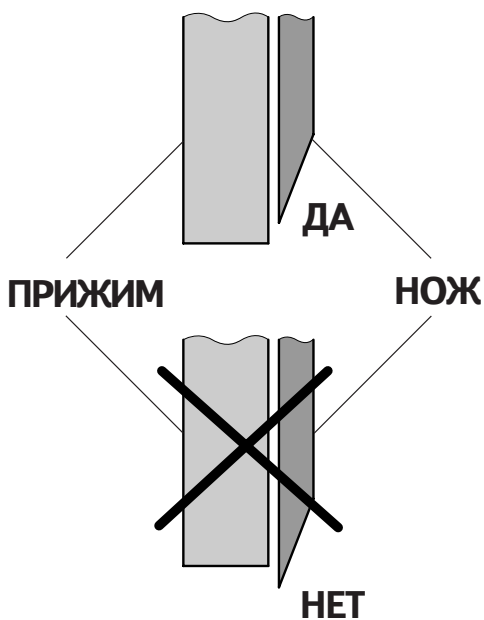

⚠ Опасно!
Нож должен всегда закрываться прижимом.

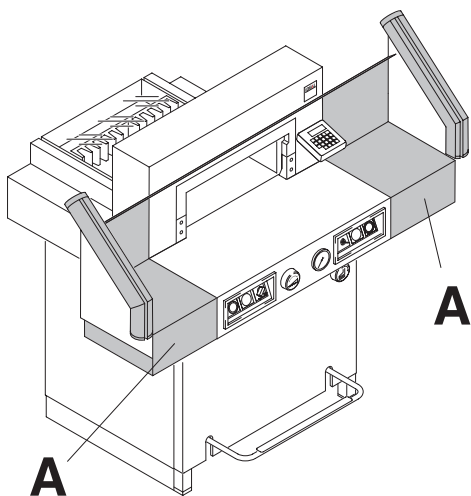

Аппарат поставляется готовым к эксплуатации.
Чтобы поднять аппарат с поддона необходимо 4 сильных человека.
Левый и правый боковые столы (А) являются аксессуарами.

Установите боковые столы к центральному так, чтобы верхняя поверхность была ровной.

Для провоза сквозь узкие двери:

- Снимите боковые столы.

Ширина резака, без световых барьеров и боковых столов, составляет 850 мм.

⚠ Опасно!

Машина не должна вводиться в эксплуатацию без защитных световых барьеров.

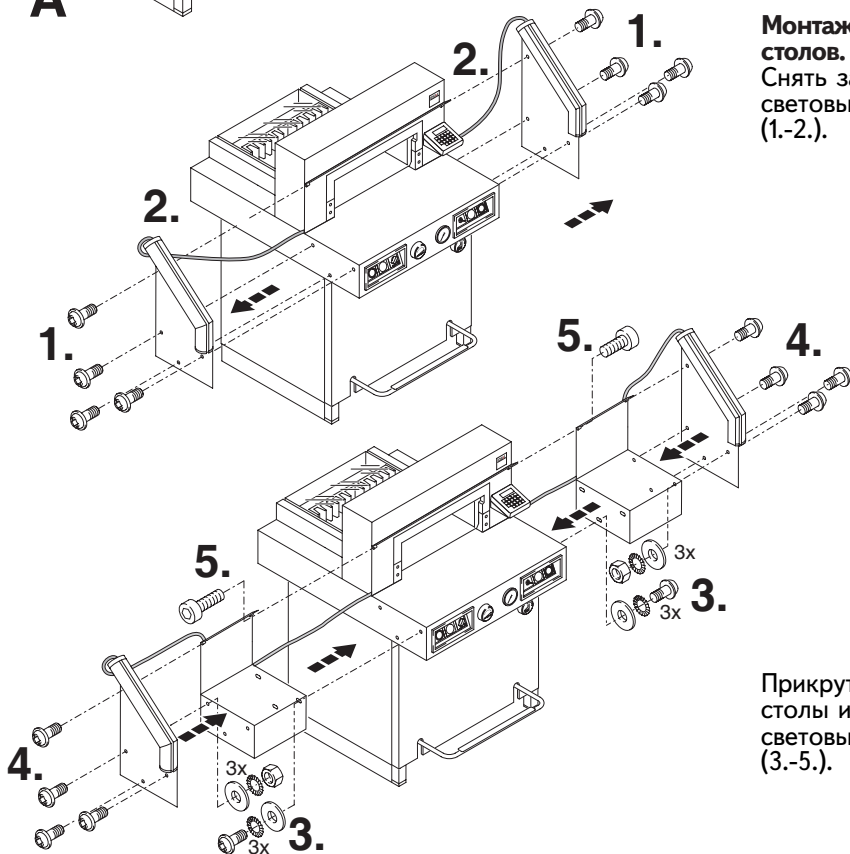

Монтаж боковых столов.

Снять защитные световые барьеры (1-2.).

Прикрутить боковые столы и защитные световые барьеры (3.-5.).

IDEAL 5222 DIGICUT

Вставьте вилку в розетку.

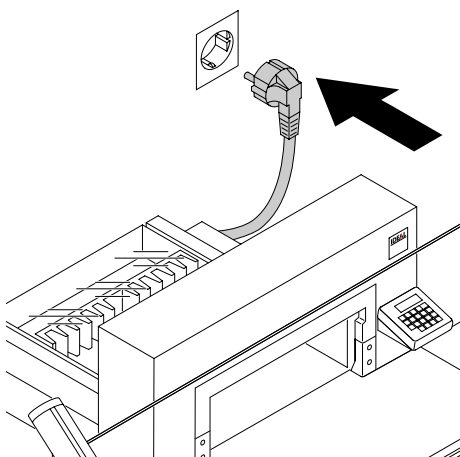

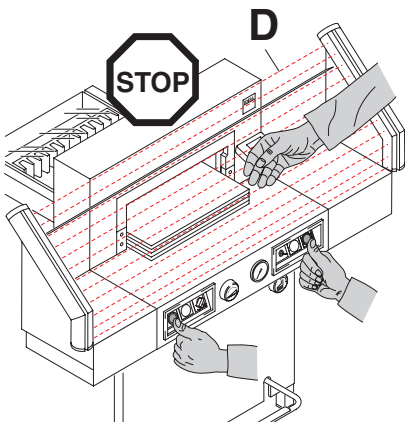
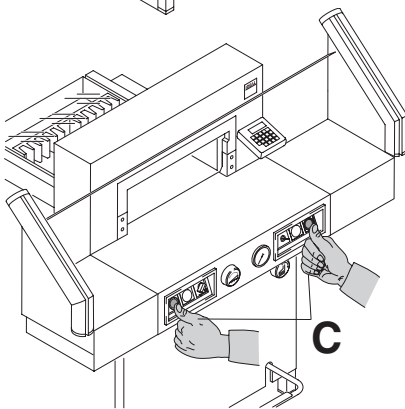
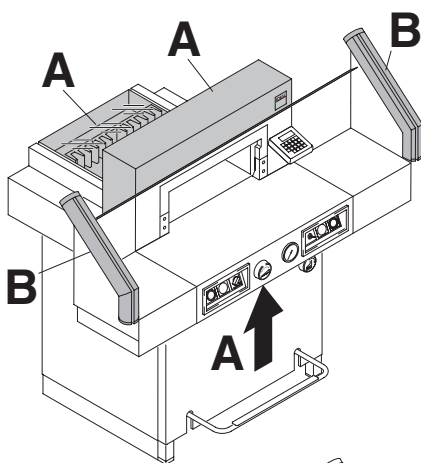

Запрещается эксплуатировать машину, не усвоив инструкции по эксплуатации и технике безопасности. Пожалуйста, перед использованием, проверьте комплектность и работу защитных устройств.

- Все кожухи (A) должны быть установлены.
- Защитные световые барьеры должны быть установлены (B).
- Рез разрешается, только когда закрыт кожух, и одновременно включается двуручное устройство безопасного включения (C).
- **Защитный световой барьер:** Машина моментально останавливается, если что-либо попадает в область реза (D).

Рекомендуем записывать результаты тестирования.

IDEAL 5222 DIGICUT

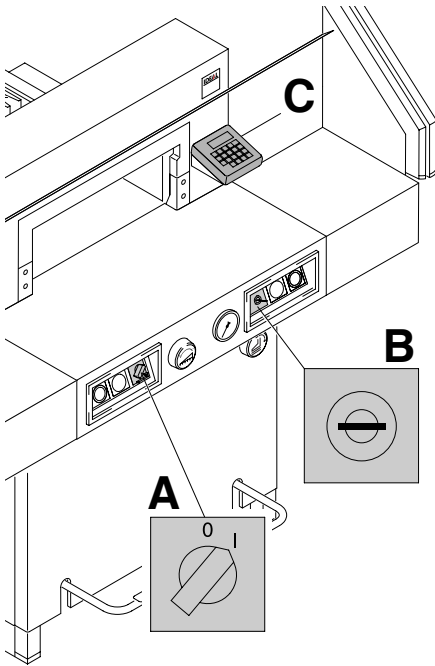

Установите сетевой выключатель в положение "I" (A).
Установите ключ в замок и поверните его вправо (B).
Нажмите кнопку Start (D).
Машина автоматически переходит в рабочее состояние.
Теперь машина готова к работе.

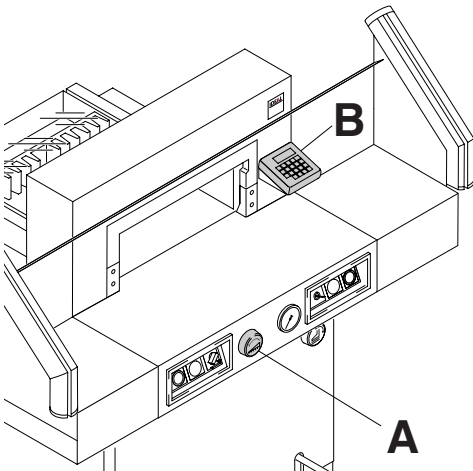

Размер задается рукояткой заднего упора (A), либо программированием с помощью клавиатуры (B).
Размер высвечивается на дисплее в мм/см или дюймах (B).

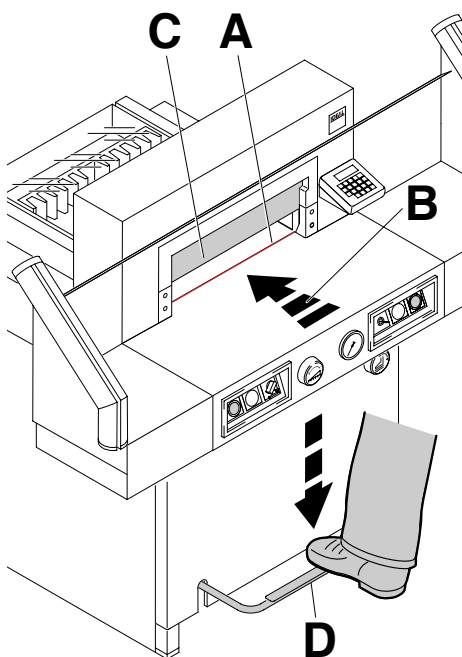

Оптический индикатор линии реза:

Оптический индикатор показывает линию реза (А). Нож режет по передней кромке светового луча (В).

Механический индикатор линии реза:

Индикатором линии реза может служить прижим (С).

Если установлен фальш прижим и педаль нажата вниз, на дисплее будет высвечиваться "CUT", то задний упор может перемещаться только с использованием маховичка управления задним упором.

Не прижимайте стопу бумаги ножной педалью, когда перемещается задний упор.

Используйте оптический и механический индикатор линии реза только тогда, когда не нужна высокая точность реза.

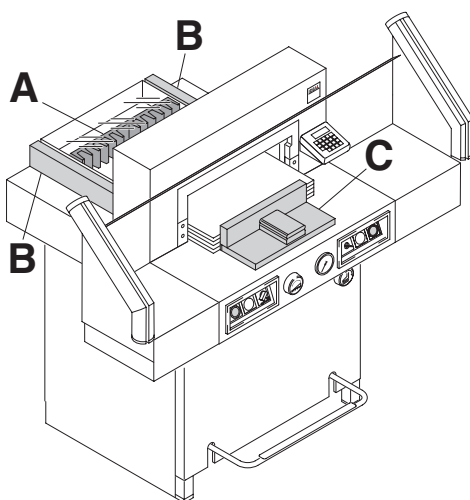

Установите бумагу к заднему упору (А) и боковым упорам слева или справа (В). Для перемещения бумаги используйте, поставляемый сталкиватель стопы (С). (Двигайте задний упор вперед, чтобы подвинуть стопу бумаги).

IDEAL 5222 DIGICUT

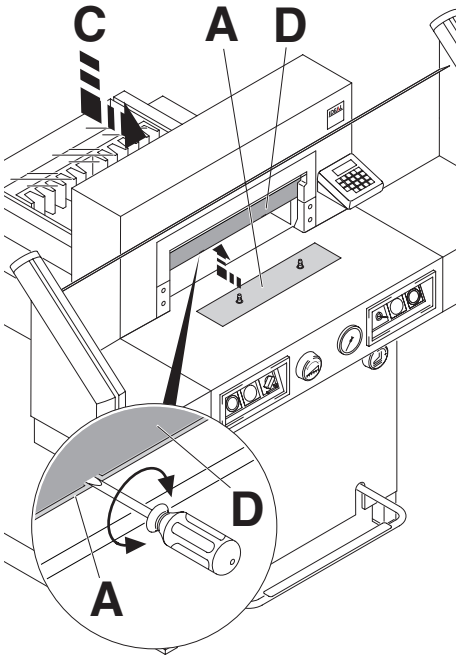

Прижимная пластина:

Аппарат снабжен прижимной пластиной (А), чтобы исключить оттиск на прижимаемом материале.

Демонтаж:

- Удалите прижимную пластину (А), поворачивая отвертку (из набора) в зазоре между прижимом и прижимной пластиной.
- Храните прижимную пластину в поставляемом футляре (С)
→ Рез без прижимной пластины составляет 2,2 см

⚠ Предупреждение!

Убедитесь, что фальш прижим установлен в предназначенный для него держатель с обратной стороны, в противном случае невозможно установить размер меньше 9 см.

При монтаже:

- Прижимная пластина (А) устанавливается в прижим (D) и необходимо поднять её вверх.
→ Размер реза, с установленным фальш прижимом составляет 9 см. Если задний упор перемещать при помощи маховичка управления задним упором, то размер реза составит 7 см.

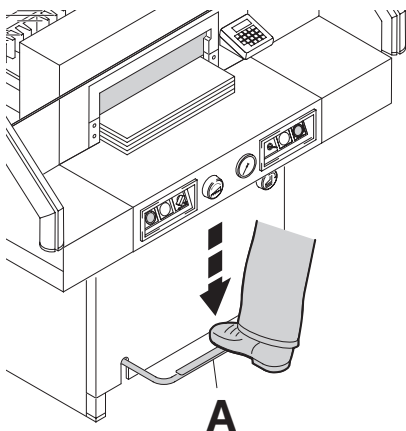

Прижим движется автоматически при включении реза.
Бумагу можно прижать заранее ножной педалью (А).

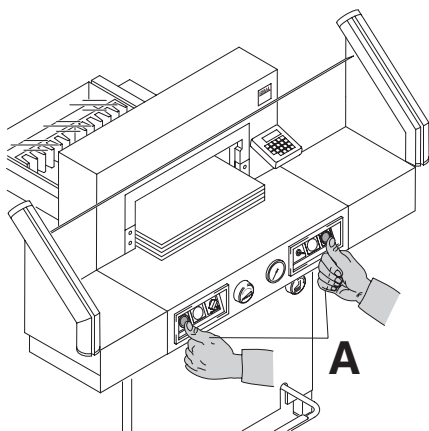

Процедура реза:

Одновременно нажмите обе кнопки включения двуручной системы управления (А) и удерживайте их, пока бумага не будет разрезана.

Символы включения реза:

Резка с автоматическим прижимом.

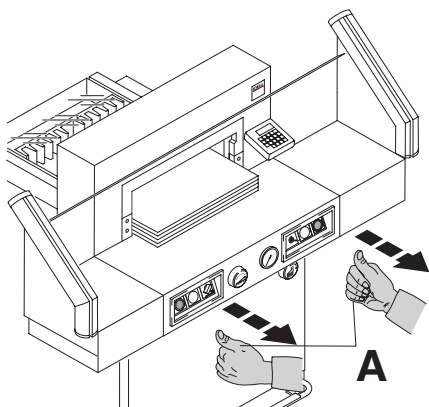

Чтобы прервать или остановить рез:

Чтобы прервать или остановить рез, отпустите обе кнопки (А) двуручной системы управления.

IDEAL 5222 DIGICUT

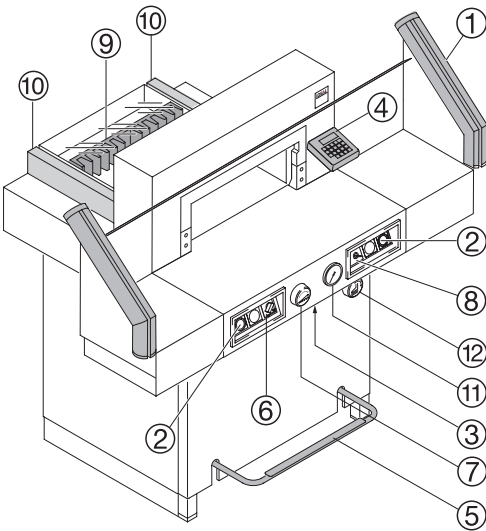

Органы управления

- ① - Защитные световые барьеры
- ② - Двухручная защитная система управления Предварительный прижим и рез
- ③ - Выключатель при перегрузке (привод ножа/ привод заднего упора)
- ④ - Управление задним упором
- ⑤ - Ножная педаль
- ⑥ - Главный выключатель
- ⑦ - Маховичок для управления задним упором
- ⑧ - Выключатель с ключом
- ⑨ - Задний упор
- ⑩ - Боковые упоры правый и левый
- ⑪ - Включение прижима
- ⑫ - Регулировка давления прижима
- ⑬ - Индикация размера реза (см или дюймы)
- ⑭ - Выбрать предыдущий шаг программы Программируемая или фиксированная величина (Стандарт 21 см)
- ⑮ - Выбрать следующий шаг программы Программируемая или фиксированная величина (Стандарт 10,5 см)

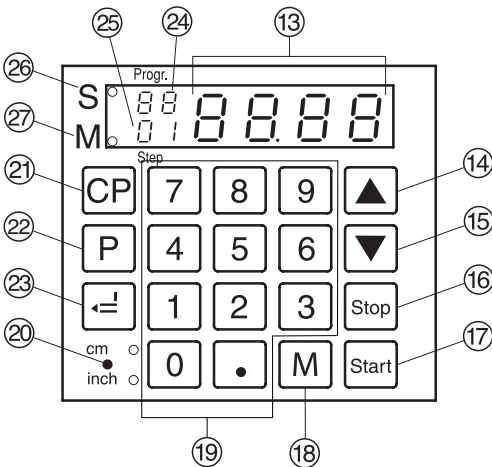

- ⑯ - Останов и удаление ввода
- ⑰ - Пуск
- ⑱ - Запомнить многократный рез
- ⑲ - Цифровая клавиатура
- ⑳ - Переключение см/ дюймы
- ㉑ - Очистить программу
- ㉒ - Выбрать программу
- ㉓ - Ввод
- ㉔ - Номер программы
- ㉕ - Шаг программы
- ㉖ - Рез заблокирован
- ㉗ - Отражающийся на дисплее многократный рез

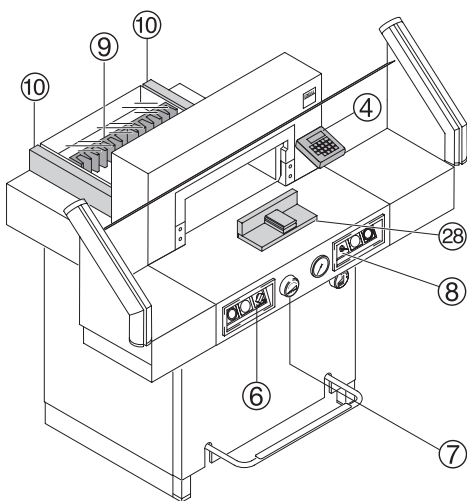



Пуск аппарата

- Сетевой выключатель ⑥ в положение "I", установите ключ ⑧ в замок и поверните вправо.
- Нажмите кнопку пуска  ⑰ → задний упор ⑨ движется назад, в исходное положение. Подождите, пока на дисплее ④ высветится размер (52 см или 20,47 дюйма).

⚠ Предупреждение!

Перед запоминанием размера реза или выполнением реза проверьте правильность шкалы измерения (LED загорится). Как заносить данные в память, см. рисунок слева внизу.

Рез по задаваемым размерам

- Введите размеры с цифровой клавиатуры ⑲ → загорится (LED) "S" ⑳. (Если ввели неверный размер, это можно исправить, нажав кнопку ).
- Нажмите кнопку  → устанавливается размер, → светодиод "S" гаснет. Размеры менее 2,2 см с установленным фальш прижимом, размер между 7 см и 9 см может быть задан только маховичком управления задним упором ⑦. Смотрите страницу 16.

- Установите бумагу и прижмите с помощью сталкивателя стопы к заднему упору ⑨ и левому боковому упору ⑩.
- Произведите рез.

Произведите рез

- Установите задний упор назад с помощью маховичка ⑦.
- Установите бумагу и прижмите с помощью сталкивателя к заднему упору ⑨ и левому боковому упору ⑩.
- Поверните маховичок ⑦ вправо, пока метка реза на бумаге не окажется под индикатором линии реза.
- Чем дальше вправо повернут маховичок ⑦, тем быстрее движется задний упор. Если маховичок поворачивать влево, задний упор быстрее возвращается.
- Произведите рез

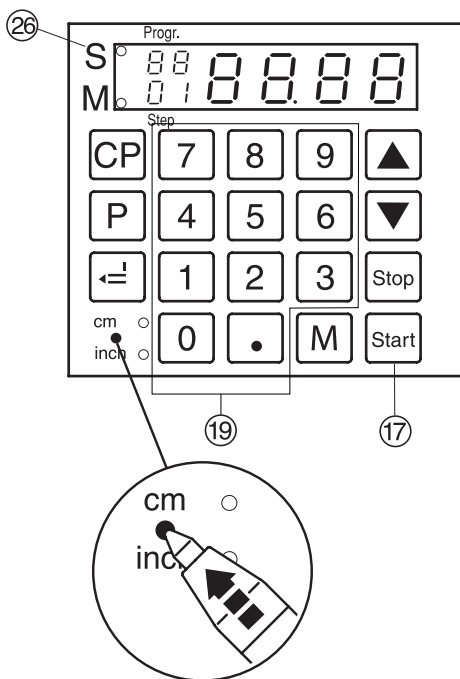

IDEAL 5222 DIGICUT

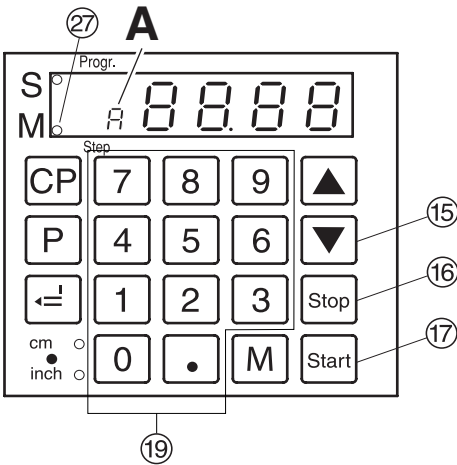





Многократный рез





Существует два способа многократного реза на выбор.

1. **Способ:** задний упор перемещается **автоматически** после выполнения каждого реза.
2. **Способ:** задний упор перемещается, **нажимая кнопку** , после выполнения каждого реза.

Работа функции многократного реза (автоматически)



- Нажмите кнопку  → загорятся светодиоды "M"  и "A".
- Введите многократный размер реза .
- Нажмите кнопку  → задний упор будет двигаться в многократный размер реза → производится рез → далее задний упор перемещается на один многократный размер реза **автоматически**.
- И т.д.

Работа функции многократного реза (используя кнопку )

- Нажмите кнопку  дважды → загорится светодиод "M" .
- Введите многократный размер реза .
- Нажмите кнопку  → задний упор будет двигаться в многократный размер реза → производится рез.
Нажмите кнопку  → задний упор переместится к следующему размеру многократного реза.
- И т.д..

Нажмите кнопку   отобразится реальный размер.

Выход из режима программы

Нажмите кнопку  дважды, если использовали способ **1 (автоматически)**
Нажмите кнопку  один раз, если использовали способ **2 (используя кнопку )**

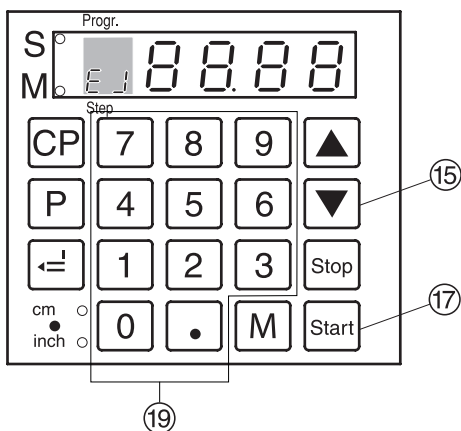

Выход бумаги (выталкивание)

Если после ввода размера нажать кнопку (15) вместо кнопки (17), задний упор движется вперед к отметке чтобы можно было вынуть бумагу.

После этого, задний упор движется к последнему заданию.

Настройка размера выхода бумаги

- Нажав и удерживая кнопку , нажмите кнопку → отобразится на дисплее.
- Введите нужную величину (Стандарт составляет 20 см)
- Занесите размер в память.
- + Выход из режима программирования.

Программирование кнопками и

Нажав и удерживая кнопку , нажмите кнопку (появляется на дисплее) или

Нажав и удерживая кнопку , нажмите кнопку (появляется на дисплее).

- Введите желаемый размер: (Например: можно ввести 29,7см x 21 см для запоминания формата A4).
- Запоминание размера.

Индикация в см или дюймах

- Нажмите → индикация меняется с см на дюймы (см. рисунок слева) Размеры. (см. страницу 19).

Счетчик резы

- Нажмите индикатор и удерживая его нажмите кнопку. → Показывается число резов. Дважды нажмите кнопку для стирания показания счетчика. Нажмите кнопку для выхода из режима программирования.

Процедура реза

⚠ Осторожно!

- Двигайте задний упор вперед, чтобы подвинуть стопу бумаги.
- Не прерывайте подъем ножа какими-либо переключениями.
- Производите рез только тогда, когда светодиод "S" погас.
- Зона безопасности должна быть свободна (A).
- Нож всегда должен быть поднят и закрыт прижимом. Не прикасайтесь к ножу.

⚠ можно получить травму!

- Одновременно нажмите обе кнопки включения двуручной системы управления и удерживайте их, пока бумага не будет разрезана.

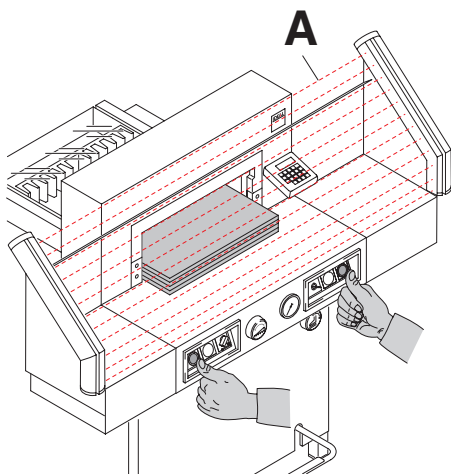

IDEAL 5222 DIGICUT

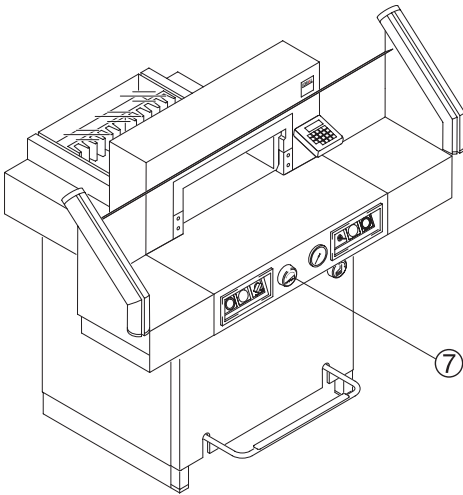
**Программирование**

Пульт управления позволяет запомнить 99 программ с 99 запрограммированными шагами. Один шаг представляет один размер. После ввода номера программы можно изменять шаги программы с помощью кнопок \blacktriangledown и \blacktriangle . Первая цифра "UL" появляется на дисплее \rightarrow т.е. введенный размер слишком мал. "OL" появляется на дисплее \rightarrow т.е. введенный размер слишком велик. Каждый шаг программы соответствует одному размеру. Отображаемый шаг программы можно в любой момент изменить. Эти программы сохраняются в памяти, когда аппарат выключен. При переключении единиц измерения все запрограммированные размеры переводятся в новые единицы (см или дюйм).

Ввод программы

- Нажмите \boxed{P} \rightarrow на дисплее появится "Pr".
- $\boxed{0} \boxed{1} \dots \boxed{9} \boxed{9}$ Введите номер программы 01...99 (Первая цифра на дисплее = номеру программы 24).
- Если на дисплее 13 отображается размер, это означает, что программа имеется в памяти.
- Введите размер или установите его лимбом 7.
- $\boxed{=}$ Занесите размер в память \rightarrow появляется следующий шаг программы 25.
- Введите следующий размер. (Если перед этим резом нужно извлечь бумагу, нажмите одновременно кнопки. Нажав и удерживая кнопку \boxed{P} , нажмите кнопку \boxed{M})
- $\boxed{=}$ Занесите размер в память \rightarrow появляется следующий шаг программы 25.
- Если введенная программа нужна немедленно \rightarrow нажмите \boxed{Start} (программа закрывается). Снова нажмите \boxed{Start} (задний упор движется к размеру первой программы). Или:
- $\boxed{P} + \boxed{Stop}$ Выход из режима программирования.

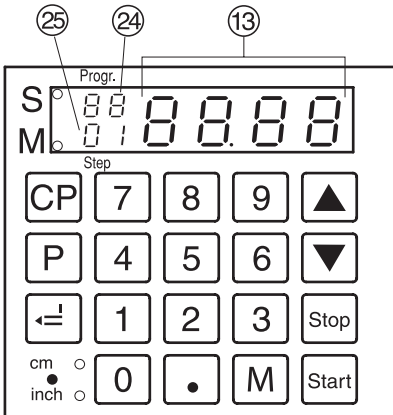

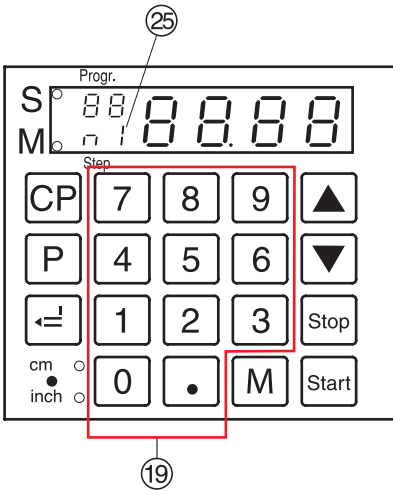

Программирование размера многократного реза

- [P] Нажмите → появляется на дисплее "P_r".
- [0] [1] ... [9] [9] Введите номер программы 01 ... 99.
- Первая цифра на дисплее = номеру программы.
- Вторая цифра на дисплее = шагу программы.
- Задайте размер многократного реза на клавиатуре (19).
- [=] Занесите размер в память.
- [1] ... [9] Введите размер многократного реза.
- Нажмите кнопку [M] → на дисплее высветится (n l) (25) размер многократного реза.
- Нажмите кнопку [M] снова, и на дисплее высветится (n² n⁹).
- [=] Занести размер в память.
- [P] + [Stop] Выход из режима программирования. Максимально можно ввести 9 многократных резов.

Отмена программы

- [P] Нажмите → появляется на дисплее "P_r".
- [0] [1] ... [9] [9] Введите номер программы 01 ... 99.
- Нажмите кнопку [CP] дважды. Каждую программу нужно отменять отдельно.

Удаление размера при программировании

- Нажмите [Stop] и заново введите размер.

Индикация выбранного шага программы

Нажав и удерживая кнопку [P], нажмите кнопку [M] → загорится [M] → S l (25). Введите требуемый номер шага в программу (например 05).

Изменение шага в программе

- ▲ → следующий шаг
- ▼ → предыдущий шаг

Вставка шага в программу

Нажав и удерживая кнопку [P], нажмите кнопку ▲ → Шаг новой программы вставлен до того, как шаг программы высвечивается на дисплее.

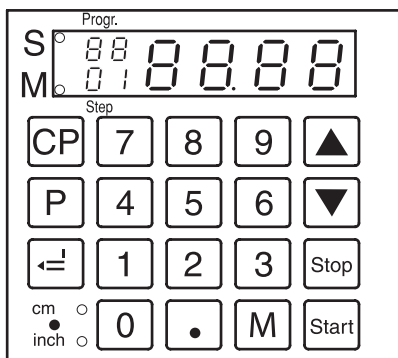

Удаление шага из программы

Нажав и удерживая кнопку **[P]**, нажмите кнопку **[↓]** → Шаг удалится из программы.
Следующий номер шага программы исправлен.

Работа с программами

- **[P]** Нажать → на дисплее появляется "P r".
- **[0]** **[1]** ... **[9]** **[9]** Введите номер программы 01 ... 99.

Кнопками **[↓]** и **[↑]** можно выбирать разные шаги программы.

Нажатие кнопки **[Start]** перемещает задний упор на отображаемый размер.

Нажатие кнопки **[Stop]** останавливает задний упор.

Общие сведения

Мигает светодиод "S" → Рез заблокирован

Погас светодиод "S" → показывает действительный размер.

В программном режиме выталкивание бумаги кнопкой **[↓]** невозможно.

Выталкивание бумаги нужно программировать.

Выход из режима программирования

- Нажать **[P]** → появляется на дисплее "P r".
- **P r** **[Stop]** → Выход из режима программ.

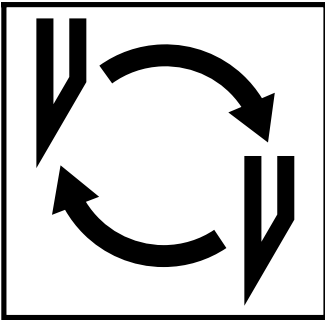

Если ухудшается качество реза:

- Проверьте глубину реза (см. страницу 34).
- Проверьте марзан (см. страницу 30).
- Замените или заточите нож (см. страницы 26 - 34).

Если высота ножа уже меньше 83 мм / 3,29 дюйма, то повторное затачивание не возможно.

Нужно заменить нож.

Нож может быть заточен квалифицированным специалистом.

**⚠ Опасно! Можно получить травму!
Нож очень острый. Не снимайте и не транспортируйте нож без защиты.
Замена ножа должна производиться обученным персоналом.**

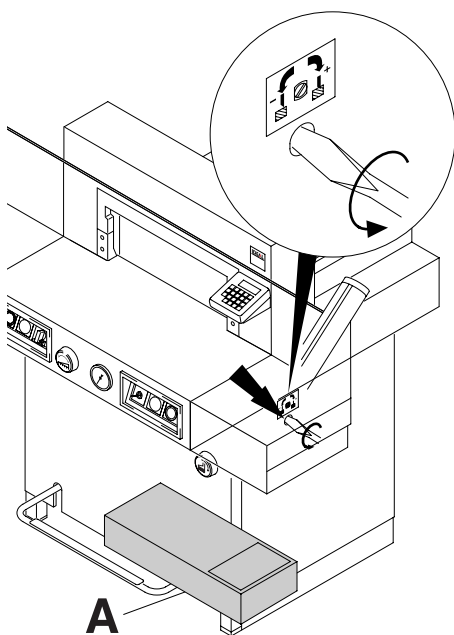

Поверните винт регулировки глубины реза влево до упора. (Отвертка находится в наборе инструментов (A)).

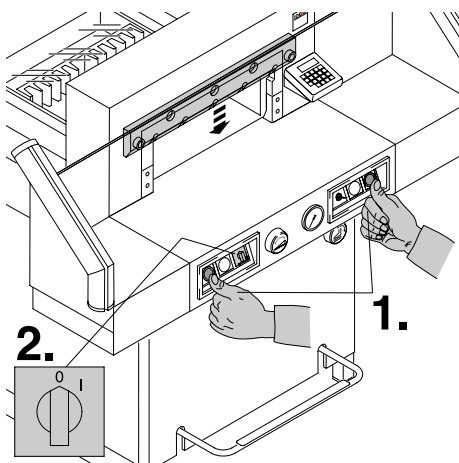

Опустите нож в нижнее положение, нажав обе кнопки (1.). Удерживая нажатой одну из кнопок, выключите главный выключатель (2.).

IDEAL 5222 DIGICUT

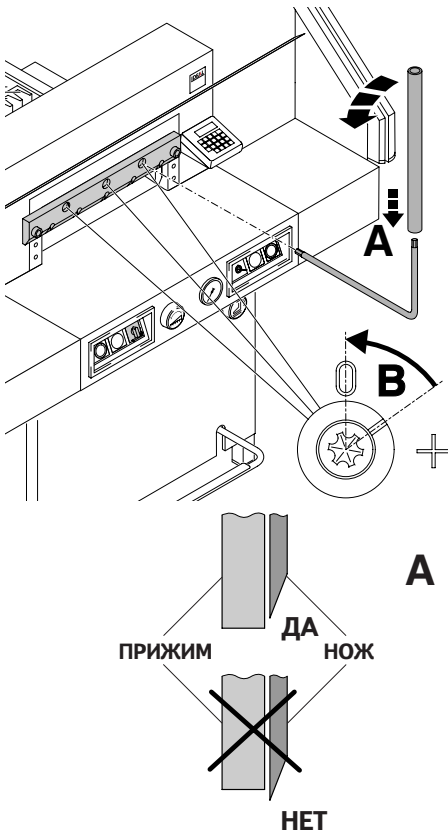

Видны 3 эксцентрика. Их надо повернуть против часовой стрелки в положение "0" специальным ключом, используя трубку - удлинение (A) (в наборе инструментов). Прорезь должна соответствовать положению "0" (B).

Это важно, чтобы при процедуре замены ножа, нож находился в правильном положении, смотрите рисунок А. (Если в процессе замены это условие не выполняется, то нож может нанести серьезную травму).

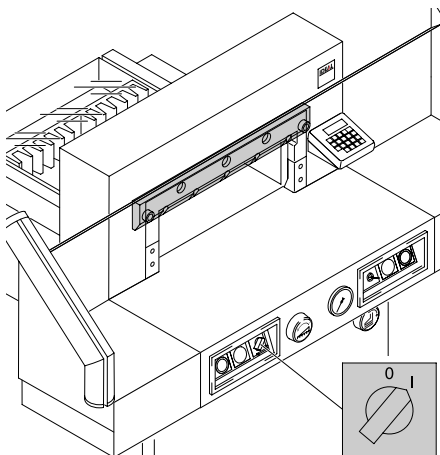

Уберите специальный ключ и включите сетевой выключатель, пока нож не вернется в исходное положение.

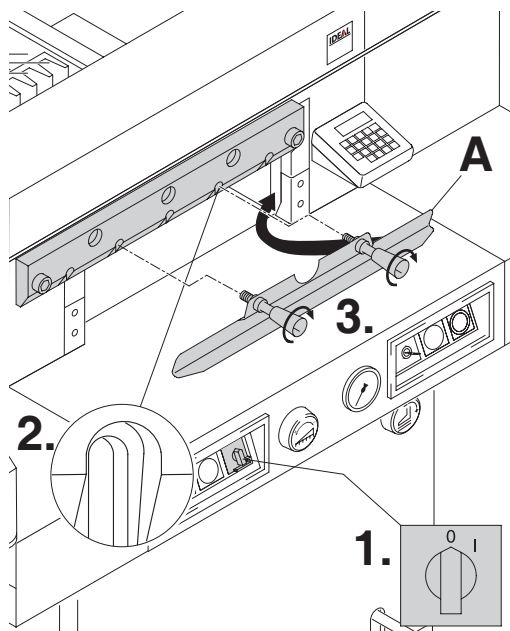

Установите сетевой выключатель в положение "0" (1.)
Удалите 2 винта, крепящие нож, из продолговатых отверстий (2.). Затем установите приспособление для смены ножа (A) на место и приверните его к ножу (3.).

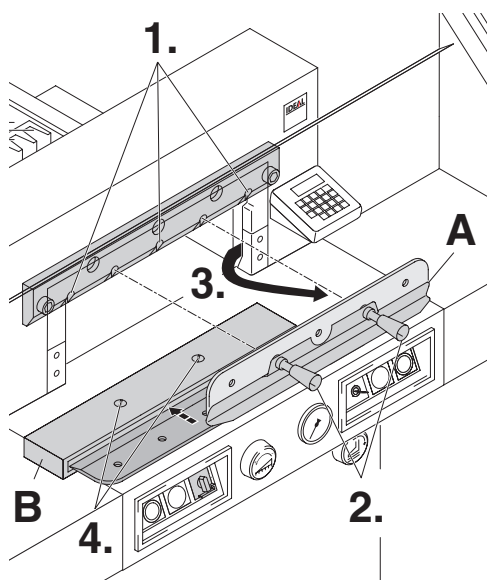

Открутите 3 винта, крепящие нож, (1.) Немного ослабьте рукоятки (2.) приспособления для смены ножа (A) и удалите нож вниз из машины (3.). Поместите нож в защитный футляр (B) и закрутите винты (4.).

IDEAL 5222 DIGICUT

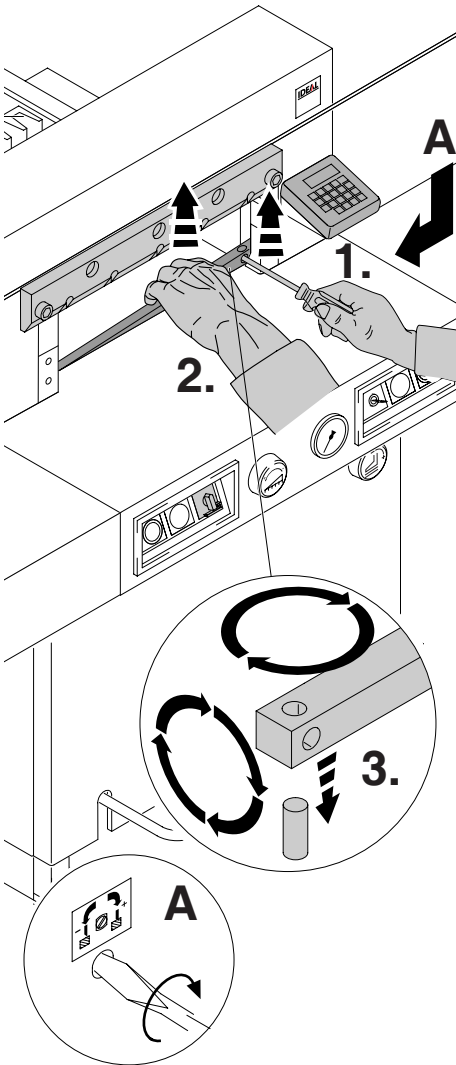

Небольшой отверткой извлеките марзан. При необходимости марзан можно повернуть или заменить. (Марзан можно использовать восемь раз).

Замена марзана (не ножа)

- Поверните винт регулировки ножа (**A**) влево до упора. (Иначе первый рез будет слишком глубоким).
 - Удалите марзан согласно рисунку.
 - Поверните марзан (новой гранью к ножу) и установите его на штифт.
- ⚠ **Опасно! Можно получить травму!**

Проверка реза после замены марзана (не ножа)

- Положите бумагу и произведите рез.
- Если последний лист бумаги разрезан не до конца, поверните винт регулировки ножа (**A**) на 1/4 оборота вправо.
- Если опять последний лист бумаги разрезан не весь, повторите процедуру до полного разрезания последнего листа.

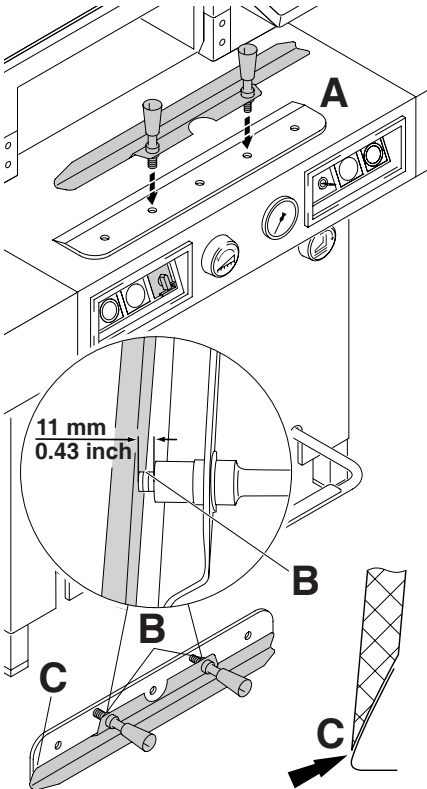

Осторожно выложите заменяемый нож из ящика и вкрутите рукоятки приспособления для замены ножа следующим образом: (A)

- Убедитесь, что зазор составляет 11 мм или 0.43 дюйма (B).
- Нож должен быть закрыт (C).

⚠ **Опасно! Можно получить травму!**

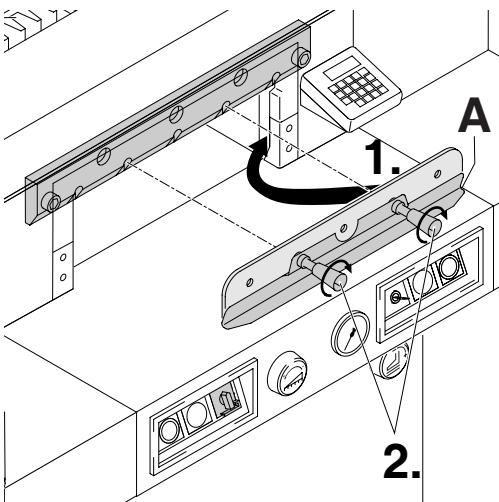

Поместите заменяемый нож с установленным приспособлением для смены ножа (A) (1.), в держатель ножа и сдвиньте его вверх до упора и закрутите рукоятки (2.).

IDEAL 5222 DIGICUT

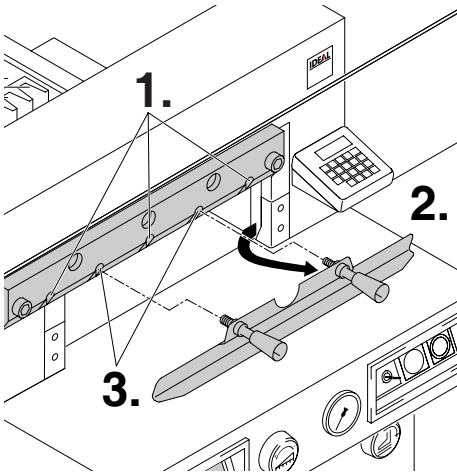

Слегка закрутите 3 из 5 крепящих нож винтов с шайбами (1.). Удалите приспособление для смены ножа (2.). Слегка закрутите остальные, крепящие нож, винты с шайбами (3.).

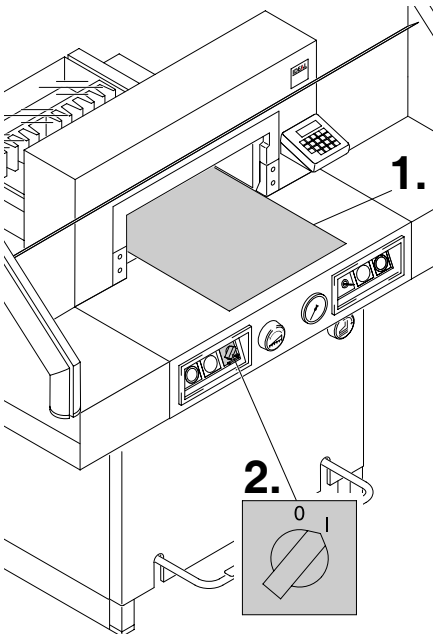

Удалите все инструменты и поместите два листа бумаги по всей длине реза (1.). Включите сетевой выключатель в положение "I" (2.).

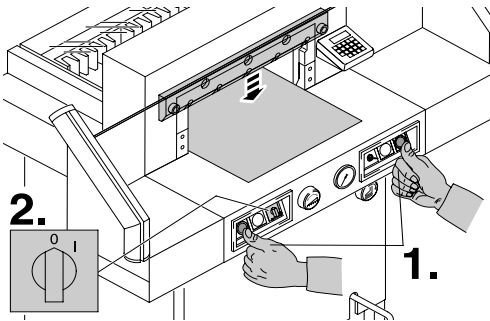

Опустите вниз нож, нажав обе кнопки (1.). Удерживая одну из кнопок нажатой, выключите основной выключатель (2.).

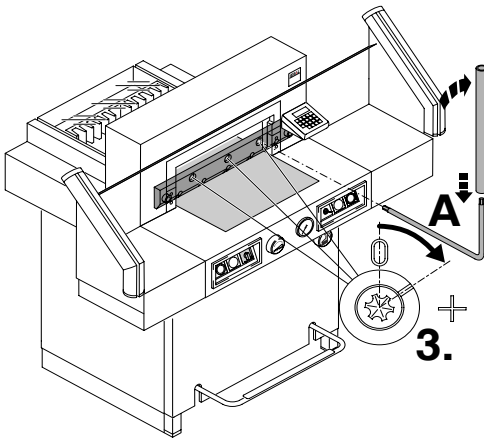

Используя специальную отвёртку (A), крутите 3 эксцентрика (3.) вниз до тех пор, пока лист бумаги не будет отрезан по всей длине ножа. (Нож должен быть параллелен марзану и не слишком глубоко врезаться в него).

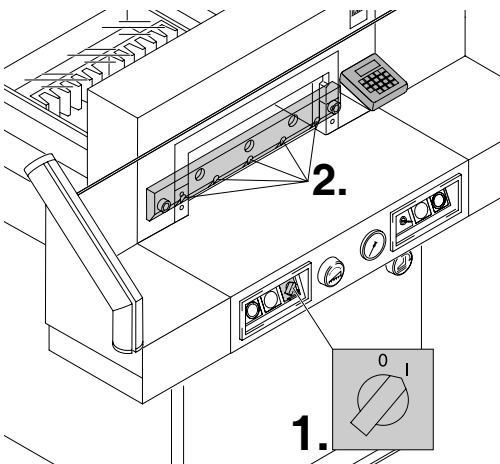

Поверните основной выключатель в положение "I". (1.) Нож вернётся в верхнее положение и винты ножа должны быть затянуты (2.).

IDEAL 5222 DIGICUT

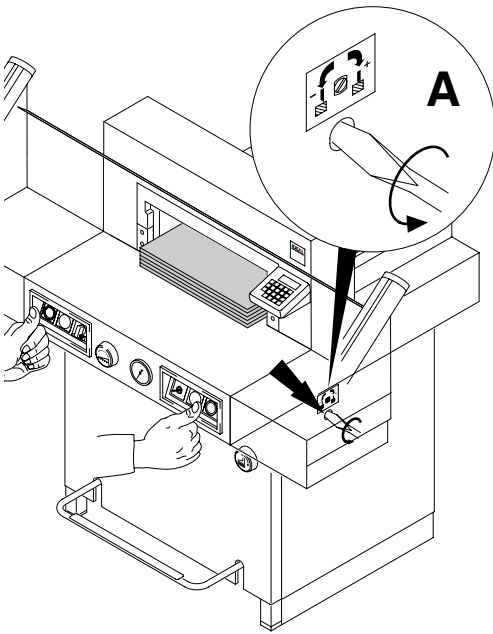

Разрежьте стопку бумаги для проверки. Если последний лист не разрезался, поверните регулировочный винт глубины опускания ножа (A) вправо, поворачивайте постепенно 1/4 оборота пока не прорежит всю стопку. (Не опускайте его слишком низко, иначе нож быстро затупится).

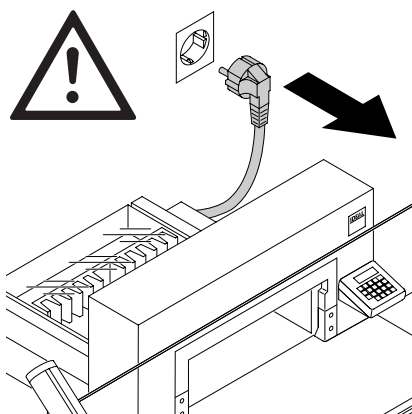

⚠ Опасно!

- Техобслуживание должно производиться только обученным персоналом.
- Отключите питание перед началом профилактических работ или перед удалением крышки.

Еженедельно смазывайте задний упор (A) через масляный ниппель с помощью шприц-масленки. Выдвиньте задний упор, как можно ближе вперед. (Для смазки применяйте не содержащие смолы масло или жир).

Остальные детали смазывать дважды в год (см. рисунок).

Опустите нож в нижнее положение, нажав обе кнопки. Удерживая нажатой одну из кнопок, выключите главный выключатель (B).

Отключите электропитание резака.

Удалите передний верхний кожух (E), при этом не повредите кабель.

Удалите нижнюю стенку и заднюю деревянную стенку (C). Инструменты из набора.

- Проверьте масло (F). Если уровень масла ниже минимального, свяжите сервисной службой.

- Удалите всю бумагу.

- Смажьте машину густой смазкой.

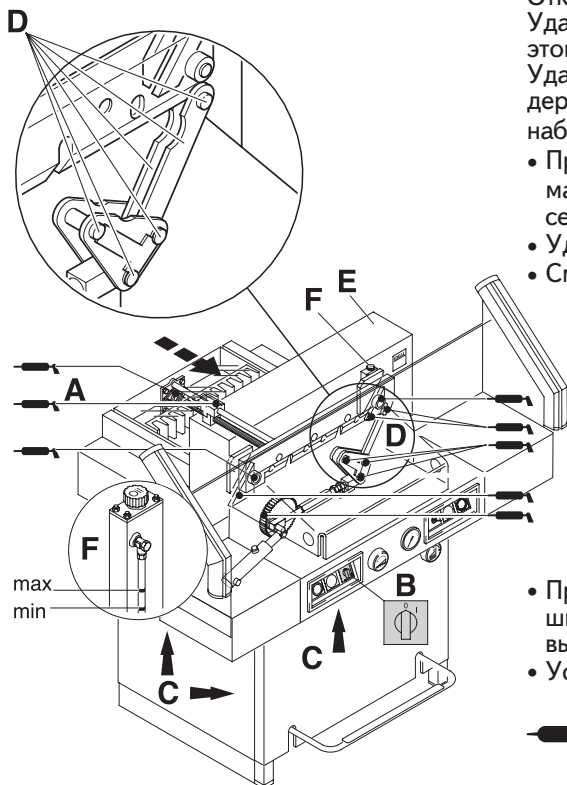

- Проверьте износ 4 соединительных шпилек и 2 толкателей (D). Если нужно, вызовите сервисную службу.
- Установите все панели на место.

 = Точки смазки машины

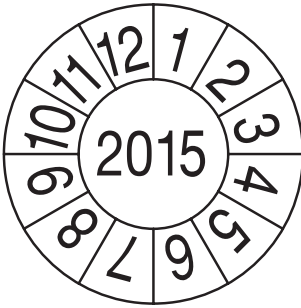

Тест безопасности

Правила техники безопасности устанавливаются в соответствии с предписаниями той страны, в которой работает резальная машина. Производителем рекомендуется проверка безопасности уполномоченной сервисной группой каждые 5 лет.



Аппарат не работает!

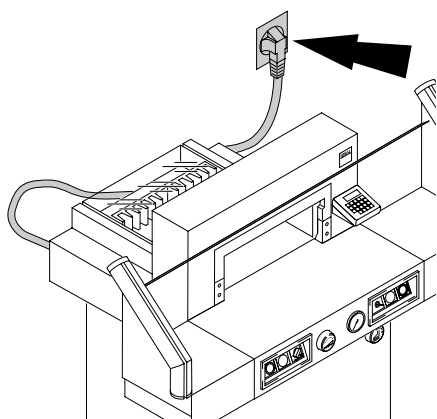

Включён ли резак в сеть?

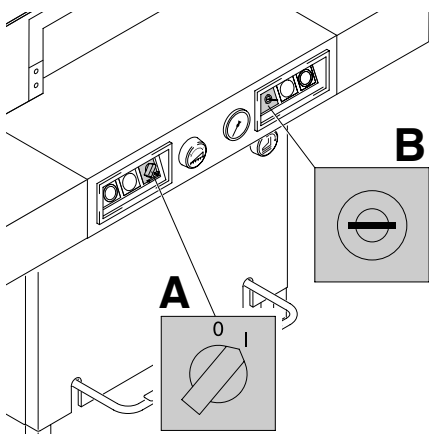

Основной выключатель в положении "I"?
(A).
Включена ли система контроля? **(B).**
(Поверните ключ вправо).
Процедура реза (см. страницу 17).

IDEAL 5222 DIGICUT

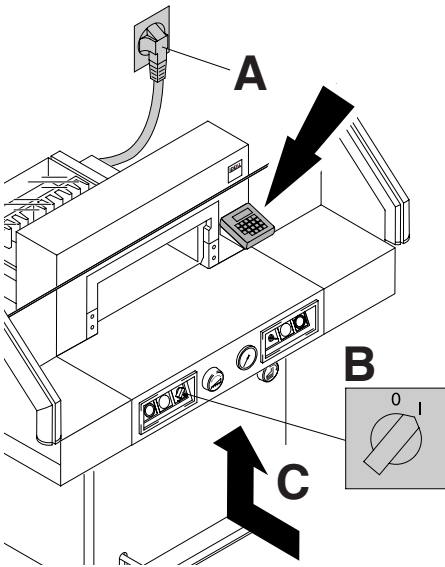

Дисплей не светится.

- Нажмите кнопку предохранителя! (A)
- Проверьте, не выбило ли пробки?

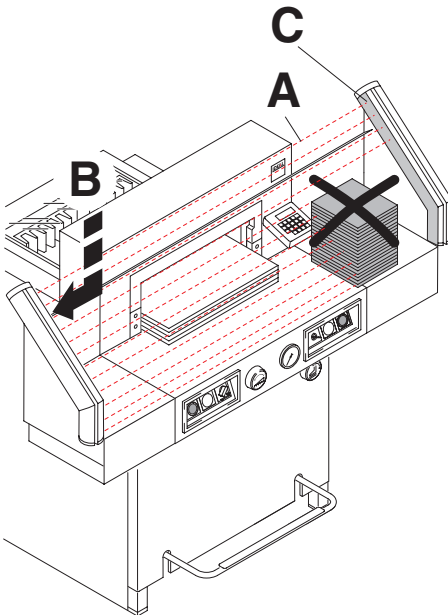

Рез не может быть сделан.

- Прерван и/или загрязнен защитный световой барьер.
Удалите все помехи из зоны безопасности (A) и очистите стекла фотоизлучателя (B) и фотоприемника (C).
- Размер не установлен правильно.
→ Светодиод "S" ⑭ не погас
Снова нажмите кнопку 
- Maße unter 9 cm.
Накладная прижимная пластина должна быть снята.
Удалите накладную прижимную пластину и уберите в поставляемый в поставляемый футляр. (см. страницу 16)

Фотоизлучатель Фотоприемник

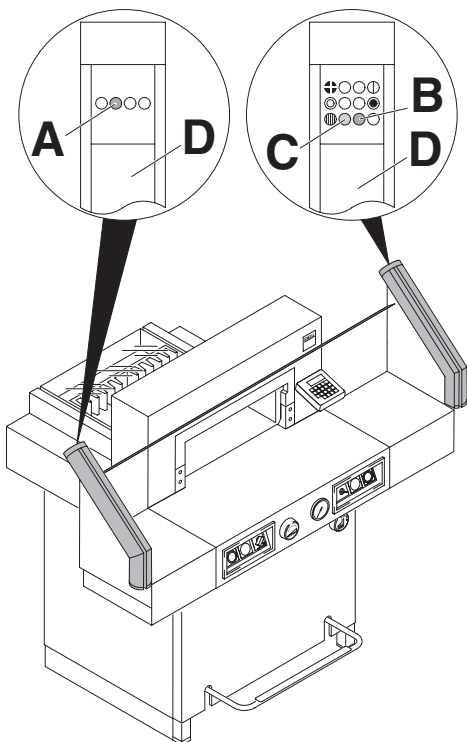

Помехи световому лучу

- При нормальной работе светодиод (A) должен светиться оранжевым, а светодиод (B) зеленым светом.
 - Дисплей (C) светиться оранжевым светом, когда фотоизлучатель и /или фотоприемник требует очистки.
- Содержите в чистоте стекла (D) фотоизлучателя и фотоприемника.**

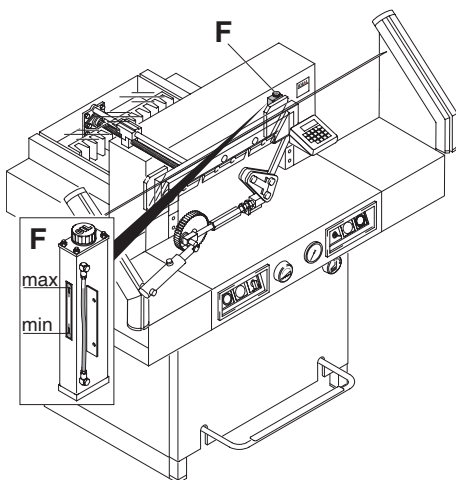

Нет давления прижима

- Масло в гидросистеме необходимо пополнить (F).
- Обратитесь к поставщику оборудования.**

IDEAL 5222 DIGICUT

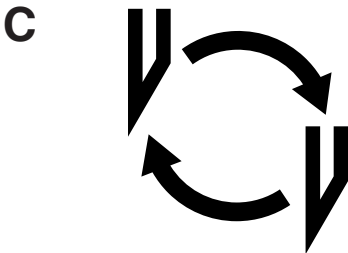
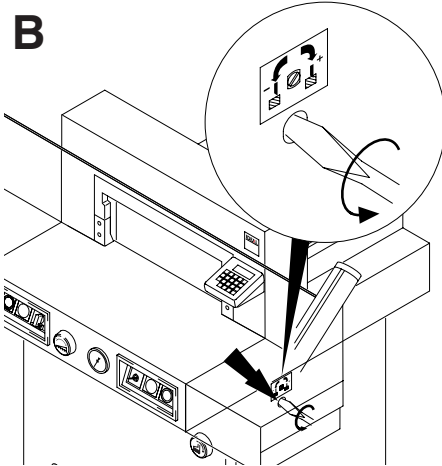
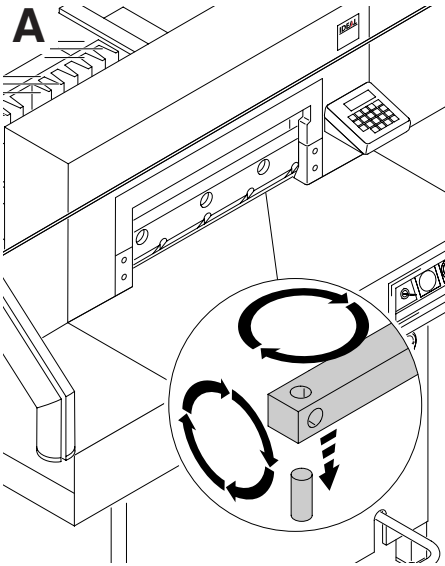

Не разрезается последний лист:

- Поверните или разверните вокруг оси марзан (**A**).
- Настройте нож винтом, регулирующим глубину реза (**B**). (смотри стр. 34).

Плохое качество реза или нож застревает в стопе с бумагой.

- Замените нож (**C**) (смотри стр. 26-34).

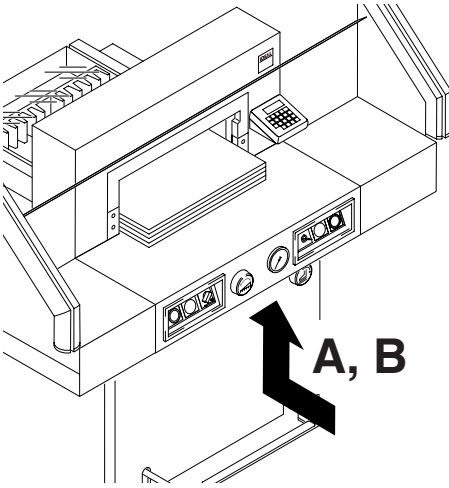

Резак выключился:

- **Чрезмерная перегрузка резака.**
Выступает кнопка безопасности (предохранитель защиты). **(А)**.
Нажмите кнопку безопасности (предохранитель защиты) **(А)**.
- **Резак заблокирован.**
- **Нож затупился.**
Устраните неполадку, затем нажмите кнопку-предохранитель **(А)**.
- **Заблокирован задний упор**
Сработал предохранитель **(В)**.
Устраните причину и нажмите на кнопку предохранителя **(В)**.

Кнопка предохранителя для

А = Привод ножа

В = Привод заднего упора

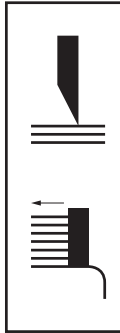

IDEAL 5222 DIGICUT

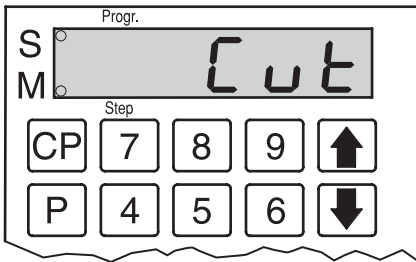

"Cut" появляется на дисплее, прижим не находится в верхнем положении.
→ Нажмите еще раз на ножную педаль.

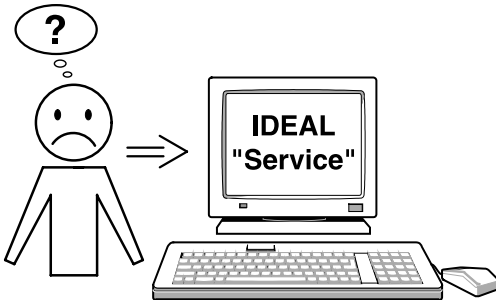

Мотор вращается, но нож не опускается в нижнее положение.

- Сработал защитный тормоз!
Свяжитесь с сервисной службой!

Ни один из вышеуказанных способов не помог устранить проблему:

Kontakt: Kundendienst

- Свяжитесь с сервисной службой поставщика оборудования!

Рекомендованные принадлежности:

Нож

- Nr. 9000 130

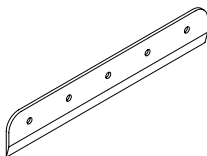

Марзан (6 штук)

- Nr. 9000 024

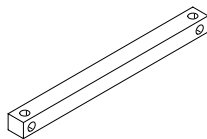

Приспособление для замены ножа ¹

- Nr. 9000 512

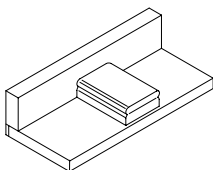

Сталкиватель стопы ¹

- Nr. 9000 521

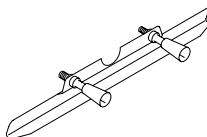

Левый и правый боковые столы

- Nr. 9000 531

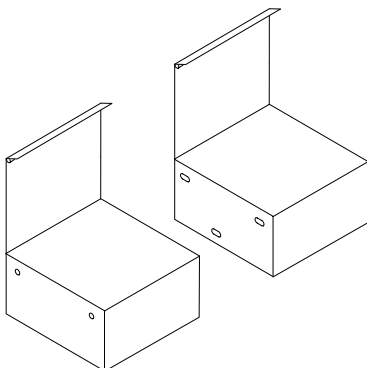

¹ Включено в поставку

IDEAL 5222 DIGICUT

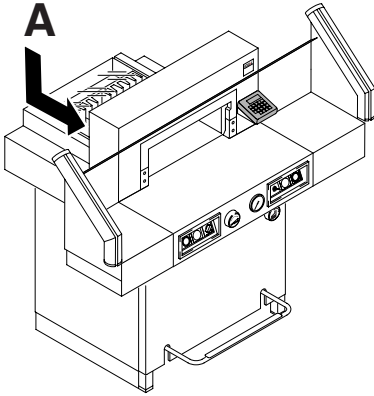

Технические данные:

- Потребление тока: 230V/50Гц/1~, 120V/60Гц/1~
- Длина реза: 520 мм
- Высота реза: 80 мм
- Глубина стола: 520 мм
- Минимальные требования к размеру помещения (ширина x глубина x высота) 950 мм / 1650¹ мм x 1090 мм x 1310 мм
- Сечение провода - минимум 1,5mm² (230V).
- Марка провода AWG 12 (20A) (120V).
- Давление прижима: min. 200 daN, max. 1100 daN.
- Вес: 327 кг, 352 кг¹
- Ёмкость масла гидравлики: 1,5 л. HLPD, коэффициент вязкости 46 мм 2 в секунду, в соответствии со стандартом DIN 51562. Отработанное масло следует утилизировать в специальном месте.

¹ с боковыми столами

Точные технические данные можно увидеть на наклейке с технической спецификацией на машине (A). Схема электрических соединений находится в отсеке электрооборудования.

При оформлении заявки по гарантии, указывайте серийный номер уничтожителя, который расположен на шильдике машины.

Предохранительный световой барьер.

- Общее время срабатывания устройства безопасности: 91 ms
- Разрешение 14мм/минимальная дистанция: 182 мм
- Разрешение 20мм/минимальная дистанция: 230 мм
- Разрешение 30мм/минимальная дистанция: 310 мм
- Разрешение 32мм/минимальная дистанция: 326 мм

Температура окружающей среды
10°C-60°C

Влажность воздуха (не конденсат)
15%-95%



Этот резак одобрен независимой лабораторией по безопасности и в соответствии с ЕС - правилами 2006/42/EG и 2004/108/EG.

Информация об уровне шума: Уровень шума составляет 72 db (A) в соответствии EN 13023.

Данные могут изменяться без уведомления.



I.T.E. Listed 802 D

D EG-KONFORMITÄTSERKLÄRUNG
GB EC-declaration of conformity
F Déclaration de conformité CE
RUS Декларация о соответствии

- Hiermit erklären wir, daß die Bauart von
- Herewith we declare that
- Par la présente, nous déclarons que
- ДАННЫМ ПОДТВЕРЖДАЕМ, ЧТО

5222 DIGICUT

- folgenden einschlägigen Bestimmungen entspricht
- complies with the following provisions applying to it
- sont conformes aux dispositions pertinentes suivantes
- СООТВЕТСТВУЕТ СЛЕДУЮЩИМ УСЛОВИЯМ, ПРИМЕНЯЮЩИМСЯ ДЛЯ ЭТОГО

2006/42/EG:

Maschinenrichtline, EC Machinery directive, Directiva de máquinaria EC,
ЕС директива по машиностроению.

2004/108/EG:

EMV Richtline, EMV Electromagnetic compatibility directive,
Directiva de compatibilidade electromagnética, EMV директива по
электромагнитной совместимости (переносимости).

- Angewendete harmonisierte Normen insbesondere

- Applied harmonised standards in particular
- Normes harmonisées utilisées, notamment
- В ЧАСТНОСТИ, ЭТО КАСАЕТСЯ ИСПОЛЬЗУЕМЫХ
ГАРМОНИЗИРОВАННЫХ СТАНДАРТОВ

EN 60204-1; EN 1010-1; EN 1010-3; EN 55014-1; EN 55014-2;
EN 61000-3-2; EN 61000-3-3; EN 61496-1; prEN 61496-2;
EN ISO 12100-1; EN ISO 12100-2; EN ISO 13857; EN ISO 13849-1; EN 13023;
EN ISO 11204

29.12.2009
Datum

Bevollmächtigter für technische Dokumentation
Authorized representative for technical documentation
Représentant autorisé pour la documentation technique
Официальный представитель по технической
документации

Krug & Priester GmbH u. Co KG
Simon-Schweitzer-Str. 34
D-72336 Balingen (Germany)

Заметки:



Уничтожители бумаг

Резаки и гильотины

