

IDEAL 4860

IDEAL 5260

IDEAL 6660



Conteúdo

Normas de segurança	3
Uso pretendido	4
Elementos Operacionais	5
Instalação	10
Comissionamento	12
Funcionamento	15
Mudança de lâmina e régua de corte	26
Limpeza e manutenção	35
Inspeção Anual / Regulamento de segurança	36
Possíveis falhas	37
Acessórios	42
Dados técnicos	43
Declaração de conformidade	46

Normas de segurança



Por favor leiam o manual de instruções antes de colocar a máquina em operação e vejam as precauções de segurança. As instruções de operação deverão estar sempre disponíveis.



As crianças não devem trabalhar com a máquina!



Não tocar na parte inferior da faca!



Deixar a faca sempre em local seguro!
Não retirar ou transportar a faca sem protecção! (Ver pág. 29 e 31)
⚠ Perigo! Risco de dano!

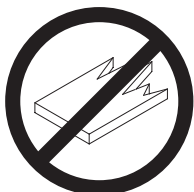

Não cortar materiais duros ou materiais que possam lascar!

Normas de segurança / Uso pretendido



Não usar latas de aerossóis com substâncias inflamáveis na proximidade do cisalhas e guilhotinas!



Não utilizar produtos de limpeza inflamáveis.

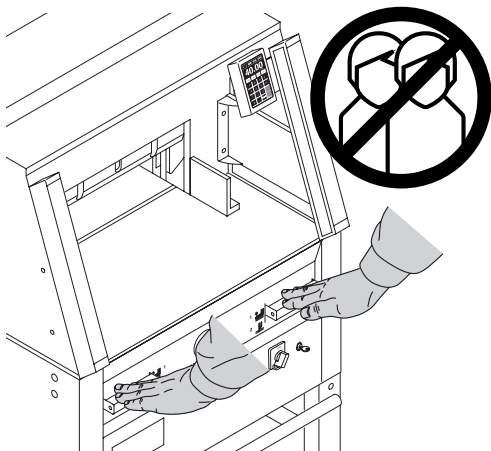

Uso pretendido

Esta máquina é destinada a cortar papel de diferentes formatos.

A máquina é destinada a ser operada somente por uma pessoa.

⚠️ Aviso! Clips ou algo semelhante pode danificar a lâmina de corte.

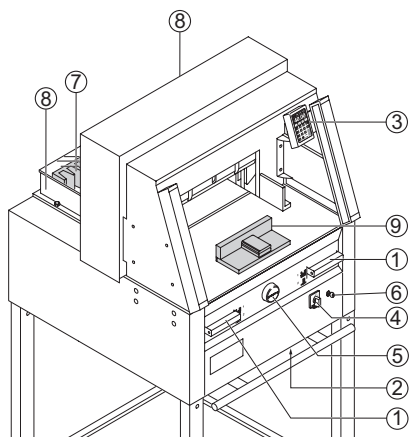

Elementos Operacionais

- ① Sistema de controlo de segurança com as 2 mãos
- ② Botão de sobrecarga (motor da faca, motor do calcador, motor do esquadro)
- ③ Controlo de medida do esquadro
- ④ Interruptor Principal
- ⑤ Botão de andamento manual do esquadro
- ⑥ Interruptor da chave
- ⑦ Esquadro
- ⑧ Prateleira lateral

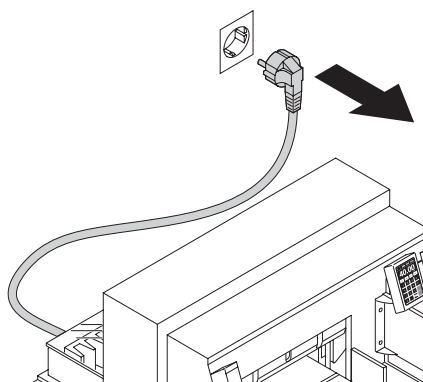

Desligar da ficha antes de iniciar algum trabalho ou antes de retirar as tampas!

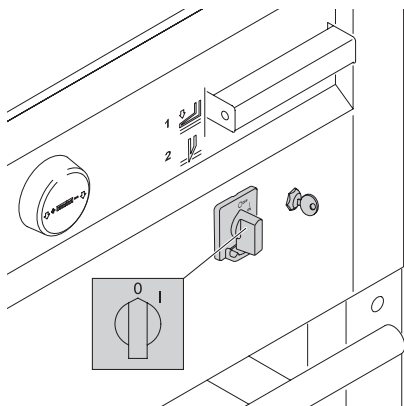

Substituir a lâmina e a régua só pode ser efectuado quando o interruptor principal estar desligado.

Normas de segurança

Todos os componentes que podem por em perigo o operador estão cobertos (A).

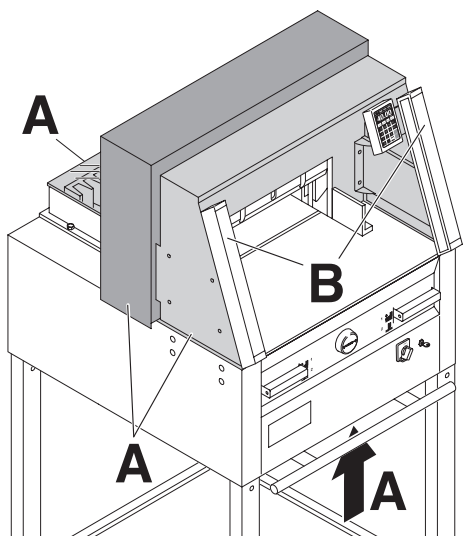

Operar a máquina sem qualquer dispositivo de segurança é proibido!

- Tampa aparafusada de trás de segurança (A)
- e tampa (C)

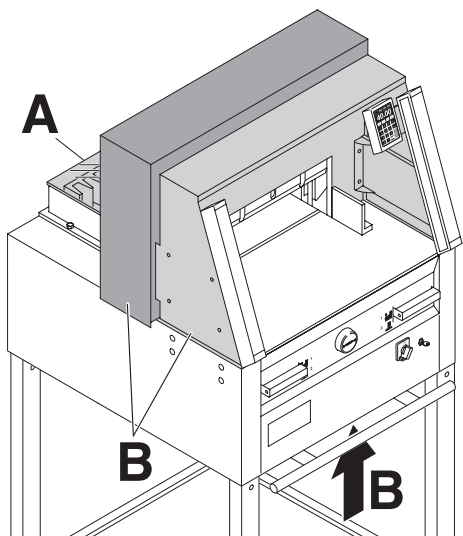

Normas de segurança

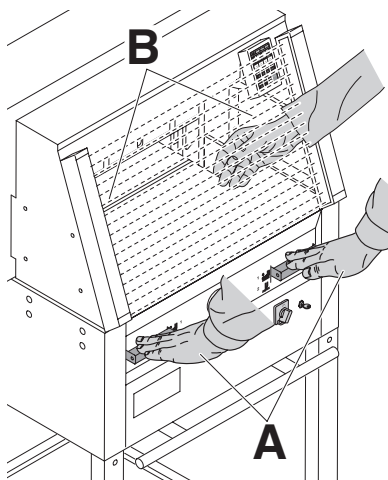

A ação de corte, que é perigoso ao operador, é protegida por o sistema de controlo de duas mãos (B) e a barra de protecção de segurança (A)

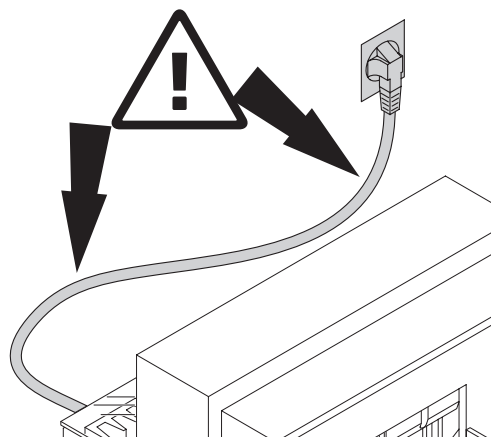

Proteger o cabo contra o calor, óleo e pontas afiadas!

Normas de segurança

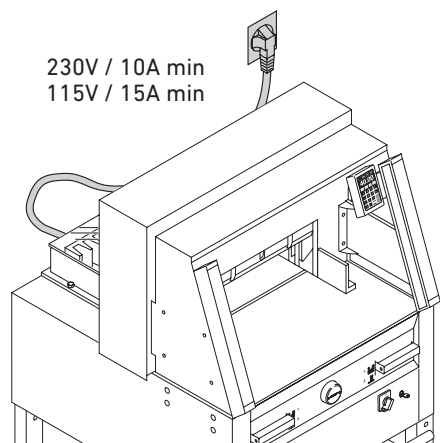

Ligar o fio de electricidade a uma ficha de fase única.

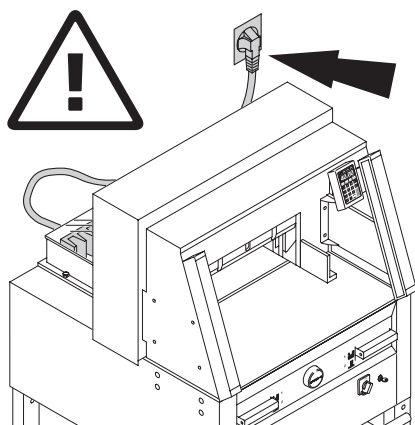

Certificar que existe livre acesso á ficha.

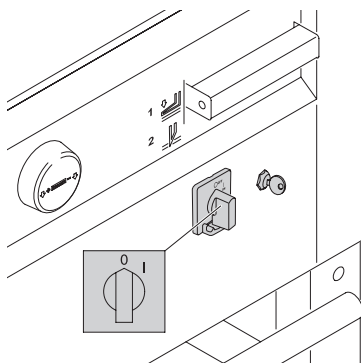

Quando a máquina não é utilizada durante um longo periodo de tempo desligar.(Colocar o interruptor principal na posição "0").

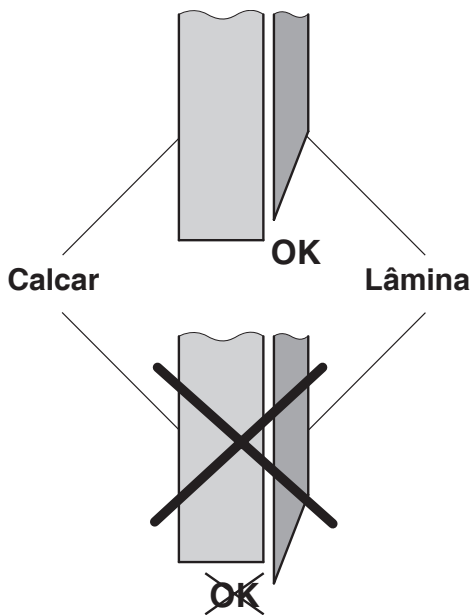

⚠ Perigo!
Não girar o interruptor principal para a posição "0" enquanto a lâmina esta a movimentar para cima e para baixo!
Risco de ferimento!

⚠ Perigo!
A lâmina deve estar sempre tapado pela a barra de calcar.

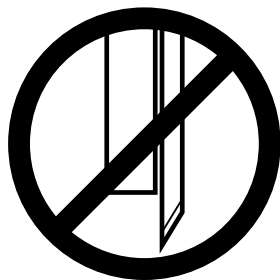

Instalação

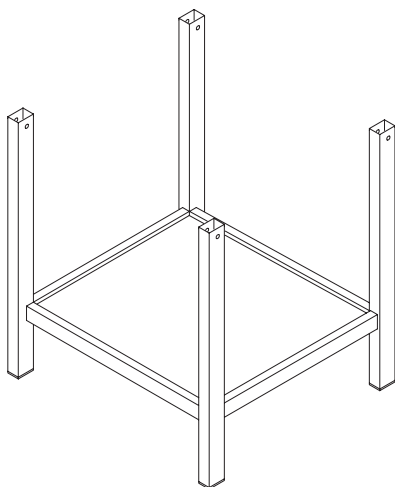

Retirar o suporte da paleta de madeira.

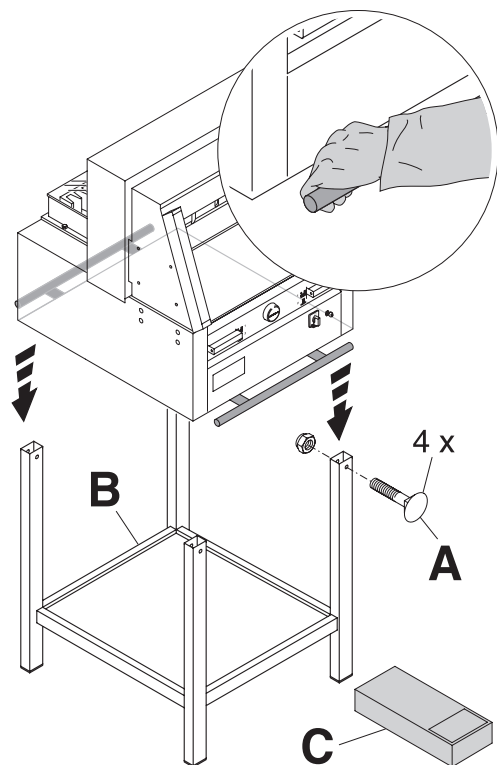

São necessárias quatro pessoas para retirar a máquina da paleta e colocá-la no suporte. Apertar com quatro parafusos (A), colocar a prateleira no suporte. (Peças e ferramentas estão na caixa de ferramentas (C)).

Instalação

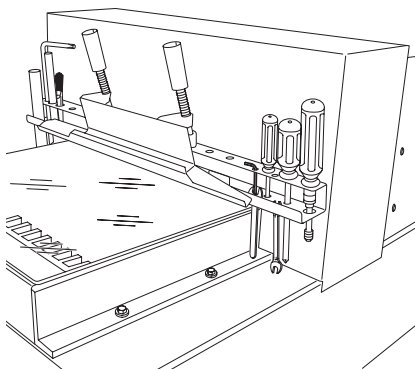

Ferramentas podem ser colocadas na respectiva prateleira.

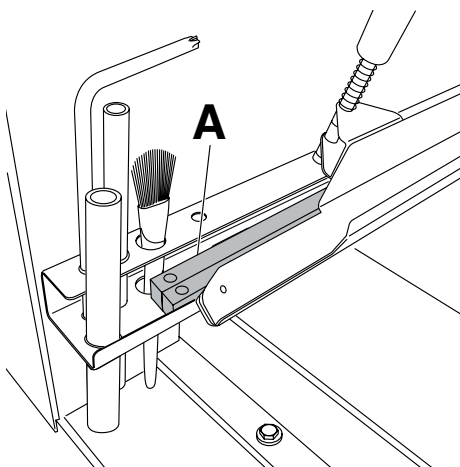

As reguas de corte podem ser colocadas na prateleira das ferramentas.

Instalação / Comissionamento

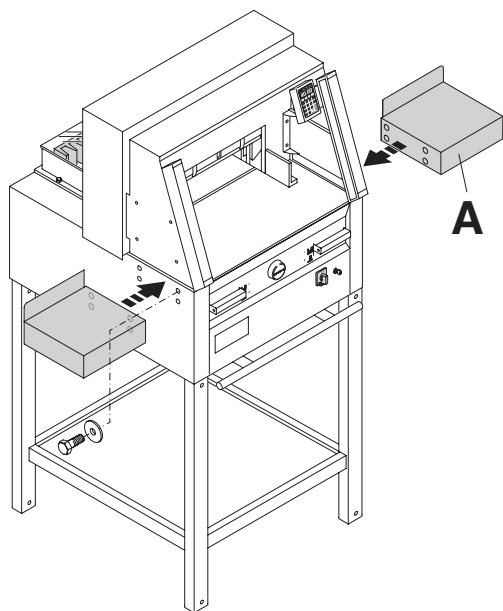

Mesas laterais (A) estão disponíveis como
opcional (Ref 9000 528)

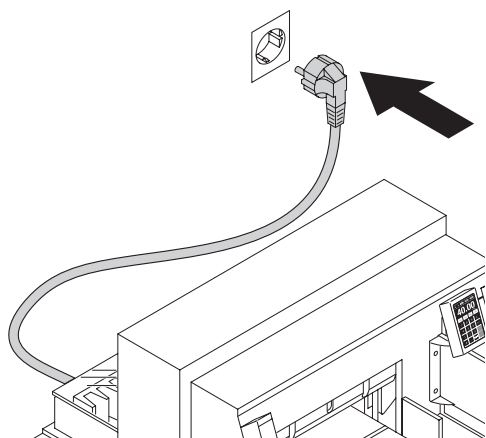

Comissionamento

Ligar a ficha.

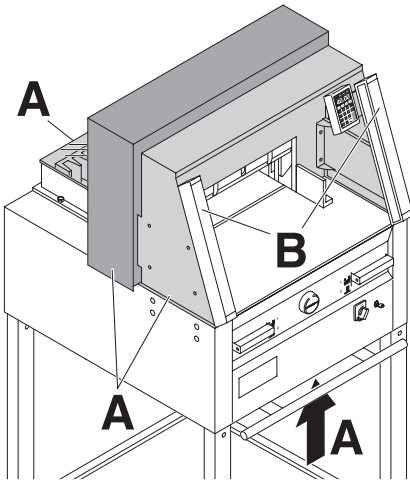

Os trabalhos na máquina só podem ser começados se o manual de instruções e as indicações de segurança tiverem sido compreendidos.

Antes de iniciar cada um dos trabalhos, verificar os dispositivos de segurança quanto à integridade e funcionamento.

- Todas as tampas tem que estar montadas (A).
- A protecção da faixa de segurança deve ser colocada (B).
- É só permitido o corte se o dispositivo de segurança de duas mãos é pressionado ao mesmo tempo. (C)
- **Faixa de luz de segurança:**
Se a haste de teste (E, conjunto de ferramentas) se mantiver na área de proteção (D), um ciclo de trabalho que tenha sido ativado tem de ser imediatamente interrompido.

Nós recomendamos em manter um registo dos resultados de teste.

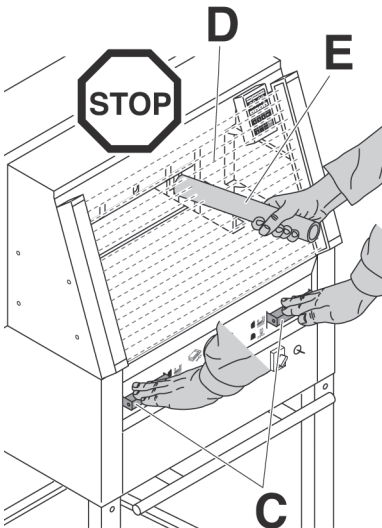

Comissionamento

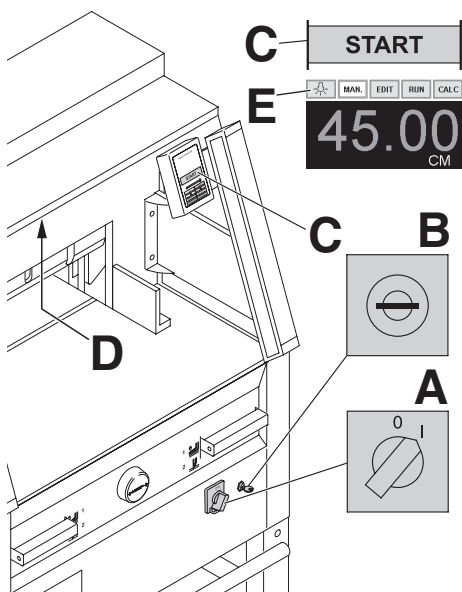



Posicionar o interruptor principal para "I" (A). Inserir a chave do sistema de controlo e movimentar-lo para a direita (B). Abrir a tampa de segurança (C). A máquina está agora pronta para ser utilizada.

Pressionar o botão START (C). A máquina irá automaticamente para a posição "INICIAR".

A área de trabalho tem aceso um LED de controlo iluminado (D)

O botão LED (E) tem quatro posições diferentes.

Pressionar 1 x  → Luz brilhante 3

Pressionar 2 x  → Luz brilhante 2

Pressionar 3 x  → Luz brilhante 1

Pressionar 1 x  → Desligar/Off

A luz também pode ser desligada, pressionando e mantendo premido por alguns segundos o símbolo .

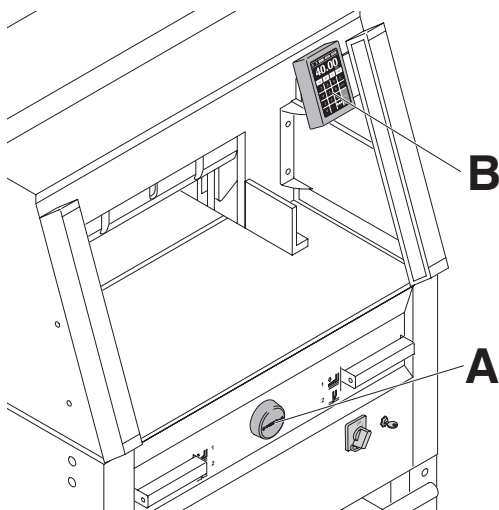

As medidas são ajustadas com a roda de mão (A) ou através da programação das medidas do corte (B). As medidas são mostradas num painel em polegadas ou em cm (B).

Funcionamento

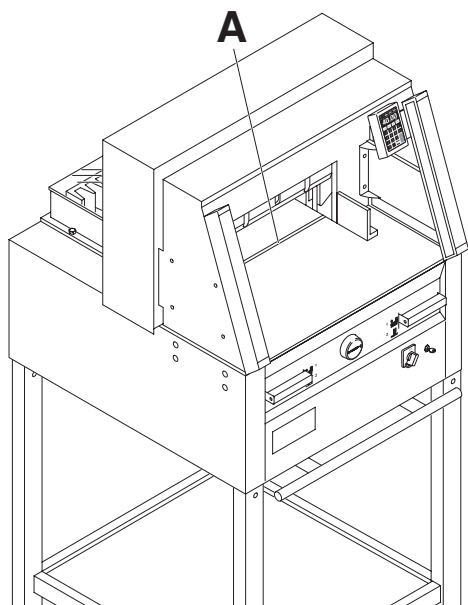

Indicação do corte através de um feixe de luz ótico (A).

A lâmina corta ao longo da borda dianteira do feixe de luz. Apenas utilizar se pretender cortar uma dimensão precisa.

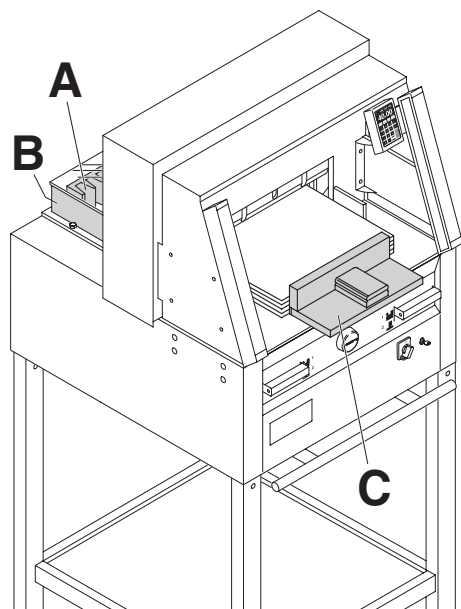

A pilha de papel pode ser encostada ao batente traseiro (A) e ao batente lateral esquerdo ou direito (B).

Utilizar o ângulo de empilhamento (C) fornecido, de modo a deslocar a pilha de papel.

Aviso: antes de efetuar qualquer corte, deve-se encostar a pilha de papel, com o ângulo de empilhamento, ao batente de traseiro.

Funcionamento

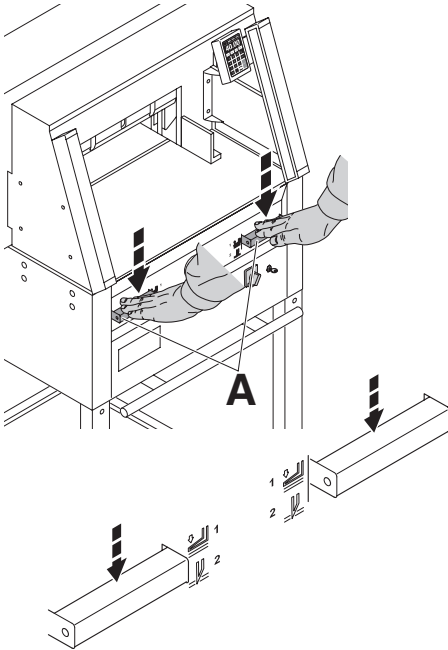

O calcador move-se automaticamente quando o corte é activado. O papel também pode ser calcado previamente. Calcar e cortar são activados através de manetes (A) na parte frontal da máquina.

As manetes têm duas posições de acionamento:

1. Pré-calcador
2. Calcador e corte automático

INTERRUPTOR POSIÇÃO 1



= **Pré - calcador**
Pressionar para baixo, as duas manetes, para a posição 1.



= **Retorno do Calcador**
Pressionar completamente para baixo, uma das manetes.

INTERRUPTOR POSIÇÃO 2



= **Sequência do corte com calcador automático**
Pressionar para baixo as duas manetes, para a posição 2.

Funcionamento

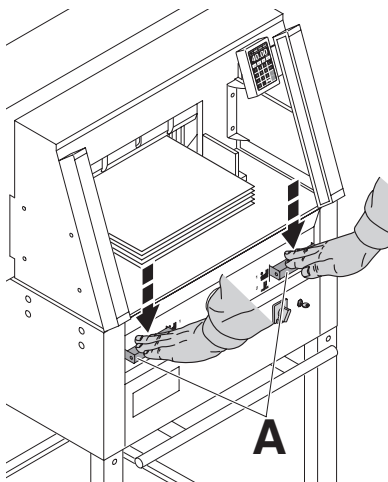

Pressionar as manetes da activação de duas mãos (A) em simultâneo e mantê-los pressionados até que o papel esteja completamente cortado.

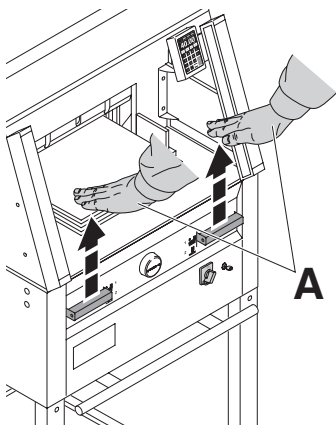

Para parar o corte, largar uma ou as duas Manetes (A).

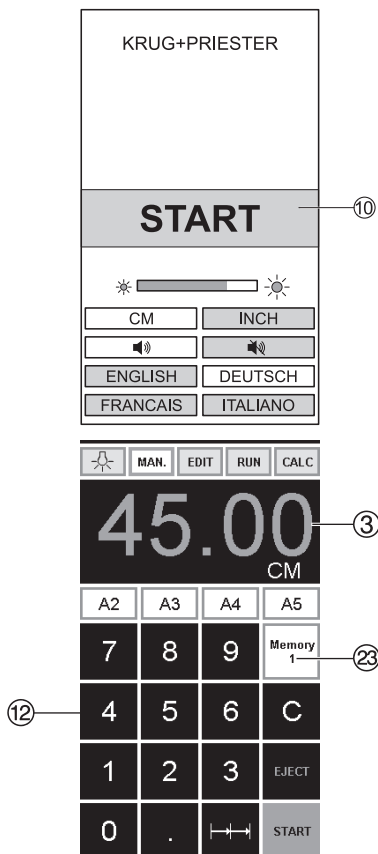

Início da máquina

- O interruptor principal ④ na posição "I", inserir a chave ⑥ para o painel de controlo e girar para a direita.

O écran **START** aparece:

As funções abaixo indicadas poderão ser alteradas:

Luminosidade

Centímetros (CM) / Polegadas (INCH)

Sensor táctil, Ligado e desligado (IN / OUT)

Linguagem

- Pressionar o botão **START** ⑩ → o esquadro move-se para trás e procura a posição de referência, esperar até aparecer uma medida no display ⑳.
- 4860 = 45.00 cm, 17.717 inches
 5260 = 52.00 cm, 20.472 inches
 6660 = 61.00 cm, 24.016 inches
- As medidas standard e de programação livre, são chamadas a partir dos respectivos botões ㉓.

Memory 1: A2, A3, A4, A5,

Memory 2: A6, A7, B3, B4

Memory 3:

—	—	—	—
---	---	---	---

Memory 4:

—	—	—	—
---	---	---	---

e em polegadas

Memory 1: 4 ¼", 5 ½", 7", 8 ½"

Memory 2: 11", 12", 14", 17"

Memory 3:

—	—	—	—
---	---	---	---

Memory 4:

—	—	—	—
---	---	---	---

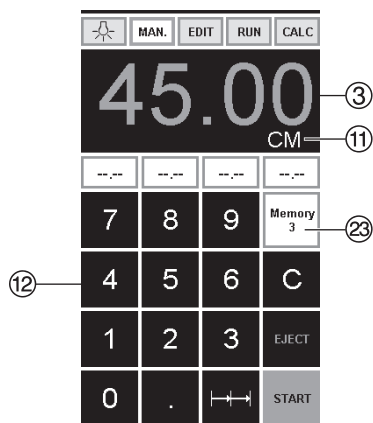

Na memória 3 + 4 (milímetros e polegadas) não existe medidas guardadas. Até que a primeira medida seja introduzida, o seguinte será mostrado no campo correspondente: A medida introduzida ficará guardada.

Elas não podem ser apagadas, mas sim sobrepostas.

Como programar a memória 3 e 4

Pressionar o botão da memória afim de entrar na plataforma da memória (3 e 4). Colocar a medida pretendida ou copiar a mesma. Pressionar o botão da até houver um sinal acustico, nesta altura as medidas estão guardadas.

⚠ Atenção

Antes de guardar ou cortar segundo uma medida verificar se a escala é a correcta e se está guardada. Ver no monitor .

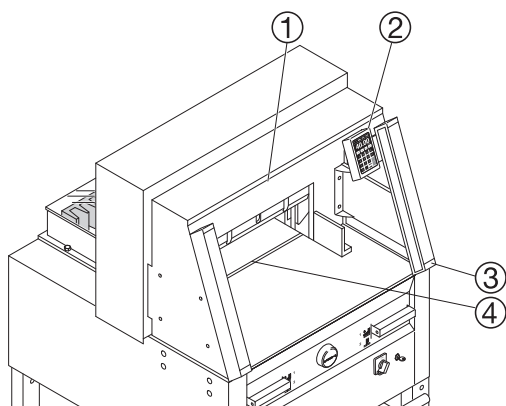

Após 30 minutos a máquina , passa para o modo de poupança de energia. A máquina pode ser novamente activado, através do toque em qualquer tecla na zona .

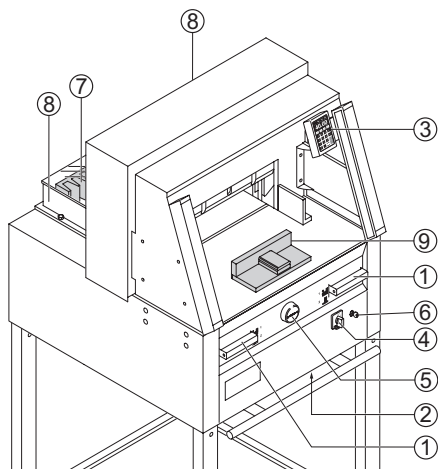

Activação do corte

⚠ Atenção

- Para virar a pilha de papel puxar o esquadro para a frente.
- Não interromper o movimento da lâmina, apenas largar a lâmina.
- Antes de efectuar um corte, espere até que o monitor fique verde.
- A lâmina deve estar sempre em cima e tapada pelo calçador, (consultar a página 38)

⚠ Não tocar na lâmina!.

Cortar segundo dimensões específicas

- Pressionar **[MAN.]**
- Inserir as dimensões no teclado numérico ¹² → As medidas são apresentadas a vermelho. (Se for introduzida uma dimensão errada esta pode ser corrigida com a **[C]**).
- Pressionar **[START]** ¹³ → e as dimensões são atingidas → As medidas são apresentadas verde.
- Inserir o papel e mover segundo o ângulo ⁹ para o esquadro ⁷ e para a prateleira lateral ⁸.
- Largar o corte.

Cortar de acordo com marcações

- Pressionar **[MAN.]**
- Ajustar o esquadro com a roda de mão para trás ⁵.
- Inserir o papel, ajustar segundo o ângulo ⁹ de empilhar para o esquadro ⁷ e prateleira lateral ⁸.
- Girar a roda de mão ⁵ para a direita até que a marca do corte esteja abaixo da linha indicadora de corte.
- Quanto mais rápido se virar a roda de mão para a direita, mas rápido o esquadro se moverá ⁵. Se a roda de mão estiver virada para a esquerda o esquadro retornará rapidamente.

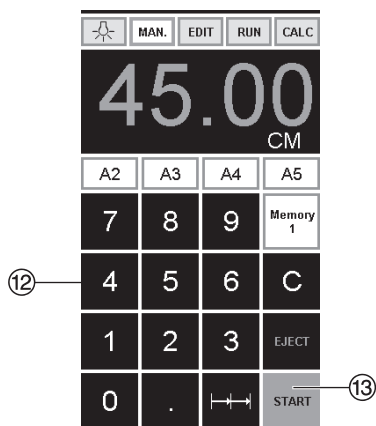

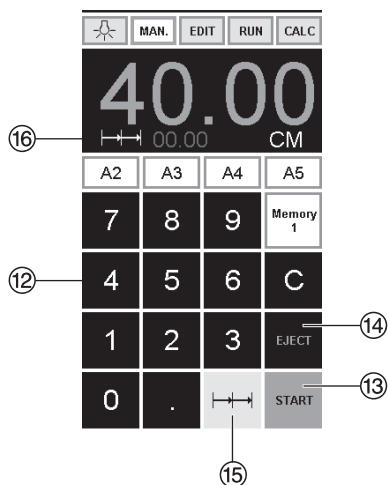

Função "ejectar"

Se a tecla **START** (13) for pressionada em vez da tecla **EJECT** (14) após inserir a medida, o esquadro avança para que esse papel possa ser removido. Posteriormente o esquadro irá para a medida programada no teclado numérico.

Repetição de cortes

- Inserir o tamanho do corte múltiplo no display (12).
- Avançar para a medida com a tecla **START** (13).
- Empurrar o papel para o esquadro (7).
- Premir corte múltiplo $\rightarrow \rightarrow$ (15).
- O sinal de corte múltiplo aparece na parte superior esquerda, conjuntamente com o valor 00.00 (16).
- Inserir o tamanho do corte múltiplo. (Aparece em letras vermelhas)
- Primir a tecla **START** \rightarrow o esquadro avança para o formato de cortes múltiplos.
- Este passo repete-se cada vez que um corte é seleccionado.

Sair do programa

- Primir corte múltiplo $\rightarrow \rightarrow$ (15) (amarelo). O sinal de corte múltiplo e o seu valor, são apagados.

Função da calculadora

- Premir **CALC** (24), calcular a medida pretendida p. ex. $40 - 2 \text{ [MAN]} \rightarrow \downarrow$, a media calculada 38 é apresentada.
- Com a tecla \boxtimes (26) é possível passar, em qualquer altura, para o modo **MAN.**

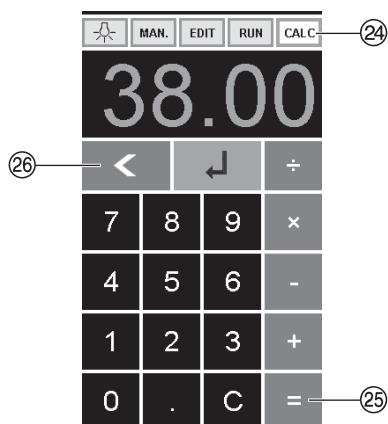



Programação

Este sistema de controlo permite guardar na memória 99 programação com 99 etapas programáveis. Uma das etapas representa uma medida. Após entrar na programação dos números pode-se alterar entre várias programações com as teclas ∇ e \blacktriangle . Primeira figura ⑰ no display = número da programação.

Segunda figura ⑱ = etapa da programação.

Medida de corte mínimo:

4860 3.50 cm / 1.378 polegadas

5260 3.50 cm / 1.378 polegadas

6660 2.50 cm / 0.984 polegadas.

A etapa indicada pode ser eliminada a qualquer momento. Estas programações ficam guardadas quando a máquina se encontra desligada.

Inserir programa

- Primir **EDIT** → „Inserir dados do programa número ("Load program no.") aparece.
- Carregar programa número 01 ... 99, com \blacktriangle (No monitor o número superior ⑰ = Número do programa).
- Se a medida é apresentada no monitor,então a programação está gravada, seleccionar outro programa.
- Passo programa "01 Step" 00.00 ⑱ aparece. (Segunda figura no monitor ⑱ = Passo Programa).
- Carregar medida, ou mover o esquadro para a medida desejada com o cursor ⑤.
- Guardar a medida \blacktriangle ,no monitor aparece um novo passo do programa.
- Colocar a medida seguinte, carregue na tecla Enter \blacktriangle e guardar a medida, etc.
- Se for preciso chamar o programa imediatamente, → Primir **RUN**
- Prima Enter \blacktriangle
- Prima **START** (iniciar).
- Para sair do modo programa, primir **MAN.**

Cancelar uma programação

- Primir **EDIT**
- Primir 3 x **PRG** "apagar passo número" ("Delete step no.") → aparece.
- Introduzir o número do programa
- Primir Enter \blacktriangle
- Primir Enter \blacktriangle

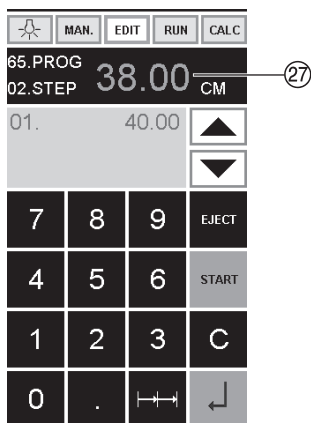

Função da calculadora no programa

- Premir **EDIT**
- Introduzir o número do programa
- 1. Introduzir o passo do programa p. ex. medida inicial 40
- Gravar com Enter ↵
- Premir **CALC** ②④, calcular a medida pretendida p. ex. $40 - 2$ = ②⑤ → ↵, a medida calculada 38 a pisca.
- Premindo, normalmente, a tecla Enter ↵ a medida calculada é gravada no respetivo passo.
- Com a tecla = ②⑥ pode alterar-se, em qualquer altura, para a programação **EDIT**.

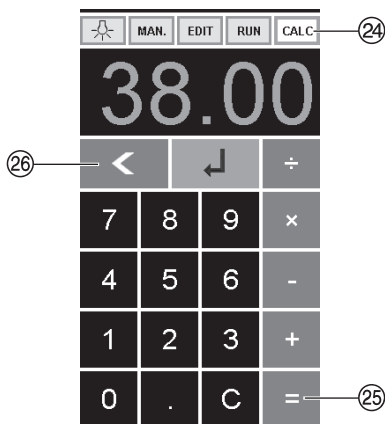

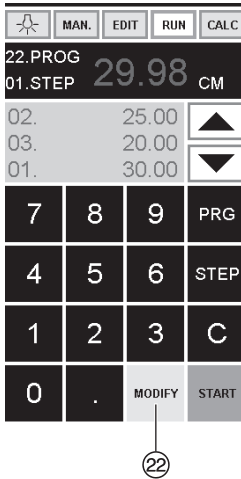

Adaptação ao programa quando as impressoras imprimem com desvio

- Primir **RUN** → "Carregar o programa nº" ("Load program no.") Aparece.
- Introduzir o programa de 01 ... 99, e com 2 x Enter ↵ avançar para o passo 1.
- Corrigir a posição certa do corte, com o cursor manual.
- **MODIFY** Ⓜ aparece no monitor e a medida fica intermitente.
- Para guardar prima **MODIFY**
- Efectuar um corte e virar o papel
- Se a impressão efectuar algum desvio, podemos corrigir durante os dois primeiros cortes através do cursor manual, ver acima.
- A correcção só é possível durante os dois primeiros cortes.
- Depois de deixar o modo **RUN** a medida original é guardada novamente.

Apagar um passo

- Primir **EDIT** (= Programa – Editar)
- Colocar o número do programa
- Selecionar o programa passo, com os botões: ▲ e ▼.
- Correr com a tecla **STEP** até aparecer a "Delete program nº" = "apagar o programa nº"
- Primir 2 x Enter ↵.

Inserir um passo

- Primir **EDIT** (= Programa – Editar)
- Selecionar o programa
- Primir 2 x Step (Passo) "Insert step no." "Inserir passo número" aparece.
- Entrar e inserir posição e.g.02
- Confirmar com ↵
- Introduzir a medida.
- Guardar a medida com ↵
- A medida de corte pode ser vista no monitor com o cursor ▲ e ▼.

Mudar um passo no programa

- Primir **EDIT**
- Selecionar um programa, confirme com Enter ↵
- Percorrer com **STEP** até aparecer "Load step no."
- Carregar na posição passo e.g 02
- Confirmar com Enter ↵
- Colocar a medida e confirme com Enter ↵
- Introduzir a nova medida, guardar a medida com ↵.

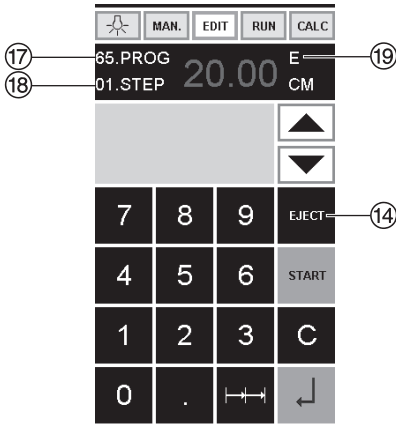

O programa de Função de Ejeição

- Se uma medida curta, ex. de 30 cm e depois uma medida longa, ex. 40 cm, através do "START PROGRAM", então é aconselhável inserir E = **EJECT** (19) depois do primeiro corte, para que o papel seja empurrado para a frente.
- A função **EJECT**, pode ser accionada sempre que uma medida é introduzida e ejecta antes de avançar para a próxima medida. Quando a função está programa um "E" (19) aparece na parte superior direita do monitor.
- Inserir a função Eject na sequência do programa. Seleccionar um programa e avançar para o passo a ser alterado com a cursor **↕** e **↕**, introduzir a nova medida e antes de accionar o botão **↕** primir **EJECT**.

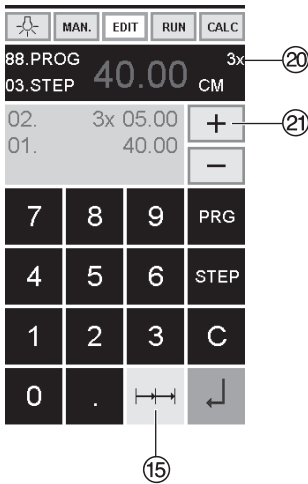

Exemplo do programa de função de ejeição.

- Primir **EDIT**
- Introduzir o número do programa e.g.08
- Primir Enter **↕**,
- 1. introduzir o passo do programa e.g. 30 cm
- Primir Enter **↕**,
- 2. Introduzir passo do programa e.g. 40 cm
- Primir **EJECT** e com Enter **↕** guardar a medida.

Como Funciona (exemplo)

- Primir **RUN**
- Introduzir programa 08
- Primir Enter **↕**,
- Primir **START**, a medida é alcançada
- Colocar o papel
- Ejeção (Ejeção está completa, virar o papel).
- O esquadro move-se para o programa 2
- Efectuar corte 2

Programação de corte múltiplo

- Primir **EDIT**
- Introduzir número do programa
- Introduzir o primeiro passo do programa e.g. START-UP medida 40 cm
- Guardar a medida com
- Primir o símbolo **↕** (15), multiplo corte.
- Introduzir o número de cortes (20) com o botão + (21) – (máximo 15 cortes), seguido pela dimensão de corte múltiplo (largura de corte).
- Guardar com Enter **↕**.

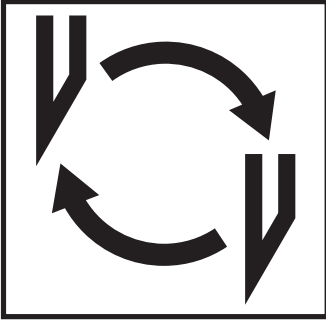

Se a qualidade do corte diminuir:

- Verificar a profundidade do corte (consultar a página 38)
- Verificar a régua (consultar a página 34)
- Substituir ou afiar novamente a lâmina (consultar a página 30 - 38).

A lâmina não pode ser novamente afiada se a altura da lâmina é menos do que 83 mm/3,29 polegadas.

Uma nova lâmina deve ser utilizada.

Adquirir a nova lâmina só pela Krug & Priester, D-72336 Balingen. A lâmina pode só ser afiada pelas lojas qualificadas ou pelo o fabricante

Krug & Priester D-72336 Balingen.

⚠ Perigo! Risco de ferimento!

A lâmina é extremamente afiada. Nunca desmontar ou transportar a lâmina sem protecção. A troca da lâmina só deve ser efectuada por técnicos qualificados.

Mudança de lâmina e régua de corte

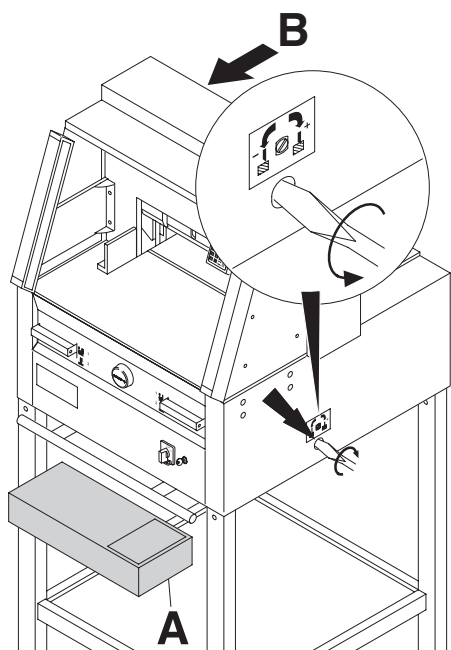

Girar o parafuso do ajustamento da lâmina para a esquerda até a extremidade (chave de fendas na caixa de ferramentas (A) ou na prateleira de ferramentas (B).

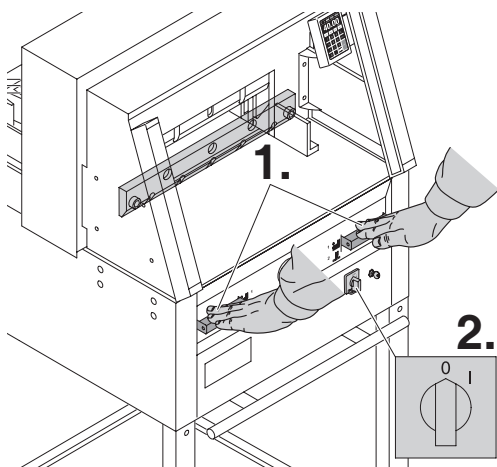

Baixar a lâmina pressionando as duas manetas de corte (1.). Manter um botão pressionado e apagar o interruptor principal (2.).

Mudança de lâmina e régua de corte

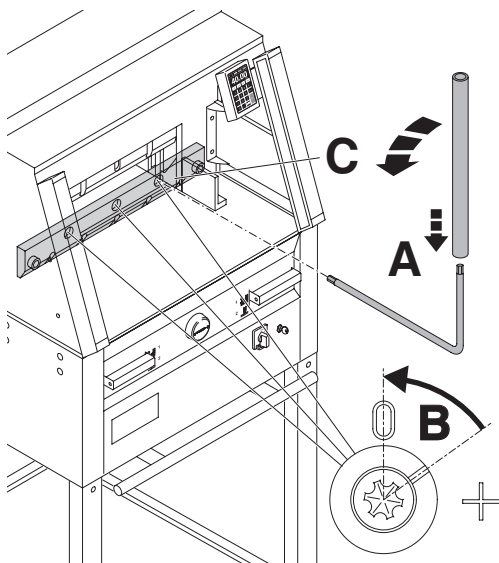

A rês peças de rotação estão agora expostas e devem ser giradas no sentido contrário dos ponteiros do relógio para a posição "0" com uma chave inglesa e um tubo extensível (A) (na caixa de ferramentas). A escala deve corresponder à posição "0" (B).

Somente 4860

Desaparafusar os parafusos (C) do lado direito.

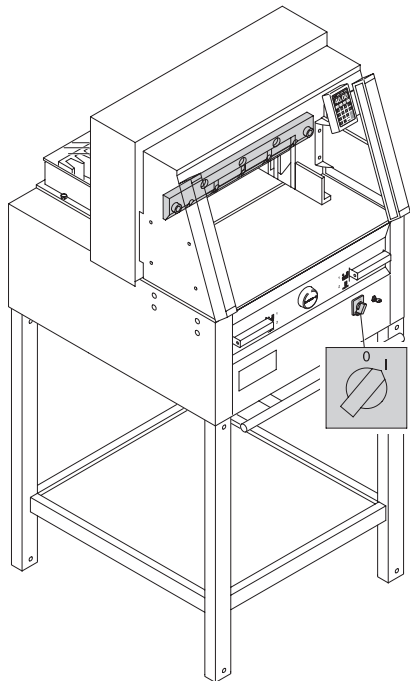

Remover a chave inglesa e girar o interruptor principal até que a lâmina volte à posição superior.

Mudança de lâmina e régua de corte

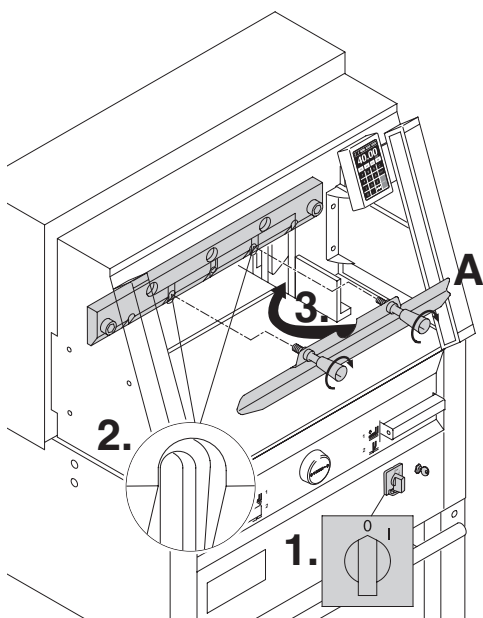

Posicionar o interruptor principal na posição "0" (1). Remover os dois parafusos da lâmina dos buracos ovais (2). Colocar a ferramenta de mudar a lâmina (A) e apertar com força (3).

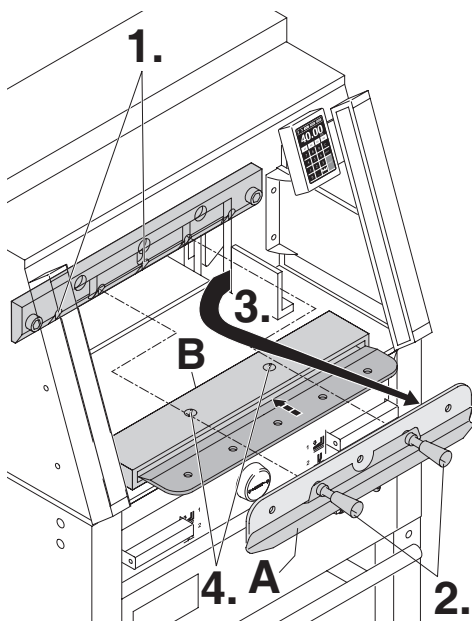

Remover os dois parafusos da lâmina. 4860 e três parafusos da lâmina. 5260, 6660. Soltar os cabos (2) da ferramenta de mudar a lâmina (A) levemente e deixar a lâmina ser retirada para fora da máquina (3). Colocar a lâmina no seu recipiente (B) e aparafusar.

Mudança de lâmina e régua de corte

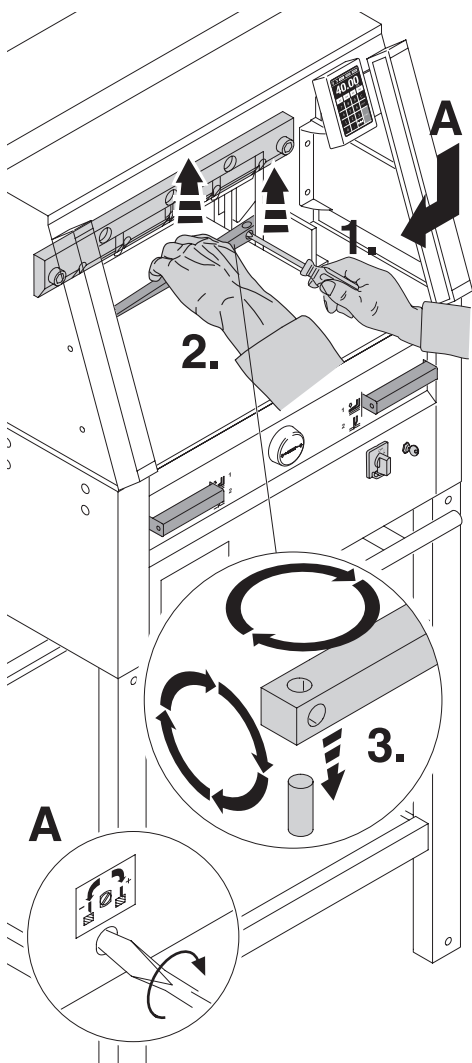

Retirar a régua de corte com uma chave de fendas pequena. Se necessitar a régua de corte pode ser virada ou trocada. (a régua de corte pode ser utilizada 8 vezes).

Substituir a régua de corte (não a lâmina)

- Girar o parafuso de ajustamento da lâmina (A) para a esquerda até que este pare. (caso contrário o primeiro corte será demasiado fundo).
- Remover a régua de corte de acordo com a figura ao lado.
- Girar a régua de corte (o lado não utilizado deve estar perto da lâmina).

⚠ Perigo! Risco de ferimento!

Teste de corte após substituição de régua de corte (não a lâmina)

- Inserir o papel e largar o corte.
- Se a última folha não for cortada ao longo de todo o seu comprimento gire o parafuso de ajustamento da lâmina (A) $\frac{1}{4}$ para a direita.
- Se a última folha não estiver completamente cortada repetir este processo até que a última folha esteja cortada em todo o seu comprimento.

Mudança de lâmina e régua de corte

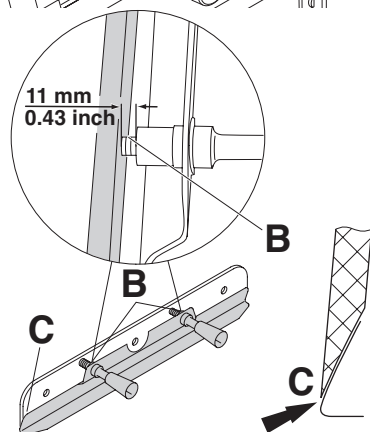
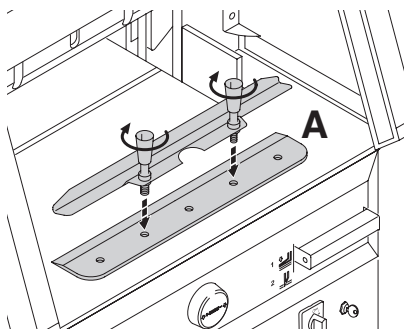

Retirar a lâmina nova da caixa cuidadosamente e aparafusá-la à ferramenta de mudar lâminas (A).

- Certificar que existe uma margem de 11 mm ou 0.43 polegadas. (B).
- A lâmina deve ser coberta.

⚠ Perigo! Risco de ferimento!

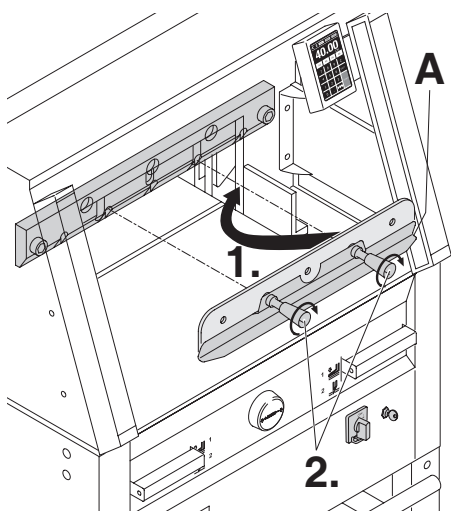

Colocar a lâmina que vai ser mudada com a ferramenta de mudar lâminas montada (1.) dentro do recipiente da lâmina e empurre para cima e aparafusar (2.).

Mudança de lâmina e régua de corte

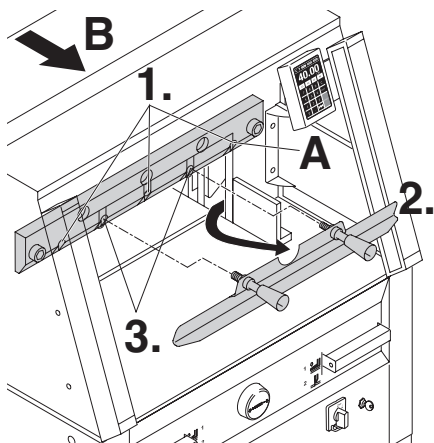

Apertar ligeiramente 3 dos cinco parafusos da lâmina (4860 tem 2) (1.).
Remover a ferramenta de mudança de lâmina (2.). Levemente apertar os restantes parafusos da lâminas (3.).
Voltar a colocar na prateleira das ferramentas, a peça de mudar a lâmina (B).

Somente 4860

Levemente apertar para a direita o parafuso da lâmina (A) quando a lâmina estiver em baixo.

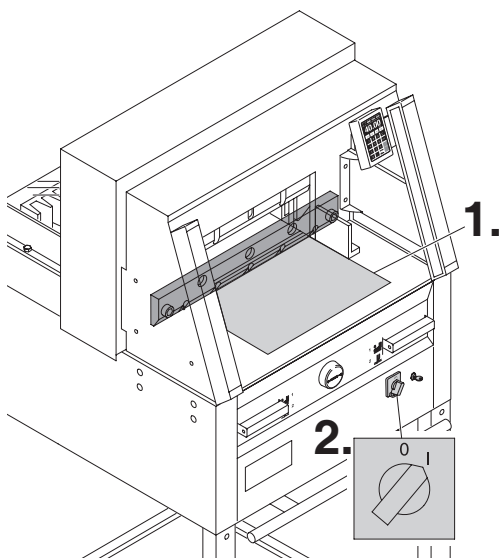

Remover todas as ferramentas e colocar papel ao longo de todo o comprimento de corte (1.).
Ligar o botão principal na posição "I" (2.).

Mudança de lâmina e régua de corte

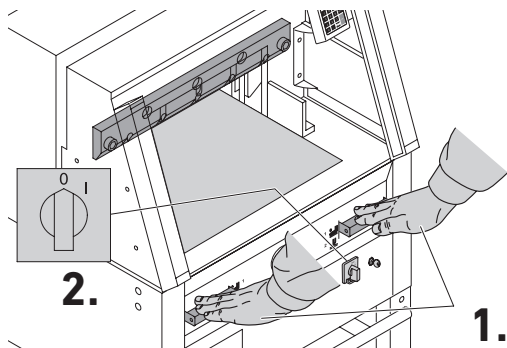

Fechar a barra de segurança (1.). Baixar a lâmina ao pressionar os dois botões de corte (2.). Manter um deles pressionado e ligar o interruptor principal (3.).

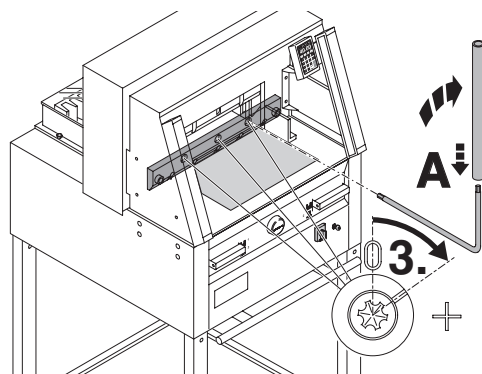

Abrir a barra de segurança (4.). Com a chave (A), os três excêntricos devem ser apertados até que o papel seja cortado ao longo de todo o comprimento da lâmina, (a lâmina deve estar paralela, não muito afastada da régua de corte).

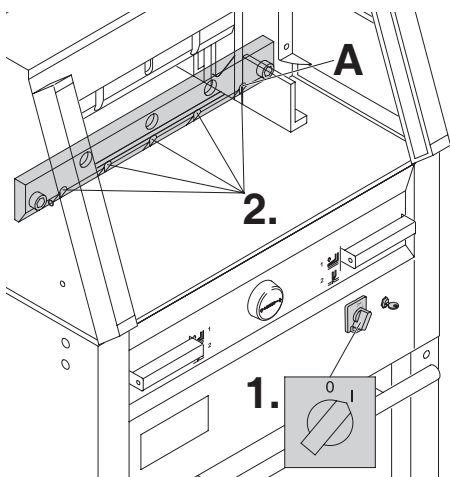

Somente 4860

Apertar os parafusos da lâmina (A) no lado direito.

Ligar o interruptor na posição "I" (1.). A lâmina vai regressar para a posição superior. Apertar os parafusos da lâmina firmemente (2.).

Mudança de lâmina e régua de corte

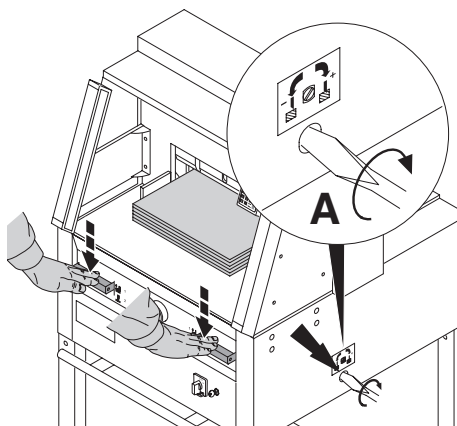

Para comprovar o bom funcionamento do corte cortar uma pilha de papel. Se a última ou várias folhas não forem cortadas, girar o parafuso de ajustamento da lâmina (A) progressivamente como na figura ¼ para à direita até que todas as folhas estejam totalmente cortadas. (não colocar a lâmina demasiada baixa, causa desgaste).

⚠ Perigo!
A lâmina deve estar sempre coberta por uma barra de pressão (ver figura em baixo à esquerda).

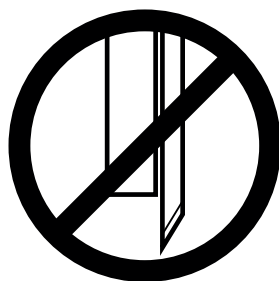
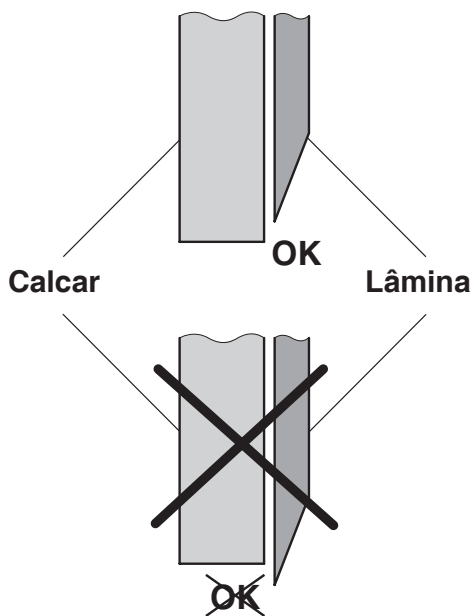

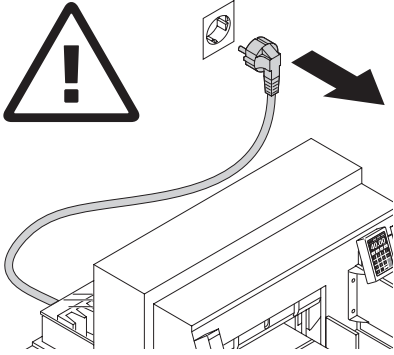

Trabalho de manutenção só pode ser efectuado por técnicos qualificados.

⚠ Perigo! Retirar a ficha de electricidade antes de iniciar qualquer tipo de trabalho de manutenção ou de retirar qualquer tampa.

Lubrificar o controlo do esquadro (A) semanalmente (utilizar massa lubrificante especial para máquinas de corte). Avançar para a frente o esquadro o máximo possível. Lubrificar as restantes partes duas vezes ao ano (ver figura).

O interruptor principal deve estar na posição "0" (B). Remover o painel de baixo (C) (ferramentas nas caixa).

- Remover qualquer papel.
- Lubrificar a máquina.
- Verificar as quatro porcas e as duas manivelas (D). Em caso de desgaste avisar o apoio técnico.
- Montar a máquina.

Com mais de 5 horas de operação por dia precisa o trabalho de manutenção com mais frequência ser realizado.

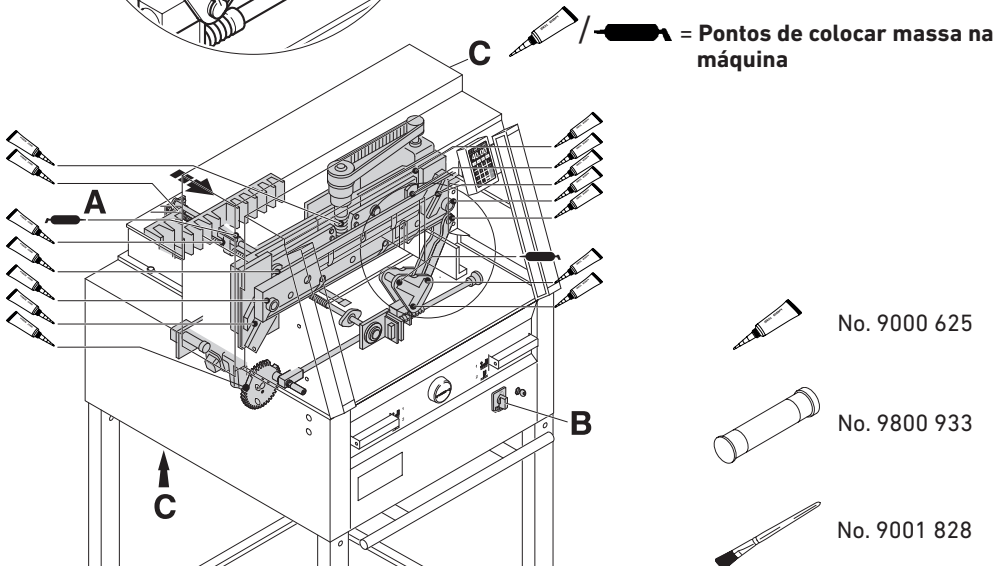
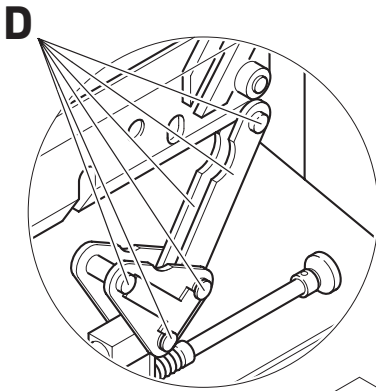

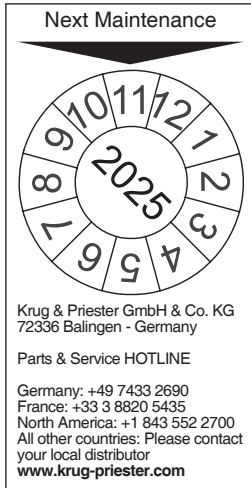

Inspeção Anual

Para manter uma operação em segurança e precaver desgaste prematuro, recomendamos uma inspeção e manutenção anual à máquina, por um serviço técnico qualificado.

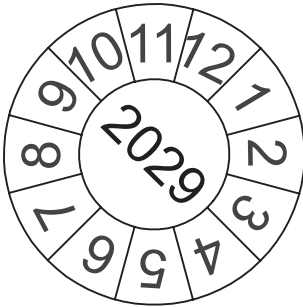

Regulamento de segurança

As normas de segurança estão estabelecidas de acordo com o país onde a máquina funciona. O fabricante recomenda que seja feita uma revisão de segurança em cada 5 anos pelo representante autorizado.



A máquina não funciona !

Está a ficha ligada á electricidade?

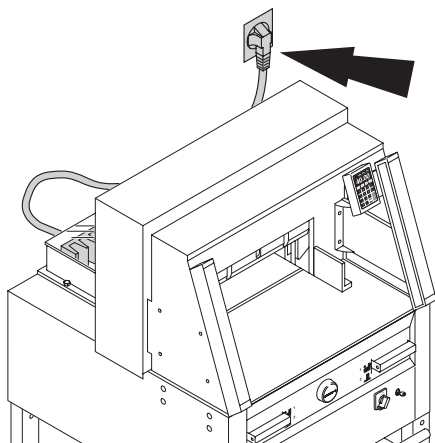

Está o interruptor principal na pos "I"?(**A**)
Está o sistema de controlo activado? (**B**)
(Girar a chave para a direita)
Libertar o corte consultar a página 21.

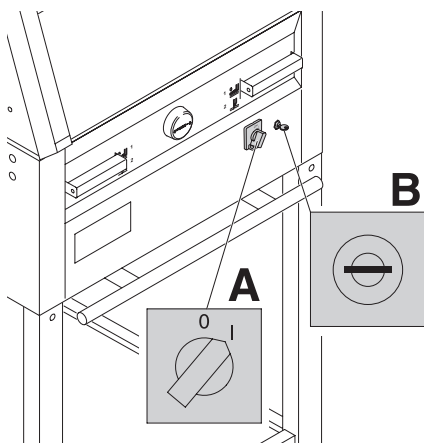

Possíveis falhas

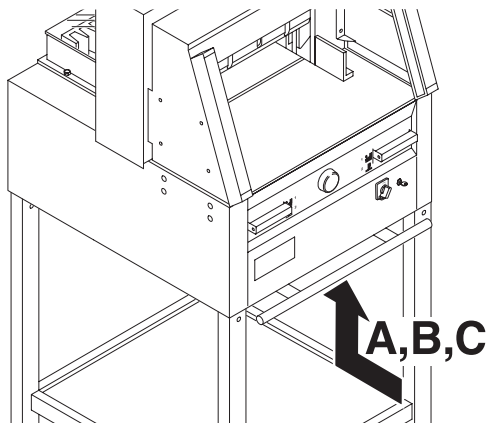

A máquina desliga:

- **Máquina está sobrecargada.**
O botão de segurança salta (A) ou (B).
Aguardar um minuto de arrefecimento e carregar outra vez na tecla de segurança (A) ou (B).
- **A máquina está bloqueada.**
- **A lâmina está sem corte.**
Eliminar a causa, e empurrar O botão de segurança (A)
- **Esquadro bloqueado.**
O interruptor de segurança (C) salta.
Eliminar a falha e voltar a ligar.

Botões de segurança para:



A = Motor da Lâmina

B = Motor do Calcador

C = Motor do Esquadro

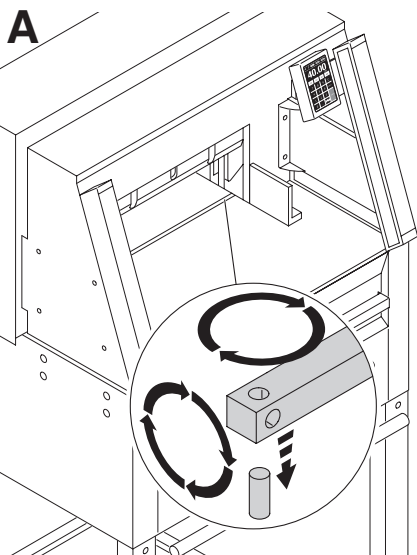

Não corta pela a ultima folha:

- Girar ou dar a volta na régua (A), reajustar a lâmina pelos os meios do botão do ajustamento da lâmina (B) (consultar a página 38)

Pobre qualidade de corte ou a lâmina mantém-se na pilha de papel.

- Mudar a lâmina (C) (consultar a página 30- 38)

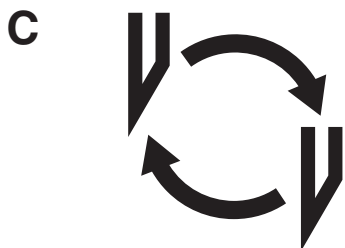
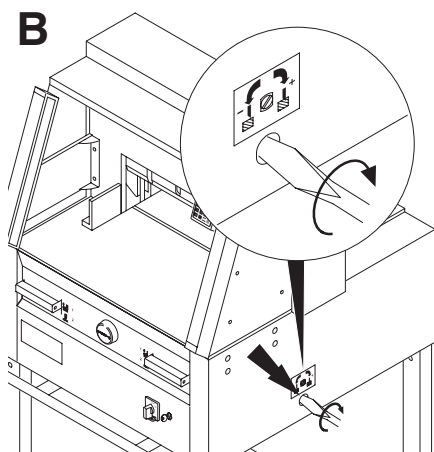

Possíveis falhas

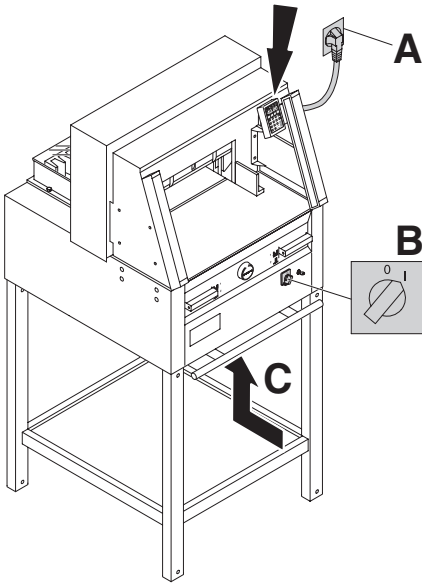

Iluminação do display

- A máquina está ligada à corrente? (A)
- Interruptor principal na posição "I"? (B)
- Pressionar o botão de segurança ! (C)
- Verificar as unidades de fusíveis e o circuito.

Após 30 minutos o monitor, passa para o modo de poupança de energia. O monitor pode ser novamente activado, através do toque em qualquer tecla na zona ⑫.

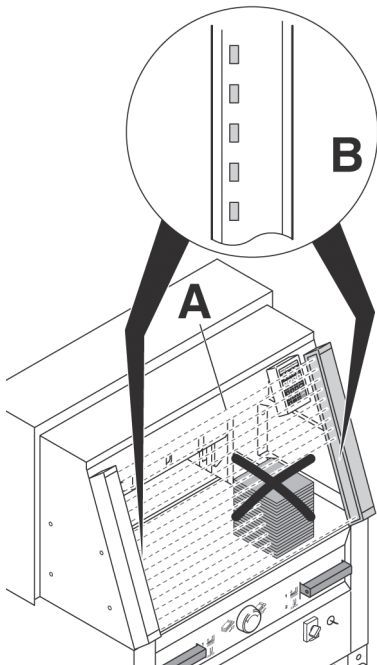

Problemas com as células- segurança

Não consegue ser activada.

- Remover todos os objectos que estejam na área de segurança (A).
- Emissor e recetor têm um indicador (B)
Verde = Pronto para operar
Vermelho = O feixe de infravermelho está fechado ou existe erro.

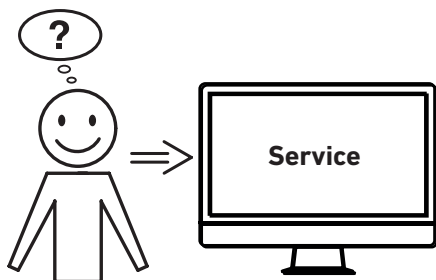

O motor trabalha mas a lâmina não desce.

- O travão de segurança foi activado!
Informar o representante !

Nenhuma das soluções de problemas anteriormente mencionadas oferece ajuda?

- Contacto: Assistência Técnica
 - www.krug-priester.com
 - service@krug-priester.com

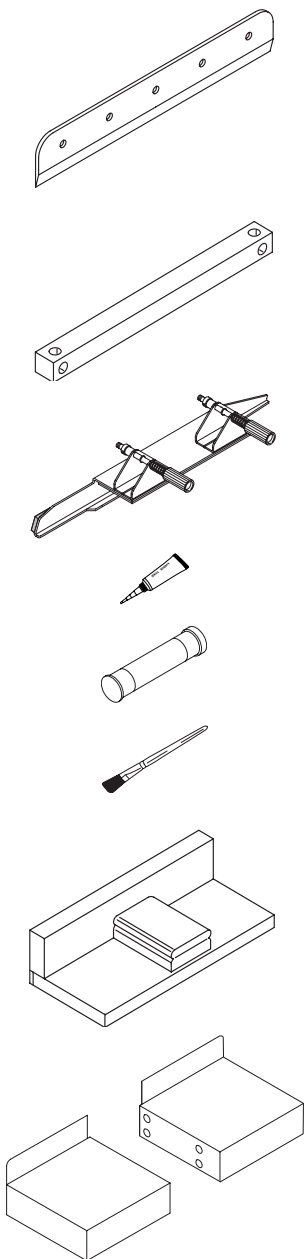

Acessórios recomendados:

Lâmina

- No. 9000 021 4860
- No. 9000 130 5260
- No. 9000 025 6660

HSS - Lâmina

- No. 9000 126 4860
- No. 9000 131 5260
- No. 9000 135 6660

Régua (6 unidades)

- No. 9000 022 4860 (vermelho)
- No. 9000 303 4860 (cinzento)
- No. 9000 024 5260 (vermelho)
- No. 9000 305 5260 (cinzento)
- No. 9000 026 6660 (vermelho)
- No. 9000 306 6660 (cinzento)

Ferramenta de trocar a lâmina ¹

- No. 9000 523 4860
- No. 9000 524 5260
- No. 9000 526 6660

Tubo de graxa ¹

- No. 9000 625

Cartucho de graxa

- No. 9800 933

Escova

- No. 9001 828

Papel bater-se bloco ¹

- No. 9000 521

Mesas laterais esquerda e direita

- No. 9000 528

¹ Incluindo na entrega da máquina

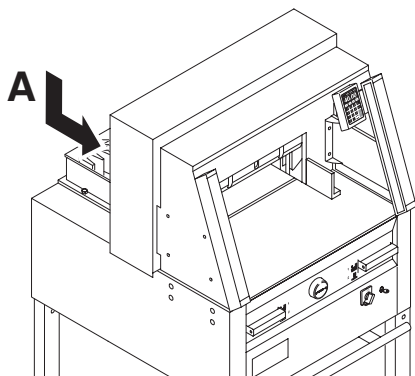

Dados Técnicos:

- Fonte de energia: 230V/50Hz/1~, 120V/60Hz/1~
- Altura de corte: 80 mm
- Fugas de corrente eléctrica < 3.5 mA
- Indicador do cabo de alimentação min. 1.5 mm² (230V)
- Indicador do cabo de alimentação AWG 12 (20A) (120V)

As especificações exactas podem ser encontradas na etiqueta de especificações técnicas (A) na máquina. Um diagrama eléctrico é encontrado dentro da caixa eléctrica da máquina.

Para obter garantia da máquina, a máquina deve continuar a ter a etiqueta de identificação original.

Faixa De luz segurança

- Tempo total de reacção: 101 ms
- Resolução 25 mm/distância mínima: 290 mm

Temperatura de ambiente de operação
10°C-60°C

Humidade do ar (nenhuma condensação) 15%-95%

	Comprimento do corte mm	Profundidade da mesa mm	Dimensiones (L X P X A) mm	Peso kg
4860	475	450	762* x 992** x 1296	232***
5260	520	520	860* x 1126** x 1293	257***
6660	650	610	992* x 1220** x 1293	312***

* com mesas laterais (Lagura)
4860 1349 mm

** com mesas laterais (Profundidade)
4860 992 mm

* com mesas laterais (Lagura)
5260 1436 mm

** com mesas laterais (Profundidade)
5260 1126 mm

* com mesas laterais (Lagura)
6660 1565 mm

** com mesas laterais (Profundidade)
6660 1220 mm

*** com mesas laterais 4860 241 Kg

*** com mesas laterais 5260 266 Kg

*** com mesas laterais 6660 321 Kg

Dados técnicos



I.T.E. Listed 802 D



Esta máquina é aprovada por laboratorios independentes de segurança está em compliação com as normas da CE 2006/42/EG, 2014/30/EG.

Medição do ruído pela norma EN 13023: 72,5db (A)

Sujeito a alterações sem aviso prévio.



A empresa Krug + Priester tem as seguintes certificações:

- Sistema de gestão da qualidade em conformidade com a DIN EN ISO 9001
- Sistema de gestão ambiental em conformidade com a DIN EN ISO 14001
- Sistema de gestão energética em conformidade com a DIN EN ISO 50001



Declaração de conformidade

Declaração de conformidade

- Pela presente declaramos que

	GS-ID No.	UL-ID No.
4860	11486001	10486001
5260	11526001	10522102
6660	11666001	10655002

- Cumprem as disposições legais seguintes

2006/42/EG:

Directiva de maquinaria EC

2004/108/EG:

Directiva de compatibilidade electromagnética

2011/65/EU, 2015/863/EU

RoHS directiva.

- Normas harmonizadas utilizadas, normalmente

**EN 60204-1; EN 1010-1; EN 1010-3; EN 55014-1; EN 55014-2;
EN 61000-3-2; EN 61000-3-3; EN ISO 12100-1; EN 61496-1; EN 61496-2;
EN ISO 13857; EN ISO 11204; EN 13023; EN ISO 13849-1;
BS EN 60204-1; BS EN 1010-1; BS EN 1010-3; BS EN 55014-1; BS EN 55014-2;
BS EN 61000-3-2; BS EN 61000-3-3; BS EN ISO 12100;
BS EN ISO 13857; BS EN ISO 11204; BS EN 13023; BS EN ISO 13849-1**

11.02.2022

Data

Representador autorizado para a documentação técnico



Krug & Priester GmbH & Co. KG
Simon-Schweitzer-Str. 34
D-72336 Balingen (Germany)

Daniel Priester

- Diretor-Executivo -

Notas:

