

IDEAL 5560





- D** Bitte lesen Sie vor Inbetriebnahme der Maschine unbedingt diese Betriebsanleitung und beachten Sie die Sicherheitshinweise. Die Betriebsanleitung muss jederzeit verfügbar sein.
- GB** Please read these operating instructions before putting the machine into operation and observe the safety precautions. The operating instructions must always be available.
- F** Nous vous prions de lire attentivement le mode d'emploi avant d'utiliser la machine, et attirons votre attention sur les consignes de sécurité. Les instructions d'utilisation et les consignes de sécurité doivent toujours être disponibles. Les instructions d'utilisation et les consi.
- NL** Leest u voor de ingebruik name van het apparaat a.u.b. deze gebruiksaanwijzing goed door en neemt u de veiligheidsinstructies n acht. De gebruiksaanwijzing en de veiligheids-voorschriften moeten altijd binnen handbereik zijn.
- I** Per favore legga questo manuale di istruzione prima di mettere in funzione il distruggidocumenti e osservi le regole di sicurezza. Le istruzioni d'uso devono essere sempre disponibili.
- E** Le recomendamos lea las instrucciones antes de poner en funcionamiento esta máquina y cumpla las normas de seguridad. Las instrucciones de servicio y seguridad deben estar siempre disponibles.
- S** Läs igenom denna bruksanvisning innan ni startar maskinen. Var noga med säkerhetsföreskrifterna. Instruktionsmanualen måste alltid finnas tillgänglig.
- FIN** Lue nämä käyttö-ohjeet läpi ennenkuin käynnistät laitteen !
Noudata turvaohjeita. Käyttöohjeiden on oltava aina saatavilla.
- N** Lees gjennom denne bruksanvisningen før De tar i bruk maskinen
Vær oppmerksom på sikkerhetsforskriftene. Operatormanualen må alltid være tilgjengelig.
- PL** Proszę uważnie przeczytać instrukcję obsługi przed uruchomieniem urządzenia i stosować się do przepisów bezpieczeństwa. Instrukcje obsługi muszą być zawsze dostępne.
- RUS** Пожалуйста, прочитайте инструкцию по эксплуатации перед установкой аппарата, соблюдайте технику безопасности. Инструкция по эксплуатации должна находиться в доступном для пользователя месте.
- H** A gép üzembe helyezésé előtt figyelmesen olvassa el a kezelési utasítást és tartsa be a biztonsági előírásokat. Kezelési utasításnak mindig elérhetőnek kell lennie.
- TR** Lütfen makineyi çalıştırmadan önce bu kullanma talimatlarını dikkatli bir şekilde okuyunuz ve belirtilen güvenli k önlemlerine uyunuz. Kullanma Talimatları her zaman kullanıma hazır olmalıdır.
- DK** Før installation af maskinen bedes De venligst læse brugervejledningen og være opmærksom på sikkerhedsanvisningerne. Brugervejledningen skal altid være tilgængelig.
- CZ** Prosim přečtete si instrukce k obsluze a dodržujte bezpečnostní upozornění. Návod k obsluze musí být vždy dostupný.
- P** Por favor leiam o manual de instruções antes de colocar a máquina em operação e vejã as precauções de segurança. As instruções de operação deverão estar sempre disponíveis.
- GR** ΠΑΡΑΚΑΛΩ ΔΙΑΒΑΣΤΕ ΤΙΣ ΟΔΗΓΙΕΣ ΧΡΗΣΕΩΣ ΚΑΙ ΤΙΣ ΠΡΟΦΥΛΑΞΕΙΣ ΑΣΦΑΛΕΙΑΣ ΠΡΙΝ ΒΑΛΕΤΕ ΤΟ ΜΗΧΑΝΗΜΑ ΣΕ ΛΕΙΤΟΥΡΓΙΑ. ΟΙ ΟΔΗΓΙΕΣ ΧΡΗΣΗΣ ΠΡΕΠΕΙ ΝΑ ΕΙΝΑΙ ΠΑΝΤΑ ΔΙΑΘΕΣΙΜΕΣ.
- SLO** Prosim preberite navodila za uporabo ter upoštevajte varnostna opozorila preden zaženete napravo. Navodila naj bodo vedno pri roki.
- SK** Starostlivo si preštudujte tento návod na obsluhu pred uvedením stroja do prevádzky a najmä bezpečnostné predpisy. Držte tento návod na obsluhu na dostupnom mieste.
- EST** Palun lugege enne masina käivitamist käesolevat kasutusjuhendit ning järgige ohutusnõudeid. Kasutusjuhend peab alati käepärast olema.
- CHI** 使用機器前，請閱讀此操作指引，並留意安全守則
操作手册必须是经常可用的。
- UAE** والامان الوقاية تعليمات ملاحظة نرجو كما الماكينة بتشغيل البدء قبل التشغيل تعليمات قراءة نرجو لا بد من وجود تعليمات التشغيل دائما



- D** Keine Bedienung durch Kinder!
GB Children must not operate the machine!
F Pas d'utilisation par un enfant!
NL Geen bediening door kinderen!
I Non lasciare utilizzare il tagliacarte a bambini!
E No dejar que la utilicen los niños!
S Installera maskinen utom räckhåll för barn!
FIN Asentakaa laite lasten ulottumattomiin !
N Installer maskinen utenfor rekkevidde for barn!
PL Dzieciom nie wolno obsługiwać urządzenia !
RUS Не допускайте детей к пользованию аппаратом!
H Gyerekek a gépet nem kezelhetik
TR Makinayı Çocuklar Kullanmamalıdır.
DK Må kun betjenes af voksne
CZ Stroj nesmí být obsluhován dětmi!
P As crianças não devem trabalhar com a máquina!
GR ΑΠΑΓΟΡΕΥΕΤΑΙ Η ΧΡΗΣΗ ΑΠΟ ΠΑΙΔΙΑ.
SLO Otroci ne smejo uporabljati naprave
SK So strojom nesmú pracovať deti!
EST Lapsed ei tohi masinat kasutada!
CHI 勿让儿童使用机器!
UAE يجب علي الأطفال عدم تشغيل الماكينة.



- D** Nicht unter das Messer fassen!
GB Do not reach beneath the blade!
F Ne pas passer les mains sous la lame!
NL Niet met de handen onder het mes komen!
I Non toccare la lama nella parte inferiore!
E ¡No tocar debajo de la cuchilla!
S Sträck inte in handen under kniven!
FIN Älä laita kättäsi terän alle !
N Plasser aldri hender ol. under kniven !
PL Nie wkładać rąk pod noże!
RUS Избегайте попадания рук под лезвие!
H Ne nyúljon a kés alá!
TR Elinizi bıçağın altına sokmayınız!
DK Stik ikke hænderne ind under knivbladet!
CZ Nesahejte pod ostrří nože!
P Não tocar na parte inferior da faca!
GR ΜΗΝ ΑΓΓΙΖΕΤΕ ΤΟ ΚΑΤΩ ΜΕΡΟΣ ΤΗΣ ΛΕΠΙΔΑΣ!
SLO Ne segajte z roko pod rezilo!
SK Nevkladajte ruky pod nôž!
EST Ärge pange kätt tera alla!
CHI 请勿接触刀具的下方。
UAE لا تصل تحت السكين





- D** Messer nie lose liegen lassen!
Messer nur mit Messerwechsellvorrichtung oder im Messertransportkasten befördern!
(siehe Seite 26 und 28).
⚠ **Warnung!** Verletzungsgefahr!
- GB** Never leave the blade unattended!
Do not extract or transport the blade without protection!
(See page 26 and 28).
⚠ **Danger!** Risk of injury!
- F** Ne jamais laisser la lame sans protections !
Elle ne doit être démontée qu'à l' aide du dispositif de changement de lame (cf. page 26 et 28), ou transportée dans son étui en bois !
⚠ **Danger!** Risques de coupures !
- NL** Laat nooit de messen alleen achter.
Transporteer de messen niet zonder de houten bescherming
(zie pagina 26 en 28).
⚠ **Waarschuwing!** Opgelet voor ongevallen!
- I** Non lasciare mai la lama incustodita. Non rimuovere o trasportare la lama senza protezione. (Vedi pagina 26 e 28).
⚠ **Attenzione!** Rischio di infortunio!
- E** ¡No quitar la cuchilla sin prestar atención. No desmontar no transportar la cuchilla sin protección! (vérase pág. 26 y 28)
⚠ ¡**Advertencia!** ¡Peligro de hacerse daño!
- S** Lämna aldrig maskinen obemannad. Ta inte ur eller transportera kniven utan skydd. (se sid 26 och 28).
⚠ **Skaderisk!**
- FIN** Käsittelle terää aina varoen. Älä siirrä tai kuljeta terää ilman suojaa ! (katso sivu 26 ja 28)
⚠ **Loukkaantumisen vaara !**
- N** La aldri kniven ligge ubeskyttet. Ta aldri ut kniven eller transporter den uten beskyttelse (Se side 26 og 28)
⚠ **FARE !** Muligheter for skade !
- PL** Nigdy nie pozostawiać noży bez nadzoru.
Nie wyciągać lub transportować noży bez osłon!
(zobacz strona 28 i 30).
⚠ **Ryzyko skaleczenia sie!**
- RUS** Не оставляйте открытое лезвие без присмотра! Не пытайтесь извлечь или транспортировать лезвие без специальных мер предосторожности!
(См. страницы 26 и 28)
⚠ **Соблюдайте выше перечисленные правила для избежания травм!**
- H** Soha ne hagyja a kést őrizetlenül!
Ne vegye ki vagy ne szállítsa a kést védőtok nélkül!
(Lásd 26. és 28. oldal)
⚠ **Veszély!** Sérülésveszély!
- TR** Bıçağı hiçbir zaman gözetimsiz bırakmayınız!
Bıçağı muhafazasız olarak yerinden çıkartmayınız veya taşımayınız! (Sayfa 26 ve 28'e bakınız)
⚠ **Dikkat!** Yaralanma riski!



- DK** Knivbladet må aldrig efterlades uden opsyn.
Forsøg ikke at afmontere eller transportere knivbladet uden beskyttelse! (Se side 26 og 28)
⚠ **FARE! Risiko for legemlig beskadigelse.**
- CZ** Nikdy nenechávejte nůž bez krytu.
Nikdy nevyjímejte nebo neprepravujte nůž bez ochranného krytu (viz. strany 26 a 28)
⚠ **Nebezpečí! Riskujete zranění**
- P** Deixar a faca sempre em local seguro!
Não retirar ou transportar a faca sem protecção!
(Ver pág. 26 e 28)
⚠ **Perigo! Risco de dano!**
- GR** ΜΗΝ ΑΦΗΝΕΤΕ ΤΗΝ ΛΕΠΙΔΑ ΑΝΕΠΙΤΗΡΗΤΗ!
ΜΗΝ ΑΛΛΑΖΕΤΕ Ή ΜΕΤΑΦΕΡΕΤΕ ΤΗΝ ΛΕΠΙΔΑ ΧΩΡΙΣ
ΠΡΟΦΥΛΑΞΗ (Δείτε σχετικά στις σελίδες 26 & 28)
⚠ **ΠΡΟΣΟΧΗ ! ΚΙΝΔΥΝΟΣ ΤΡΑΥΜΑΤΙΣΜΟΥ !**
- SLO** Nikoli ne puščajte rezila nazaščitenega. Nikoli ne prenašajte
rezilo brez zaščite. (glej stran 26 in 28).
⚠ **Pozor! Nevarnost poškodbe.**
- SK** Nenechávajte nôž nechránený (nezabezpečený)!
Nevyberajte alebo netransportujte nôž bez ochrany
(vid s. 26 a 28)
⚠ **! Riziko úrazu !**
- EST** Ärge jätke lõiketera kunagi järelevalveta!
Ärge pikendage ega teisdaldate tera kaitseseadmeteta!
(Vt lk 26 ja 28)
⚠ **Oht! Vigastuste oht!**
- CHI** 在没人留意的情况下，请勿离开刀具。
在没有保护的情况下，请勿取出或运送刀具！（参阅第 26 和 28 页）。
⚠ 危险！可引致受伤！
- UAE** لا تترك السكين بدون اهتمام
لا تخرج أو تنقل السكين بدون حماية (أنظر صفحة 26 و 28)
⚠ خطر! التعرض للآذى

IDEAL 5560



D Keine harten und splitternden Materialien schneiden!
GB Do not cut hard materials or materials which may splinter!
F La coupe de matériaux trop durs ou risquant des projections est interdite !

NL Snij geen harde materialen of materiaal dat kan splinteren!
I Utilizzare il tagliacarte esclusivamente per il taglio di risme di carta o materiali analoghi!

E ¡No cortar materiales duros o materiales que puedan astillarse!

S Försör inte hårt material eller material som kan splittras!

FIN Asentakaa laite lasten ulottumattomiin !

N Ikke kutt hardt metall eller materiale som kan splintre !

PL Nie ciąć twardych materiałów lub materiałów, które mogą ulec odprysnięciu!

RUS Данный резак не предназначен для резки твердых материалов или материалов, которые могут расщепляться!

H Ne vágjon kemény vagy olyan anyagot, amely repedhet!

TR Sert veya parçalanabilecek malzemeleri kesmeyiniz!

DK Der må ikke skæres i hårde materialer eller i materialer, der kan splintre!

CZ Neřežte tvrdý materiál, při kterém mohou ustřelovat ostré úlomky!

P Não cortar materiais duros ou materiais que possam lascar!

GR ΜΗΝ ΚΟΒΕΤΕ ΣΚΛΗΡΑ ΥΛΙΚΑ Ή ΥΛΙΚΑ ΠΟΥ ΘΡΥΜΜΑΤΙΖΟΝΤΑΙ!

SLO Nikoli ne režite trdih materialov ali materialov, ki se lahko razcepijo.

SK Nerežte tvrdé materiály, alebo materiály, z ktorých môžu vystrelovať ostré úlomky.

EST Ärge lõigake kõvasid materjale ega materjale, mis võivad pilbasteks puruneda!

CHI 请勿切割坚硬或可裂成碎片物料。

UAE لا تقطع الأشياء الصلبة أو الأشياء التي يتطاير منها شظايا!

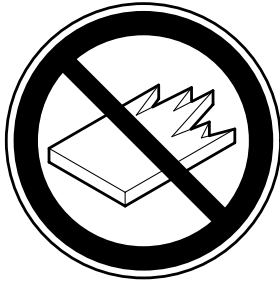

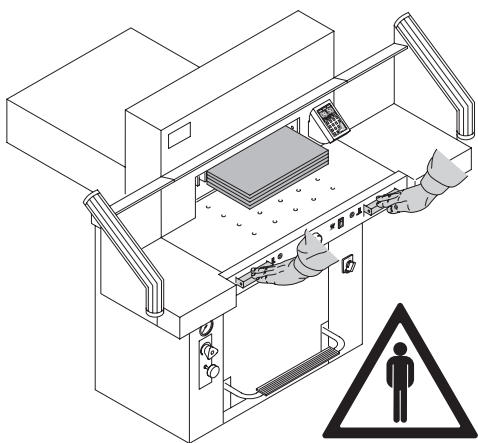

Diese Maschine ist zum Schneiden von Papierstapeln auf ein bestimmtes Maß vorgesehen.

Diese Maschine ist nur für "Einmannbedienung"!

⚠ **Achtung!** Heftklammern oder ähnliches beschädigen das Schneidmesser.

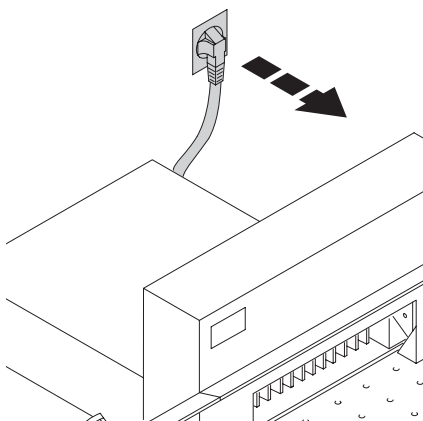

Vor Servicearbeiten und Abnahme von Verkleidungen Netzstecker ziehen!

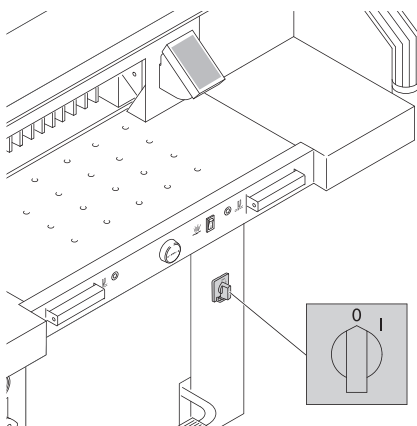

Messer- und Schnittleistenwechsel nur bei abgeschaltetem Hauptschalter!

IDEAL 5560

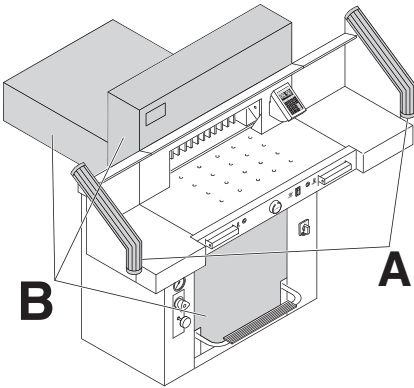

Gefahrbringende Maschinenteile sind durch Verkleidungen (B) abgedeckt!

Kein Betreiben der Maschine ohne die folgenden Sicherheitseinrichtungen:

- Lichtschanke (A)
- Fest verschraubte Verkleidungen (B)

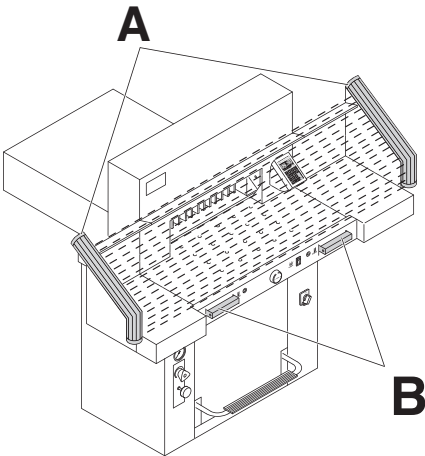

Die für Personen gefahrbringende Schneidbewegung ist durch eine Lichtschanke (A) und eine Zweihandauslösung (B) abgesichert!

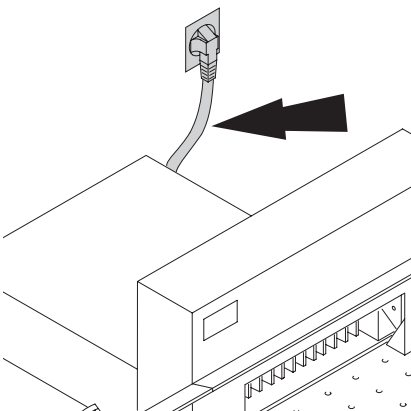

Netzkabel vor Hitze, Öl und scharfen Kanten schützen!

Die Maschinen werden standardmäßig mit folgender Einstellung ausgeliefert:

- Spannung 230 V (120 V) 1 ph.
- Frequenz 50 Hz (60Hz).

Bei längerer Nichtbenutzung abschalten.
(Hauptschalter auf "0").

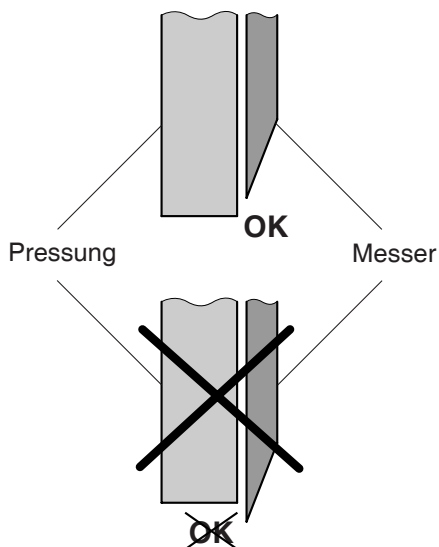
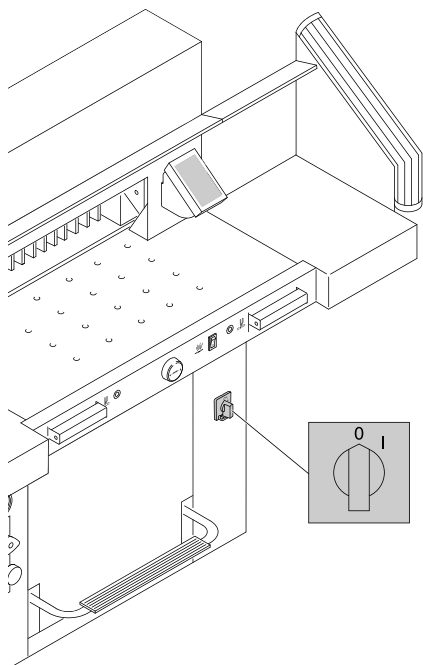

⚠ Warnung!
Das Messer muß immer durch den
Preßbalken abgedeckt sein!

IDEAL 5560

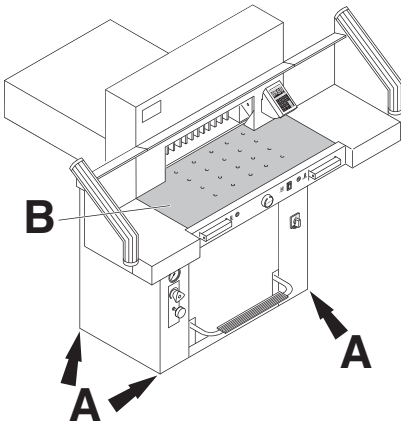

Die Maschine ist auf Rollen fahrbar. Maschine ausrichten:

- Maschine mit Wasserwaage ausrichten, 4x Stellschrauben SW19 (A).
- Bezugsfläche Maschinentisch (B).

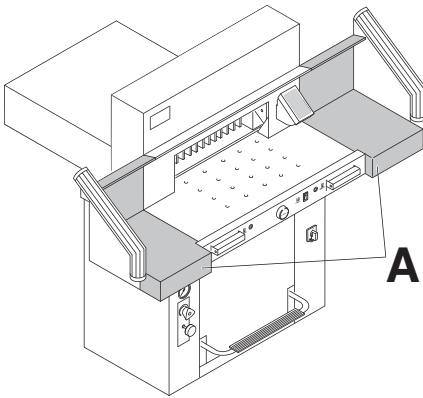

Die Maschine wird betriebsbereit geliefert. Als Zubehör sind zwei Seitentische (A) lieferbar. Die Anbauanleitung ist den Seitentischen beigefügt.

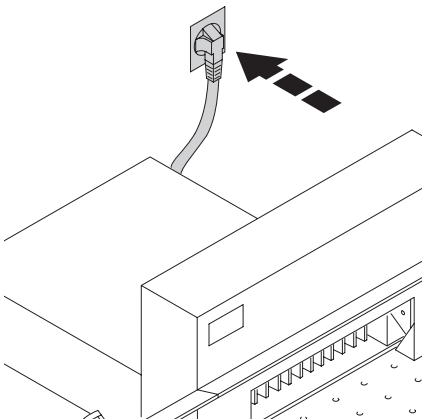

Stecker in Steckdose.

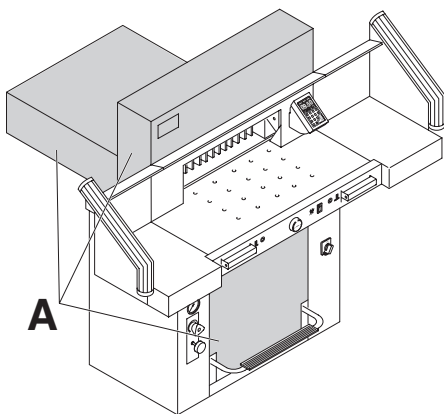

An der Maschine darf erst gearbeitet werden, wenn die Betriebsanleitung und die Sicherheitshinweise verstanden wurden. Sicherheitseinrichtungen vor Arbeitsbeginn auf Vollständigkeit und Funktion prüfen.

- Alle Verkleidungen (**A**) müssen angebracht sein.

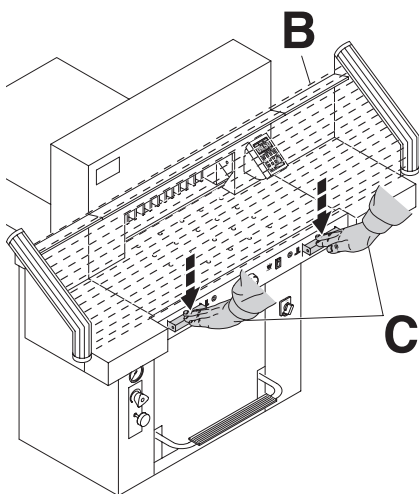

- Die Schnittauslösung darf nur bei gleichzeitiger Zweihandauslösung der Betätiger (**C**) erfolgen.
- Wird in das Schutzfeld (**B**) der Lichtschranke gegriffen muss ein ausgelöster Arbeitstakt sofort abbrechen.

Es wird empfohlen ein Prüfhandbuch zu führen.

IDEAL 5560

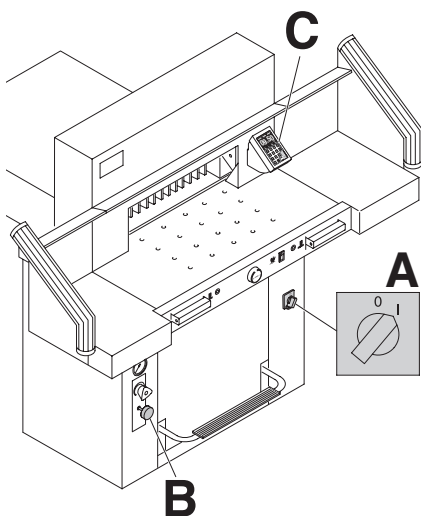

Hauptschalter auf Position "I" (A).
 Messerarretierung (B) muss herausgezogen
 sein.
 Taste  drücken (C). → Referenzpunkt wird
 angefahren.
 Die Maschine ist betriebsbereit.

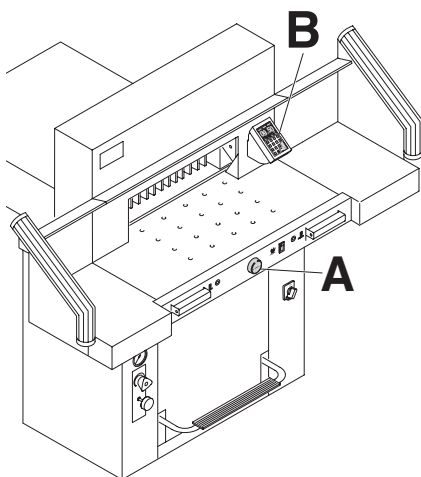

Die Maßeinstellung erfolgt manuell über das
 elektrische Handrad (A) oder über Program-
 mierung des Schnittmaßes (B). Maß im
 Display der Steuerung in cm oder inch (B).

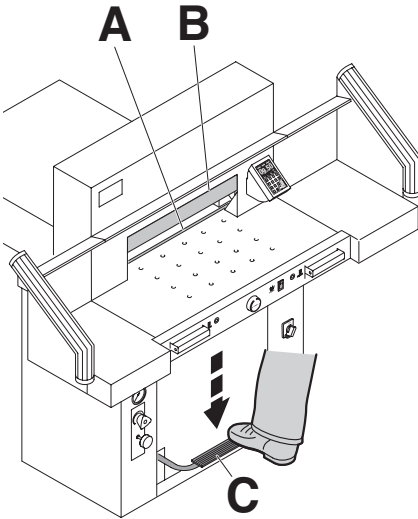

Schnittandeuter optisch:

Schnittanzeige durch optischen roten Lichtstrahl (A), Messer schneidet an der vorderen Kante des Lichtstrahls.

Schnittandeuter mechanisch:

Zum Schneiden nach Markierung kann der Pressbalken (B) als Schnittandeuter verwendet werden. Der Pressbalken kann mit dem Fußpedal (C) in jede Stellung gebracht werden.

Schnittandeuter optisch und Schnittandeuter mechanisch nur verwenden wenn kein genaues Maß geschnitten werden soll.

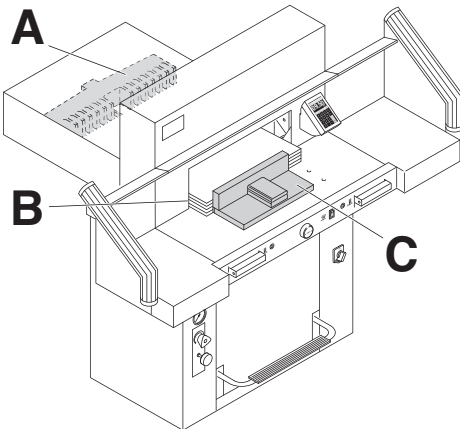

Papieranlage am Rückanschlag (A) und Seitenanschlag links (B). Zum Verschieben von Papierstapeln, den mitgelieferten Stapelwinkel (C) benutzen. (Zum Drehen des Papierstapels erst Rückanschlag nach vorne fahren).

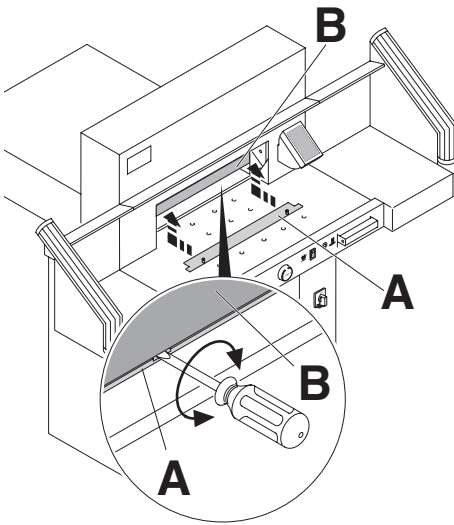

Preßbalkenabdeckung:

Um Druckstellen vom Preßbalken auf empfindlichem Material zu vermeiden ist eine Preßbalkenabdeckung (A) bei der Auslieferung der Maschine montiert.

Demontage:

- Preßbalkenabdeckung (A) nach unten abziehen, den mitgelieferten Schraubendreher (im Werkzeugsatz) in die Aussparung stecken und drehen.
→ Der Restschnitt beträgt 3,2 cm.

Montage:

- Die Preßbalkenabdeckung (A) nach oben in den Preßbalken (B) einschieben.
→ Der Restschnitt beträgt 6 cm.

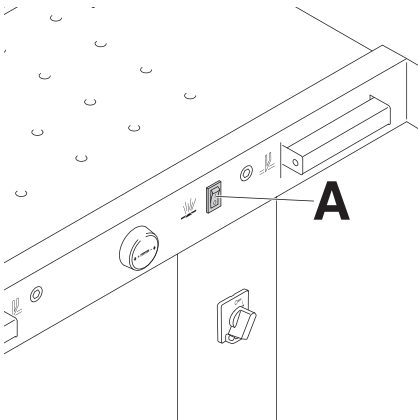

Lufttisch optional

Bei eingeschaltetem Lufttisch (A) lassen sich größere Papierstapel leichter in Schneidposition bringen.

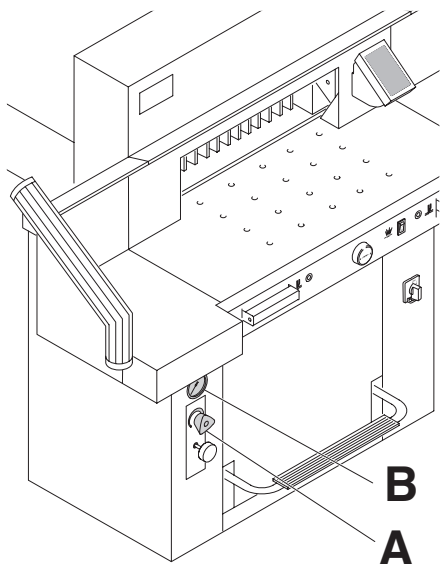

Presskrafteinstellung

Bei Bedarf Presskraft des Pressbalkens mit dem Einstellrad (A) einstellen. Wenn ein Schnitt ausgelöst wird, kann auf der Öldruckanzeige (B) der Öldruck abgelesen werden.

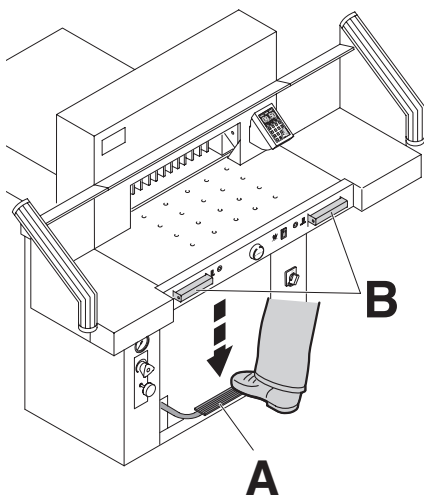

Die Pressung erfolgt beim Schneiden automatisch. Das Papier kann mit dem Fußpedal (A) vorgepreßt werden. Die Schnittauslösung erfolgt durch die 2 Drucktaster (B) am Vordertisch.

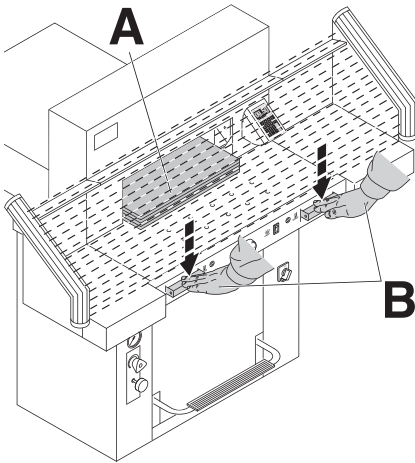

Schnittauslösung

Niemals in den Schneidebereich eingreifen, so lange sich das Messer bewegt.
Ein Schnitt kann nur ausgelöst werden, wenn das Sollmaß angefahren wurde.

- Lichtschrankenschutzfeld (A) freigeben.
- Beide Betätiger der Zweihandauslösung (B) gleichzeitig drücken und bis zur Beendigung des Schnittes gedrückt halten.

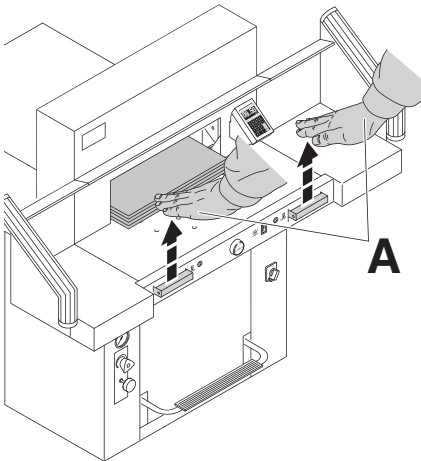

Schnittbeendigung

Beide Betätiger (A) der Zweihandauslösung loslassen.

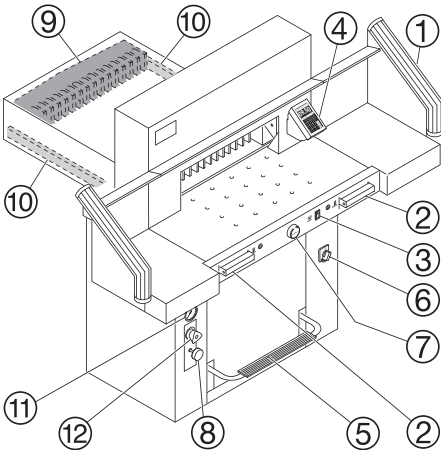

Bedienelemente

- ① - Lichtschranke
- ② - Zweihandauslösung für gleichzeitige Pressung und Schnittauslösung
- ③ - Lufttisch Ein-Aus
- ④ - Rückanschlagsteuerung
- ⑤ - Fußpedal für manuelle Vorpresseung
- ⑥ - Hauptschalter
- ⑦ - Handrad zur elektrischen Rückanschlagverstellung
- ⑧ - Messerarretierung
- ⑨ - Rückanschlag
- ⑩ - Seitenanschlag links und rechts
- ⑪ - Anzeige Presskraft
- ⑫ - Presskrafteinstellung

Maschine starten

- Hauptschalter ⑥ auf Stellung "I", Startbildschirm erscheint
Es sind folgende Funktionen veränderbar:
Helligkeit
CM/INCH
Tastenton EIN/AUS
Sprache
- Auf START ⑬ drücken → Rückanschlag ⑨ fährt nach hinten und sucht Referenzpunkt, warten bis ein Maß auf dem Display ⑭ erscheint.
IDEAL 5560 = 57 cm, 22.44 inches
- DIN Maße in cm (A3, A4, A5, A6) und in inch (LD, LG, LT, hLT) sind über die jeweiligen Tasten abrufbar.

⚠ Achtung!

Vor der Programmierung oder Schneiden eines Maßes, überprüfen ob die richtige Maßeinheit (cm oder inch) eingestellt ist. Maße siehe oben. Im Display ersichtlich siehe ⑭.

Das Display schaltet nach 30 Minuten in den Stromsparmmodus.

Das Display wird durch Antippen im Bereich Zahlenfeld ⑮ wieder aktiviert.

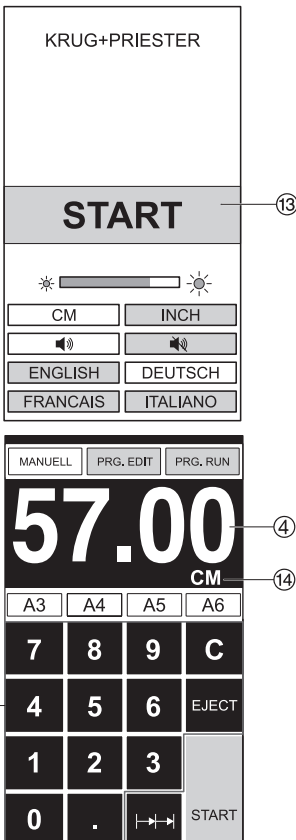

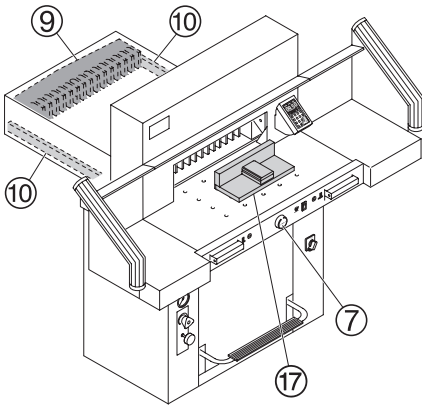

Schnittauslösung

⚠ Achtung!

- Zum Drehen des Papierstapels erst Rückanschlag nach vorne fahren.
- Die Aufwärtsbewegung des Messers nicht durch Schaltvorgänge unterbrechen.
- Schnitt erst auslösen wenn Maßanzeige grün ist.
- Messer muß immer oben und von Pressung überdeckt sein, Messer nicht berühren. (Siehe Seite 33). ⚠ **Verletzungsgefahr.**

Schneiden auf ein bestimmtes Maß

- Auf **MANUAL** drücken
- Maß im Zahlenfeld 15 eingeben
→ Maß erscheint in rot
(Ein falsch eingegebenes Maß wird durch Drücken auf **C** gelöscht).
- Auf **START** 16 drücken → Maß wird angefahren → Maß erscheint in grün.
- Papier einlegen und mit dem Stapelwinkel 17 an den Rückanschlag 9 und Seitenanschlag links 10 schieben.
- Schnitt auslösen.

Schneiden nach Markierung

Auf **MANUAL** drücken

- Rückanschlag mit Handrad 7 nach hinten fahren.
- Papier einlegen und mit dem Stapelwinkel 17 an den Rückanschlag 9 und Seitenanschlag links 10 schieben.
- Handrad 7 nach rechts drehen, bis die Markierung auf dem Schnittgut unter dem optischen Schnittandeuter ist.
- Je weiter das Handrad 7 nach rechts gedreht wird, umso schneller bewegt sich der Rückanschlag. Der Rückanschlagrücklauf ist nur im Eilbetrieb durch Drehen des Handrades nach links möglich.

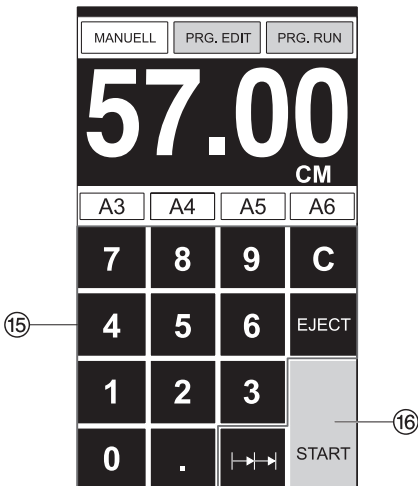

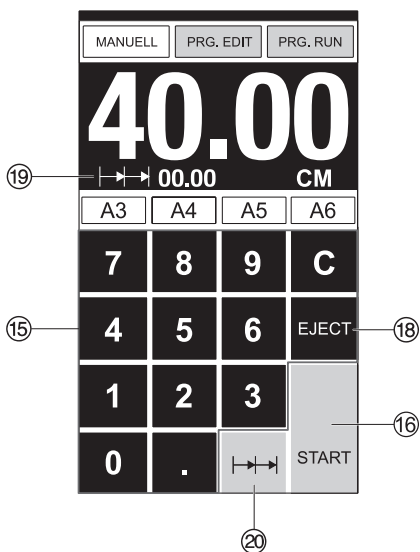

Auswurf Funktion

Wird nach der Maßeingabe 15 anstelle START 16, EJECT 18 betätigt, fährt der Rückanschlag zur Papierentnahme nach vorne und anschließend auf das im Zahlenfeld eingestellte Maß.

Kettenmaßfunktion

- Startmaß im Zahlenfeld 15 eingeben.
- Mit "START" 16 Maß anfahren.
- Papier an Rückanschlag 9 schieben.
- Auf Kettenmaßfunktion 20 drücken
- Kettenmaßsymbol erscheint oben links und der Wert 00.00 19
- Kettenmaß eingeben (erscheint in roter Schrift)
- "START" drücken → der Rückanschlag fährt um das eingegebene Kettenmaß nach vorne.
- Nach jeder Schnittauslösung wiederholt sich dieser Vorgang.

Kettenmaßfunktion beenden

- Auf das Kettenmaßsymbol 20 drücken (gelb). Kettenmaßsymbol und Wert erlischt.

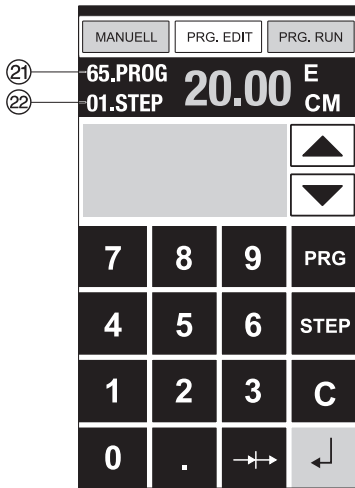

Programmierung

Diese Steuerung speichert 99 Programme mit je 99 Programmschritten. Ein Programmschritt entspricht einem eingegebenen Maß. Mit der Programmnummer und den Tasten ∇ und \blacktriangle kann zu jedem beliebigem Programmschritt gesprungen werden.

Obere Ziffer im Display ⑳ = Programmnummer.
Untere Ziffer im Display ㉑ = Programmschritt.

Der angezeigte Programmschritt kann jederzeit überschrieben werden. Die Programme bleiben auch bei ausgeschalteter Maschine gespeichert.

Erstellung eines Programmes

- **PRG. EDIT** drücken → es erscheint "Lade Prog-Nr."
- Programmnummer 01...99 eingeben und mit Enter \downarrow aufrufen (Obere Ziffer ⑳ im Display = Programmnummer)
- Erscheint im Display ein Maß, ist das Programm belegt, anderes Programm auswählen
- Programmschritt "01 Step" 00.00 ㉑ wird angezeigt (Untere Ziffer ㉑ im Display = Programmschritt).
- Maß eingeben oder mit dem Handrad ⑦ anfahren
- Maß mit Enter \downarrow abspeichern, nächster Programmschritt wird angezeigt
- Nächstes Maß eingeben und mit Enter \downarrow abspeichern usw.
- Wird das Programm sofort verwendet → **PRG. RUN** drücken
- Enter \downarrow drücken
- START drücken
- Programmmodus beenden **MANUAL** drücken.

Löschen eines Programms

- **PRG. EDIT** drücken
- Mit PRG blättern bis → "Lösche Prog. Nr." erscheint
- Programm Nr. eingeben
- Enter \downarrow drücken
- Enter \downarrow drücken.

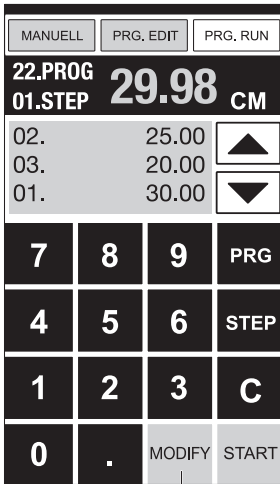

23

Programmanpassung an abweichende Schnittmarken

- **PRG. RUN** drücken → es erscheint "Lade Prog.Nr."
- Programmnummer 01..99 eingeben und mit 2 x Enter ↵ 1. Schritt anfahren
- Rückanschlag über Handrad auf korrekte Schnittposition verfahren
- Im Display erscheint MODIFY 23 und das Maß blinkt
- Zum Speichern MODIFY drücken
- Schnitt auslösen und Papier drehen
- Bei Abweichen der Schnittmarke kann auch beim 2. Schnitt eine Korrektur, wie oben beschrieben, durchgeführt werden.
- Die Korrektur ist nur bei den ersten beiden Schritten möglich
- Nach Verlassen des **PRG. RUN** Modus sind wieder die Ursprungsdaten gespeichert.

Programmschritt löschen

- **PRG. EDIT** drücken
- Programmnummer eingeben, mit Enter ↵ aufrufen
- Mit Pfeiltasten ▲ und ▼ Programmschritt anwählen.
- Mit Step blättern bis "Lösche Schritt Nr." erscheint
- 2 x Enter ↵ drücken.

Programmschritt einfügen

- **PRG. EDIT** drücken
- Programm anwählen, mit Enter ↵ aufrufen.
- Mit Step blättern bis "Schritt einfügen Nr." erscheint
- Einfügeposition eingeben z.B.02
- Mit Enter ↵ bestätigen
- Maß eingeben
- Mit Enter ↵ abspeichern
- Mit den Pfeiltasten ▲ und ▼ kann man die Schnittpositionen auf dem Display anzeigen.

Programmschritt überschreiben

- **PRG. EDIT** drücken
- Programm anwählen, mit Enter ↵ aufrufen. Mit Step blättern bis "Lade Schritt Nr." erscheint
- Schritt z.B. 03 eingeben
- Mit Enter ↵ bestätigen
- Neues Maß eingeben, mit Enter ↵ abspeichern.

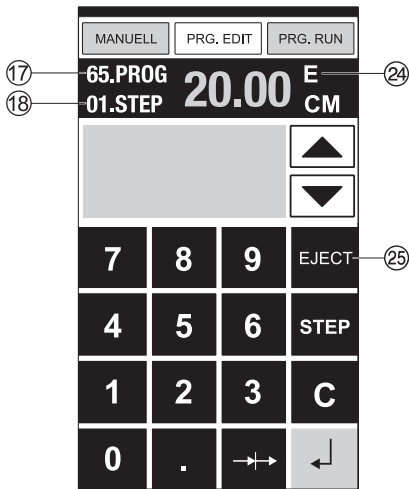

Auswurf Funktion im Programm

- Wird am Anfang zuerst ein kurzes Maß z.B. 30 cm und danach ein langes Maß z.B. 40 cm geschnitten, ist es sinnvoll einen EJECT ²⁴ nach dem 1. Schnitt einzufügen, damit das Papier nach vorne geschoben wird.
- Die Auswurf Funktion (EJECT) kann bei jeder Maßeingabe hinzugefügt werden. Die Auswurf Funktion erfolgt vor Anfahren des eingegebenen Maßes. Ist eine Auswurf Funktion programmiert erscheint im Display rechts oben ein "E" ²⁴.
- EJECT nachträglich ins Programm einfügen
Das Programm auswählen und den zu ändernden Schritt mit den Pfeiltasten [▲] und [▼] auswählen. Maß neu eingeben und vor betätigen der Enter Taste [↵] EJECT ²⁵ drücken.

Beispielprogramm mit Auswurf Funktion

- **PRG. EDIT** drücken
- Programmnummer eingeben z.B 08
- Enter [↵] drücken
- 1. Programmschritt eingeben z.B. 30 cm
- Enter [↵] drücken
- 2. Programmschritt eingeben z.B. 40 cm
- EJECT drücken und mit Enter [↵] abspeichern

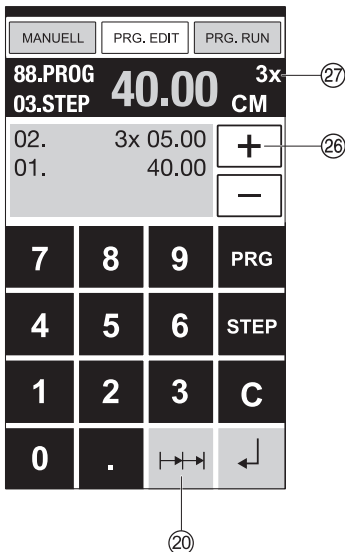

Beispielprogramm abarbeiten

- **PRG. RUN** drücken
- Programmnummer 08 eingeben
- Enter [↵] drücken
- START drücken, Maß wird angefahren
- Papier einlegen
- Schnitt 1 auslösen
- Auswurf (Eject wird ausgeführt, Papier drehen)
- Rückanschlag fährt auf Programmschritt 2
- Schnitt 2 auslösen

Kettenmaß im Programm

- **PRG. EDIT** drücken
- Programmnummer eingeben
- 1. Programmschritt eingeben z.B. Startmaß 40 cm
- Mit Enter [↵] abspeichern
- Auf das Kettenmaßsymbol ^{→|→|→} ²⁰ drücken
- Mit der + Taste ²⁶ die Anzahl der Schnitte ²⁷ eingeben (max. 15 Schnitte) und Kettenmaß eingeben (Schnittbreite)
- Mit Enter [↵] abspeichern

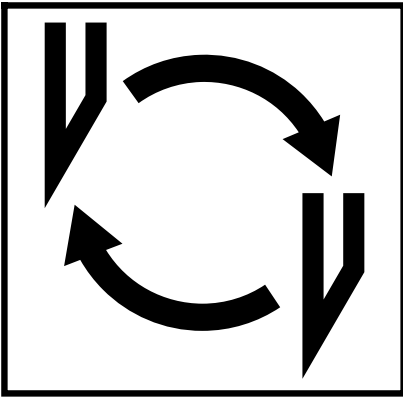

Läßt die Schnittqualität nach:

- Schnitttiefe überprüfen (siehe Seite 33).
- Schnittleiste überprüfen (siehe Seite 27).
- Schneidmesser schleifen oder erneuern (siehe Seite 23 - 33).

Bei Messerhöhe kleiner 8,2 cm / 3,23 inch kann das Messer nicht mehr nachgeschliffen werden. Es muß ein neues Messer verwendet werden.

Messer dürfen nur von qualifizierten Werkstätten oder vom Hersteller Krug & Priester, D-72336 Balingen geschliffen werden.

⚠ Warnung! Verletzungsgefahr!
Das Messer ist extrem scharf!
Nicht ohne Messerschutz ausbauen oder transportieren!
Der Messerwechsel darf nur von einer geeigneten und unterwiesenen Person durchgeführt werden!

IDEAL 5560

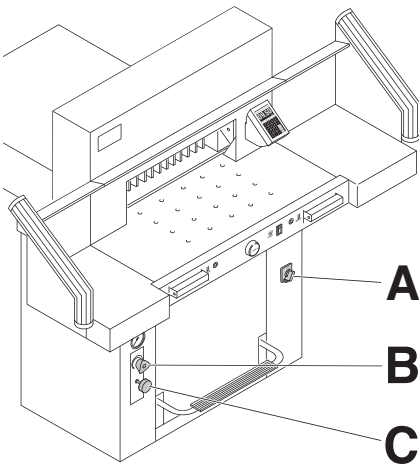

- Hauptschalter (A) auf Stellung "I".
- Presskraft Öl Druck (B) auf min. 50 bar einstellen.
- Messerarreterung (C) eindrücken.
- Schnitt auslösen → Messer bleibt in unterster Stellung.
- Hauptschalter auf Stellung "0".

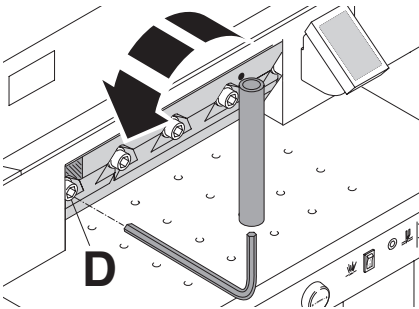

Linke Schraube (D) ausdrehen (Verlängerung benutzen).

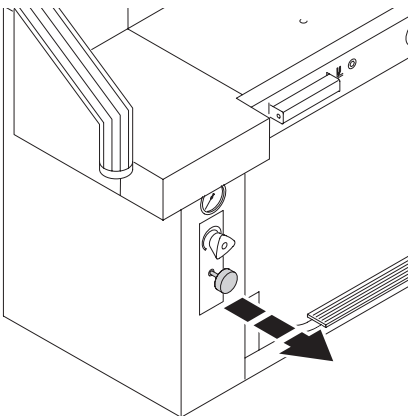

Messerarreterung herausziehen → Messer geht nach oben.

• Messer und Schnittleistenwechsel •

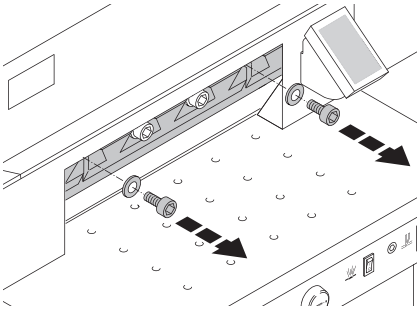

Beide äußere Schrauben herausdrehen.

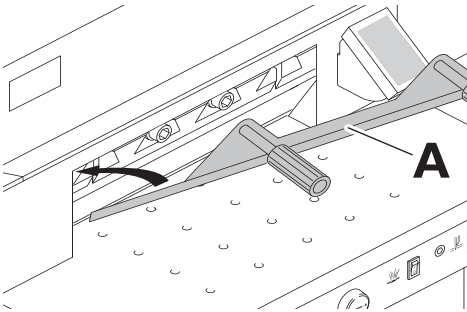

Messerwechseleinheit (A) montieren.

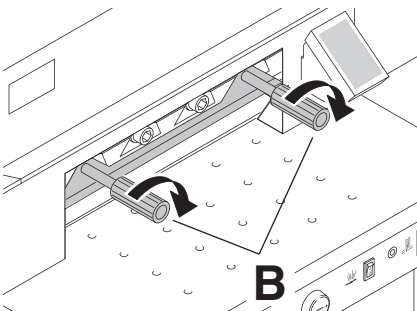

Schrauben (B) festdrehen.

IDEAL 5560

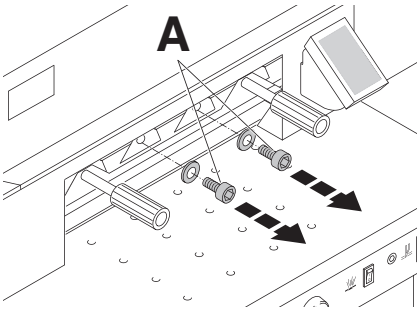

Restliche zwei Schrauben (A) entfernen.

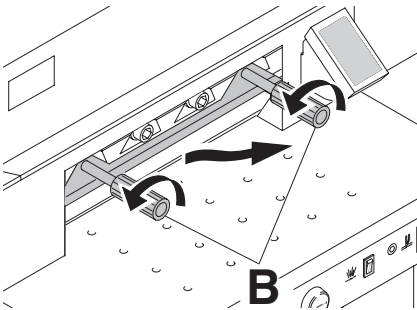

Beide Schrauben (B) gleichzeitig etwas lösen und Messer mit Messerwechseleinheit herausheben.
Messergewicht ca. 5 kg.

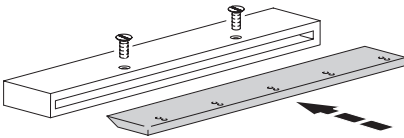

Messer in den dafür vorgesehenen Messerkasten legen und festschrauben.

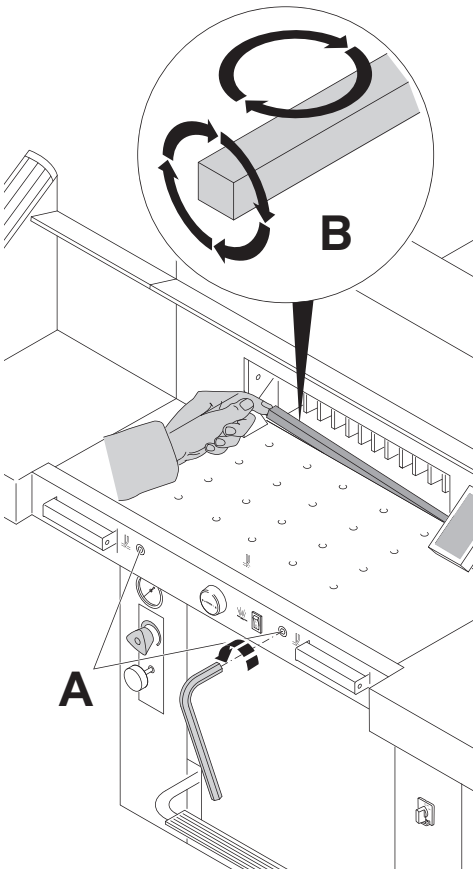

- Schrauben (A) lösen (SW4).
 - Schnittleiste (B) herausnehmen.
 - Schnittleiste drehen oder bei Bedarf austauschen.
 - Schrauben (A) leicht festdrehen.
- Die Schnittleiste kann acht mal verwendet werden.
- Schraube (C) ganz nach rechts drehen. (Messer schneidet sonst beim 1. Schnitt zu tief in die neue Schnittleiste).
- ⚠ **Warnung!** Verletzungsgefahr!

Nur Schnittleistenwechsel (ohne Messerwechsel).

- Schrauben (A) lösen (SW4).
 - Schnittleiste (B) herausnehmen.
 - Schnittleiste drehen (mit unbenützter Seite zum Schneidmesser).
 - Schrauben (A) leicht festdrehen.
 - Schraube (C) ganz nach rechts drehen. (Messer schneidet sonst beim 1. Schnitt zu tief in die neue Schnittleiste).
- ⚠ **Warnung!** Verletzungsgefahr!

Schnittversuch bei gewechselter Schnittleiste (ohne Messerwechsel).

- Papier einlegen und Schnitt auslösen.
- Sollte das unterste Blatt nicht auf der ganzen Länge durchgeschnitten sein, die Messerverstellschraube (C) eine 1/6 Umdrehung nach links drehen.
- Ist das unterste Blatt immer noch nicht durchgeschnitten, Vorgang solange wiederholen, bis das Blatt auf der ganzen Länge durchgeschnitten wird.

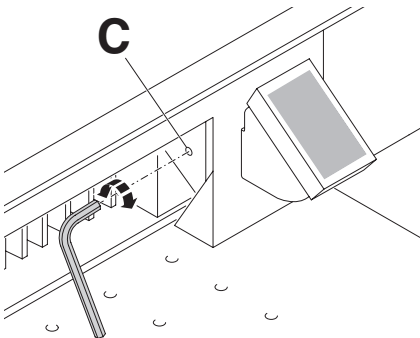

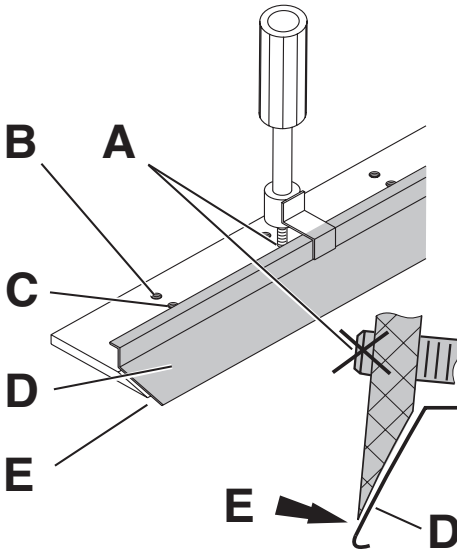

Austauschmesser vorsichtig aus dem Messerkasten nehmen und mit der Messerwechseleinheit verschrauben (D).

- Prüfen, ob bei Verwendung der oberen Gewinde (B) die Messerschneide (E) abgedeckt ist.
- Ist die Messerschneide nicht abgedeckt, → untere Gewinde (C) zur Befestigung verwenden. Die Schrauben (A) dürfen auf der Rückseite des Messers nicht überstehen.

⚠ Warnung!

Messerschneide muss vollständig abgedeckt sein (E).

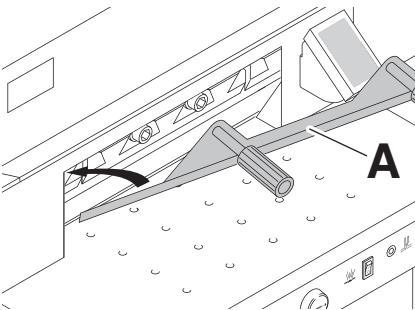

Messer mit Messerwechseleinheit (A) einbauen ...

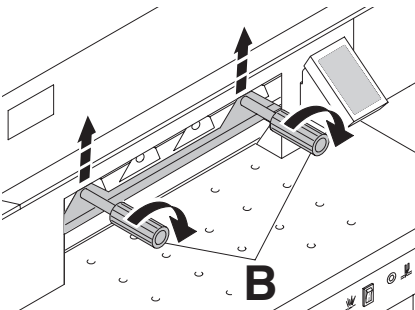

... und mit Schrauben (B) in oberster Stellung befestigen.

Messer muss in oberster Stellung sein.

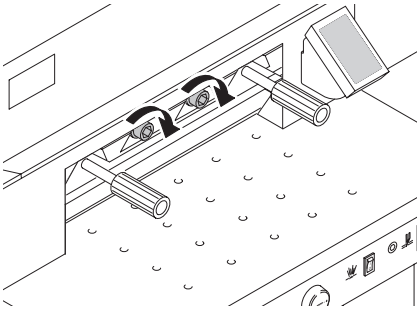

Mittlere Schrauben fest eindrehen.

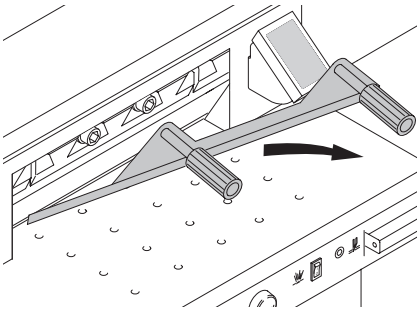

Messerwechseleinheit abnehmen.

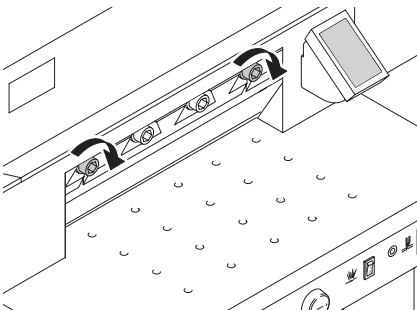

Äußere Schrauben lose eindrehen.

IDEAL 5560

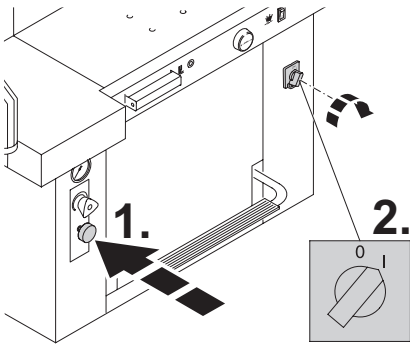

- Messerarretierung eindrücken.
- Hauptschalter auf Stellung "I".

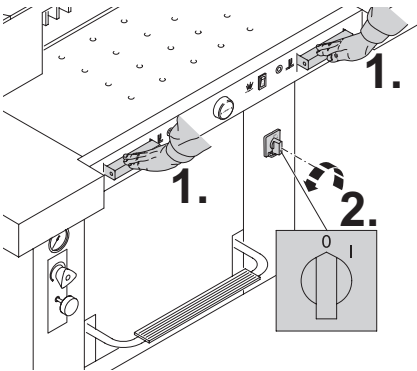

- Schnitt auslösen → Messer bleibt in unterster Stellung.
- Hauptschalter auf Stellung "0".

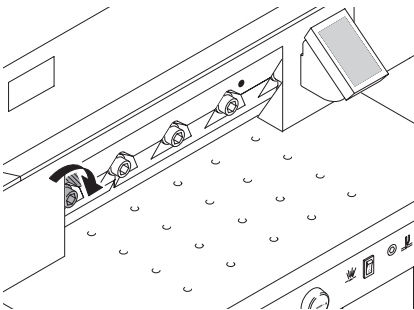

Linke Schraube lose eindrehen.

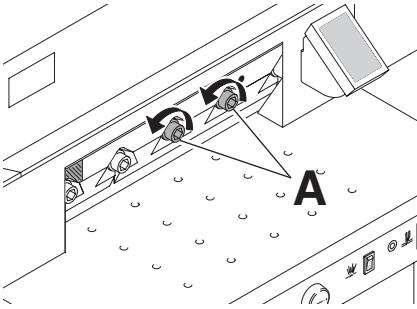

Schrauben (**A**) soweit öffnen, daß das Messer auf die Schneidleiste rutscht.

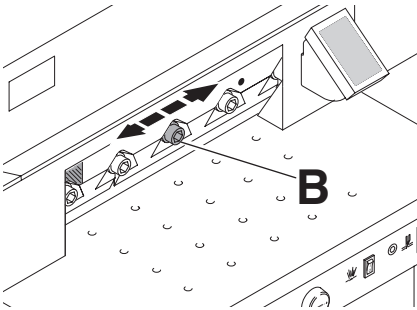

Messer mit Schraube (**B**) nach links und rechts schieben dann mittig ausrichten.
→ Messer muss auf der Schneidleiste aufliegen.

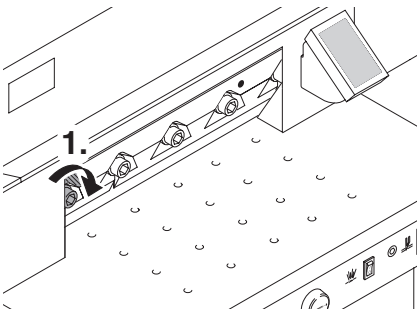

Unter Druck nach unten die linke Schraube festdrehen.

IDEAL 5560

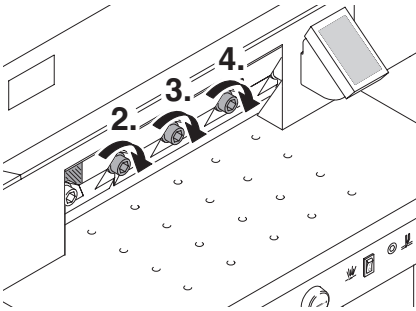

Links beginnend die restlichen drei Schrauben festdrehen.

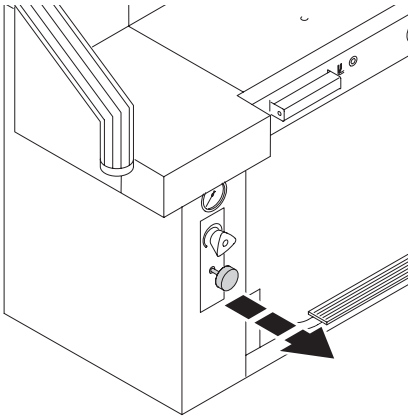

Messerarretierung herausziehen
→ Messer geht nach oben.

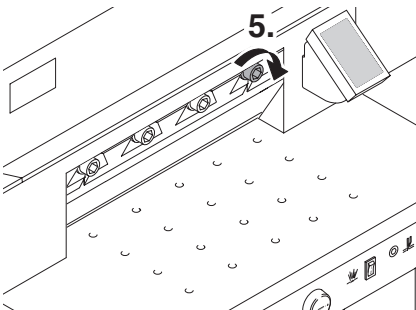

Rechts sichtbar werdende Schraube festdrehen.

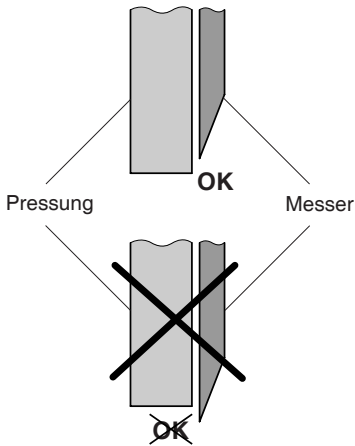

⚠ Warnung!

Das Messer muß immer durch den Preßbalken abgedeckt sein!

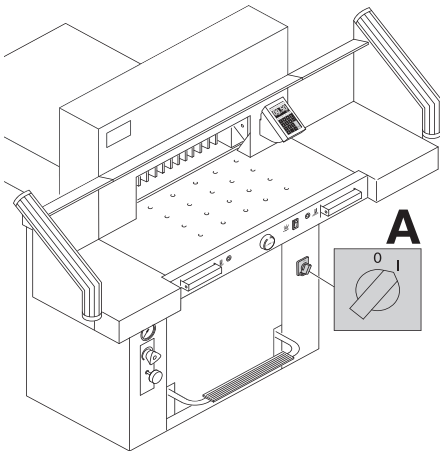

Hauptschalter auf Stellung "I".

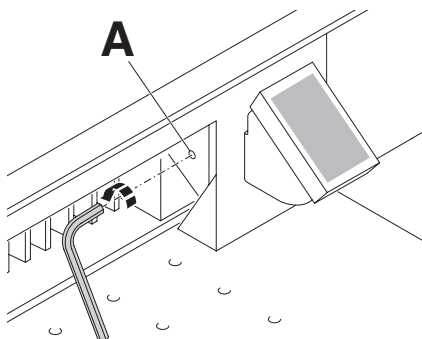

Zur Probe einen Papierstapel durchschneiden. Wenn das letzte Blatt oder mehrere Blätter nicht durchgeschnitten sind, die Messertiefgangsverstellung (A) nach links drehen, schrittweise immer 1/6 Umdrehung bis alle Blätter durchgeschnitten sind. (Nicht zu tief, Messerverschleiß).

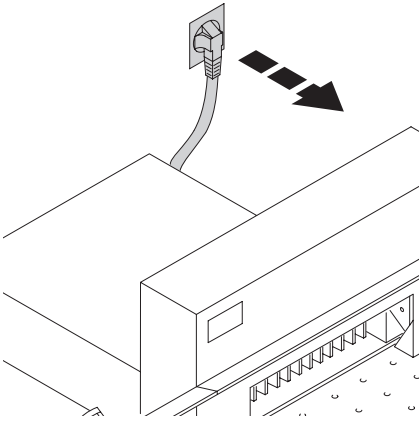

Wartungsarbeiten dürfen nur von geeigneten und entsprechend geschulten Mitarbeitern durchgeführt werden.

⚠️ Warnung!

Vor Servicearbeiten und Abnahme von Verkleidungen Netzstecker ziehen.

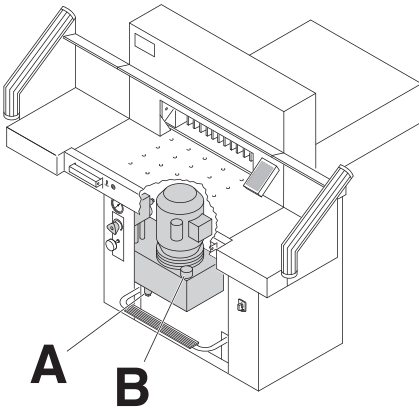

Alle 1000 Betriebsstunden oder jährlich, bei starker Beanspruchung 1/2 jährlich, die Maschine laut Schmierplan ölen und fetten.

Alle 2000 Betriebsstunden oder alle 2 Jahre Hydrauliköl wechseln.

Ölsorte: Aral Vitam DE 46 nach DIN 51562.
Füllmenge ca. 7 Liter

(A) Ablassschraube

(B) Ölmesstab

- Hydraulikschläuche und Verschraubungen auf Dichtheit prüfen, Überwurfmutter ggf. nachziehen.
- Pressdruck kontrollieren, Maximaldruck 150 bar.

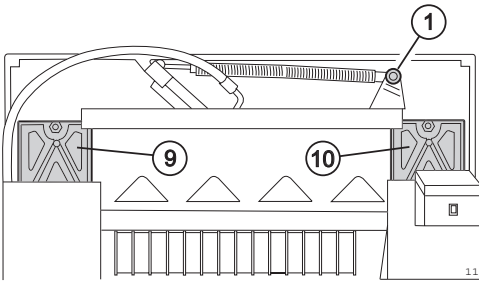

Schmierplan

(1) bis (8) Ölen.

Ölsorte: SAE10 bis SAE50 alle Fabrikate

(9) bis (16) fetten

(9+10) Messerführung

(11+12) Pressenführung

Fettsorte: Wälzlagerfette aller Fabrikate

Gelenke der Fußpressung im vorderen Maschinenraum ölen.

Ölsorte: SAE10 bis SAE50 aller Fabrikate

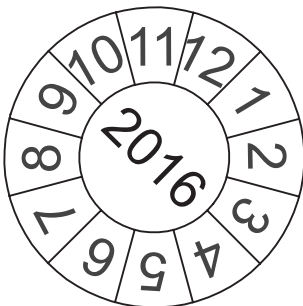
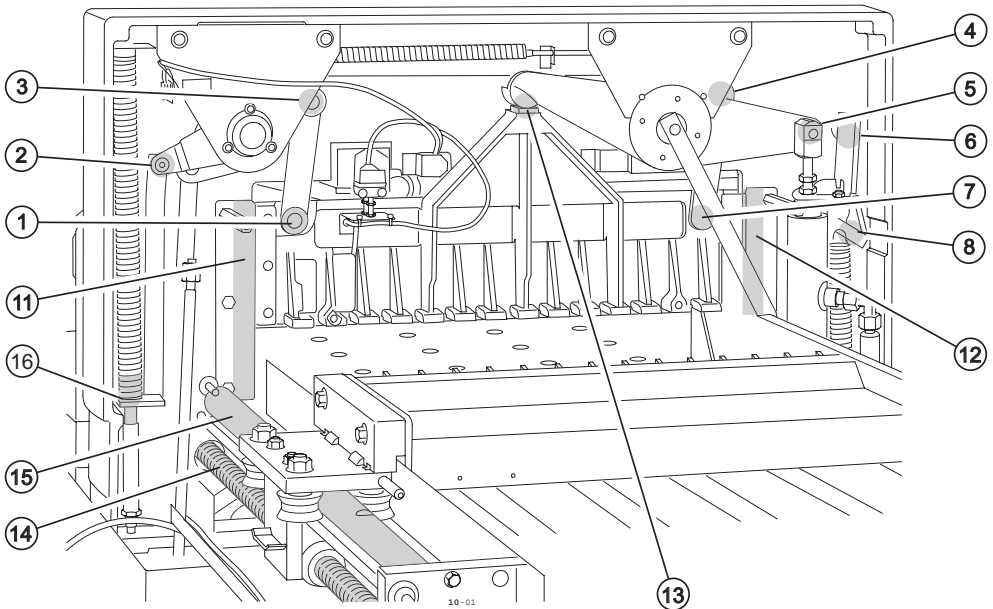

Sicherheitsüberprüfung

Alle 5 Jahre ist eine Sicherheitsüberprüfung gemäß Abschnitt 3.5 Kap. 2.2 der BGR 500 nach Prüfanweisung von einem durch uns autorisierten Kundendienst durchzuführen. Die Durchführung und das Prüfergebn muß auf dem Prüfprotokoll dokumentiert werden. Es muß eine Prüfplakette an der Maschine sichtbar angebracht werden. In Deutschland ist diese Sicherheitsprüfung vorgeschrieben, in anderen Ländern wird sie von uns empfohlen.

IDEAL 5560



Maschine funktioniert nicht!

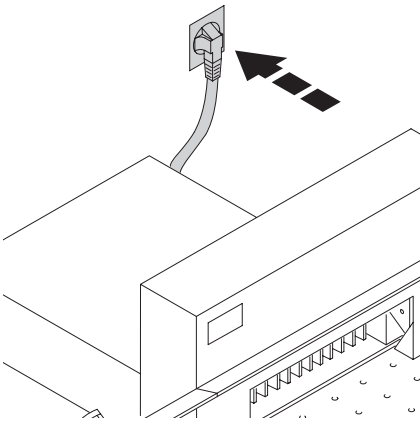

Netzstecker eingesteckt?

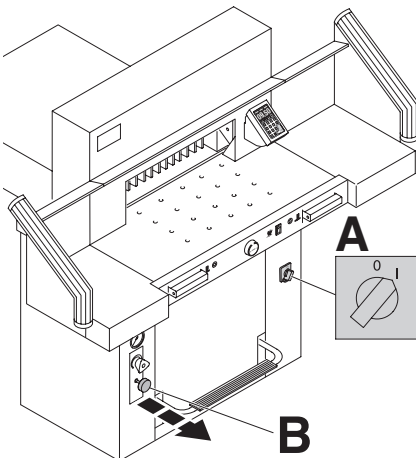

- Hauptschalter auf Position "I" (A)?
- Messerarreterierung (B) muss herausgezogen sein.
- Sicherungen auf der Maschinenrückseite eindrücken F1, F2, F3.
- Sicherung Gebäudeseitig prüfen.

• Mögliche Störungen •

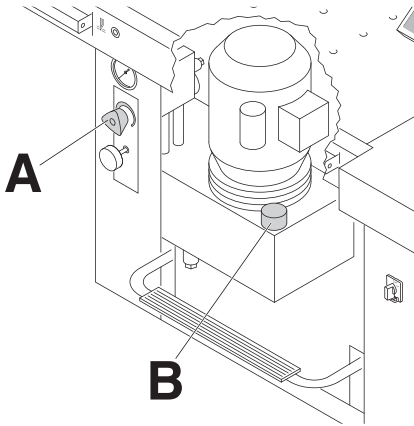

- Öldruck zu niedrig eingestellt. → Öldruck am Handrad (A) erhöhen.
- Zu wenig Hydrauliköl → Hydraulikölstand (B) kontrollieren, ggf. nachfüllen.

Information

Pressbalken
nicht oben,
bitte Pressung lösen

"Information" erscheint im Display,

- Pressbalken ist nicht oben, bitte Pressung lösen
→ Fußpedal (Pressung) nochmals betätigen.

IDEAL 5560

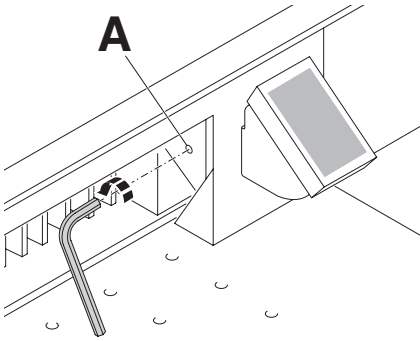

Das unterste Blatt wird nicht vollständig durchgeschnitten,
→ Schnitttiefe einstellen (A) ...

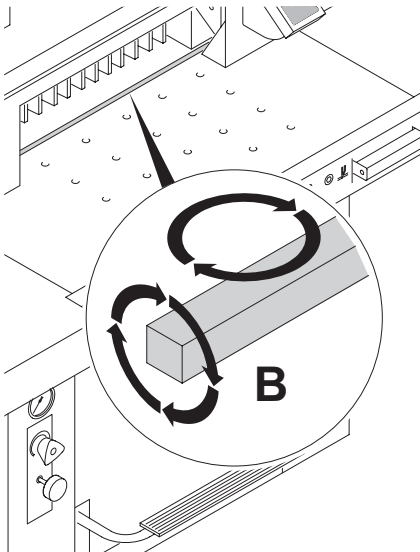

... oder Schnittleiste (B) drehen, bzw.
erneuern (Siehe Seite 29 Messerwechsel).

Läßt sich trotz korrekt eingestellter Schnitttiefe
und neuer Schneidleiste kein sauberer
Schnitt erzielen, Schneidmesser tauschen.

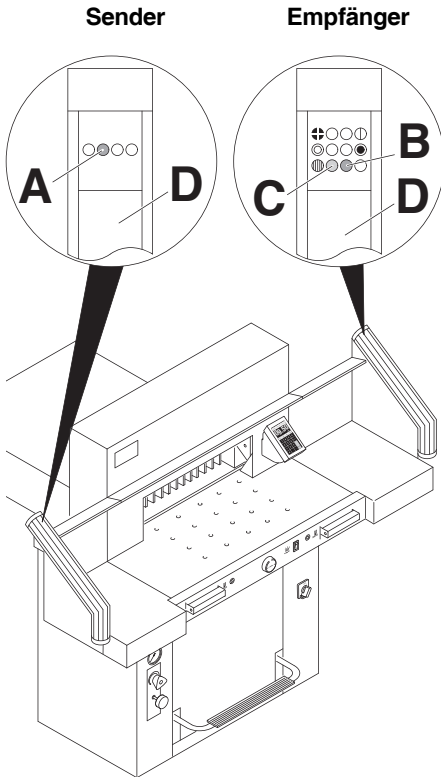

Störungen Lichtschranke

- Im Normalbetrieb müssen LED **(A)** orange und LED **(B)** grün leuchten.
- Verschmutzungsanzeige **(C)** orange leuchtet ständig, Sender und/oder Empfänger sind verschmutzt. → Scheiben **(D)** von Sender und Empfänger reinigen.

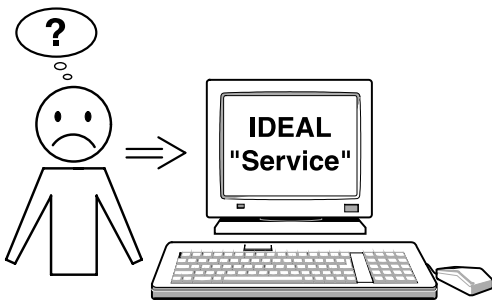

Trifft keine der vorher genannten Problemlösungen zu:

Kontakt: Kundendienst

- www.ideal.de → "Service"
- service@krug-priester.com

Empfohlenes Zubehör:

Messer

- Nr. 3 244 4 015

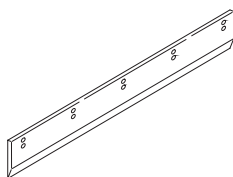

Schnittleiste (6 Stück)

- Nr. 4 244 1 209

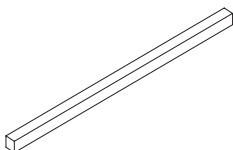

Messerwechseleinheit ¹

- Nr. 1206 016

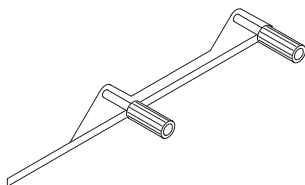

Stapelwinkel ¹

- Nr. 9000 521

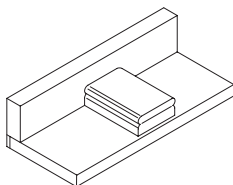

Seitentische

- Nr. 9000 535

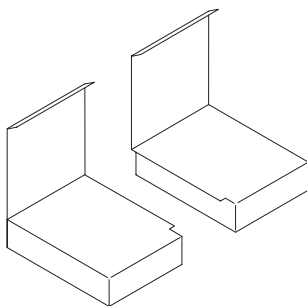

¹ Im Lieferumfang enthalten

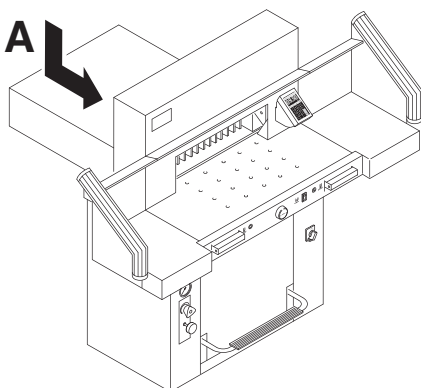

Technische Daten:

Netzanschluss: 230 V / 50 Hz / 8,5A / 1~
120 V / 60 Hz / 12A / 1~

Ableitstrom: < 3,5mA

Netzanschlussleitung Querschnitt:
min. 1,5mm² (230V)

Netzanschlussleitung Querschnitt:
AWG 12 (20A) (120V)

Schnittlänge: 550 mm

Schnitthöhe: 95 mm

Einlegetiefe: 570 mm

Schalldruckpegel EN 13023: < 70 dB(A)

Mindestplatzbedarf (Breite x Tiefe x Höhe)
ohne Zusatztische (mm): 1070 x 1400 x 1370
mit Zusatztischen (mm): 1630 x 1400 x 1370

Pressdruck: ca. 200 daN bis 1100 daN

Gewicht ohne Zusatztische: 305 kg

Hydraulikölfüllmenge: 7 l
Aral Vitam DE 46 nach DIN 51562. Verbrauchtes Hydrauliköl nur über Altölannahmestellen entsorgen.

Betriebsumgebungstemperatur: 10 °C - 60 °C
Luftfeuchtigkeit (nicht kondensierend): 15% - 95%

Die spezifischen technischen Daten entnehmen Sie bitte den Angaben auf dem Typenschild (**A**) der Maschine. Für die Inanspruchnahme einer Garantieleistung muss das Gerät durch das Typenschild zu identifizieren sein. Ein Schaltplan befindet sich im Schaltkasten der Maschine.

Lichtschranke

Gesamtreaktionszeit: 100 ms

Auflösung 14 mm/Mindestabstand: 268 mm

Auflösung 20 mm/Mindestabstand: 308 mm

Auflösung 30 mm/Mindestabstand: 388 mm

Technische Änderungen vorbehalten.

IDEAL 5560



Diese Maschine ist GS-geprüft und entspricht den EG-Richtlinien 2006/42/EG und 2004/108/EG.

Lärminformation:

Schallmessung nach EN 13023 : < 70 db (A)

Technische Änderungen vorbehalten.



I.T.E. Listed 802 D



Das Unternehmen Krug + Priester hat ein zertifiziertes Qualitäts-Management-System nach DIN EN ISO 9001:2008 und ein zertifiziertes Umwelt-Management-System nach DIN ISO 14001:2009.

D EG-KONFORMITÄTSERKLÄRUNG
GB EC-declaration of conformity
F Déclaration de conformité CE

- **Hiermit erklären wir, daß die Bauart von**
- Herewith we declare that
- Par la présente, nous déclarons que

5560 **GS ID Nr. 11055101** **UL ID Nr. 10055101**

- **folgenden einschlägigen Bestimmungen entspricht**
- complies with the following provisions applying to it
- sont conformes aux dispositions pertinentes suivantes

2006/42/EG:

Maschinenrichtline, EC Machinery directive, EC Directives machines.

2004/108/EG:

EMV Richtline, EMV Electromagnetic compatibility directive,
EMV directives compatibilité électromagnétique.

- **Angewendete harmonisierte Normen insbesondere**
- Applied harmonised standards in particular
- Normes harmonisées utilisées, notamment

EN 60204-1; EN 1010-1; EN 1010-3; EN 55014-1; EN 55014-2;
EN 61000-3-2; EN 61000-3-3; EN ISO 12100; EN 61496-1; EN 61496-2
EN ISO 13857; EN ISO 11204; EN 13023; EN ISO 13849-1

29.12.2009
Datum

Bevollmächtigter für technische Dokumentation
Authorized representative for technical documentation
Représentant autorisé pour la documentation technique

M. Priester
- Geschäftsführer-

Krug & Priester GmbH u. Co KG
Simon-Schweitzer-Str. 34
D-72336 Balingen (Germany)

Notizen

Notizen

Notizen

• Aktenvernichter •



• Schneidemaschinen •

