

## IDEAL 5560





- D** Bitte lesen Sie vor Inbetriebnahme der Maschine unbedingt diese Betriebsanleitung und beachten Sie die Sicherheitshinweise. Die Betriebsanleitung muss jederzeit verfügbar sein.
- GB** Please read these operating instructions before putting the machine into operation and observe the safety precautions. The operating instructions must always be available.
- F** Nous vous prions de lire attentivement le mode d'emploi avant d'utiliser la machine, et attirons votre attention sur les consignes de sécurité. Les instructions d'utilisation et les consignes de sécurité doivent toujours être disponibles. Les instructions d'utilisation et les consi.
- NL** Leest u voor de ingebruik name van het apparaat a.u.b. deze gebruiksaanwijzing goed door en neemt u de veiligheidsinstructies n acht. De gebruiksaanwijzing en de veiligheids-voorschriften moeten altijd binnen handbereik zijn.
- I** Per favore legga questo manuale di istruzione prima di mettere in funzione il distruggidocumenti e osservi le regole di sicurezza. Le istruzioni d'uso devono essere sempre disponibili.
- E** Le recomendamos lea las instrucciones antes de poner en funcionamiento esta máquina y cumpla las normas de seguridad. Las instrucciones de servicio y seguridad deben estar siempre disponibles.
- S** Läs igenom denna bruksanvisning innan ni startar maskinen. Var noga med säkerhetsföreskrifterna. Instruktionsmanualen måste alltid finnas tillgänglig.
- FIN** Lue nämä käyttö-ohjeet läpi ennenkuin käynnistät laitteen !  
Noudata turvaohjeita. Käyttöohjeiden on oltava aina saatavilla.
- N** Lees gjennom denne bruksanvisningen før De tar i bruk maskinen  
Vær oppmerksom på sikkerhetsforskriftene. Operatormanualen må alltid være tilgjengelig.
- PL** Proszę uważnie przeczytać instrukcję obsługi przed uruchomieniem urządzenia i stosować się do przepisów bezpieczeństwa. Instrukcje obsługi muszą być zawsze dostępne.
- RUS** Пожалуйста, прочитайте инструкцию по эксплуатации перед установкой аппарата, соблюдайте технику безопасности. Инструкция по эксплуатации должна находиться в доступном для пользователя месте.
- H** A gép üzembe helyezésé előtt figyelmesen olvassa el a kezelési utasítást és tartsa be a biztonsági előírásokat. Kezelési utasításnak mindig elérhetőnek kell lennie.
- TR** Lütfen makineyi çalıştırmadan önce bu kullanma talimatlarını dikkatli bir şekilde okuyunuz ve belirtilen güvenli k önlemlerine uyunuz. Kullanma Talimatları her zaman kullanıma hazır olmalıdır.
- DK** Før installation af maskinen bedes De venligst læse brugervejledningen og være opmærksom på sikkerhedsanvisningerne. Brugervejledningen skal altid være tilgængelig.
- CZ** Prosim přečtete si instrukce k obsluze a dodržujte bezpečnostní upozornění. Návod k obsluze musí být vždy dostupný.
- P** Por favor leiam o manual de instruções antes de colocar a máquina em operação e vejamos as precauções de segurança. As instruções de operação deverão estar sempre disponíveis.
- GR** ΠΑΡΑΚΑΛΩ ΔΙΑΒΑΣΤΕ ΤΙΣ ΟΔΗΓΙΕΣ ΧΡΗΣΕΩΣ ΚΑΙ ΤΙΣ ΠΡΟΦΥΛΑΞΕΙΣ ΑΣΦΑΛΕΙΑΣ ΠΡΙΝ ΒΑΛΕΤΕ ΤΟ ΜΗΧΑΝΗΜΑ ΣΕ ΛΕΙΤΟΥΡΓΙΑ. ΟΙ ΟΔΗΓΙΕΣ ΧΡΗΣΗΣ ΠΡΕΠΕΙ ΝΑ ΕΙΝΑΙ ΠΑΝΤΑ ΔΙΑΘΕΣΙΜΕΣ.
- SLO** Prosim preberite navodila za uporabo ter upoštevajte varnostna opozorila preden zaženete napravo. Navodila naj bodo vedno pri roki.
- SK** Starostlivo si preštudujte tento návod na obsluhu pred uvedením stroja do prevádzky a najmä bezpečnostné predpisy. Držte tento návod na obsluhu na dostupnom mieste.
- EST** Palun lugege enne masina käivitamist käesolevat kasutusjuhendit ning järgige ohutusnõudeid. Kasutusjuhend peab alati käepärast olema.
- CHI** 使用機器前，請閱讀此操作指引，並留意安全守則  
操作手冊必須是經常可用的。
- UAE** والامان الوقاية تعليمات ملاحظة نرجوا كما الماكينة بتشغيل البدء قبل التشغيل تعليمات قراءة نرجوا لا بد من وجود تعليمات التشغيل دائما



- D** Keine Bedienung durch Kinder!  
**GB** Children must not operate the machine!  
**F** Pas d'utilisation par un enfant!  
**NL** Geen bediening door kinderen!  
**I** Non lasciare utilizzare il tagliacarte a bambini!  
**E** No dejar que la utilicen los niños!  
**S** Installera maskinen utom räckhåll för barn!  
**FIN** Asentakaa laite lasten ulottumattomiin !  
**N** Installer maskinen utenfor rekkevidde for barn!  
**PL** Dzieciom nie wolno obsługiwać urządzenia !  
**RUS** Не допускайте детей к пользованию аппаратом!  
**H** Gyerekek a gépet nem kezelhetik  
**TR** Makinayı Çocuklar Kullanmamalıdır.  
**DK** Må kun betjenes af voksne  
**CZ** Stroj nesmí být obsluhován dětmi!  
**P** As crianças não devem trabalhar com a máquina!  
**GR** ΑΠΑΓΟΡΕΥΕΤΑΙ Η ΧΡΗΣΗ ΑΠΟ ΠΑΙΔΙΑ.  
**SLO** Otroci ne smejo uporabljati naprave  
**SK** So strojom nesmú pracovať deti!  
**EST** Lapsed ei tohi masinat kasutada!  
**CHI** 勿让儿童使用机器!  
**UAE** يجب علي الأطفال عدم تشغيل الماكينة.



- D** Nicht unter das Messer fassen!  
**GB** Do not reach beneath the blade!  
**F** Ne pas passer les mains sous la lame!  
**NL** Niet met de handen onder het mes komen!  
**I** Non toccare la lama nella parte inferiore!  
**E** ¡No tocar debajo de la cuchilla!  
**S** Sträck inte in handen under kniven!  
**FIN** Älä laita kättäsi terän alle !  
**N** Plasser aldri hender ol. under kniven !  
**PL** Nie wkładać rąk pod noże!  
**RUS** Избегайте попадания рук под лезвие!  
**H** Ne nyúljon a kés alá!  
**TR** Elinizi bıçağın altına sokmayınız!  
**DK** Stik ikke hænderne ind under knivbladet!  
**CZ** Nesahejte pod ostrří nože!  
**P** Não tocar na parte inferior da faca!  
**GR** ΜΗΝ ΑΓΓΙΖΕΤΕ ΤΟ ΚΑΤΩ ΜΕΡΟΣ ΤΗΣ ΛΕΠΙΔΑΣ!  
**SLO** Ne segajte z roko pod rezilo!  
**SK** Nevkladajte ruky pod nôž!  
**EST** Ärge pange kätt tera alla!  
**CHI** 请勿接触刀具的下方。  
**UAE** لا تصل تحت السكين





- D** Messer nie lose liegen lassen!  
Messer nur mit Messerwechsellvorrichtung oder im Messertransportkasten befördern!  
(siehe Seite 26 und 28).  
⚠ **Warnung!** Verletzungsgefahr!
- GB** Never leave the blade unattended!  
Do not extract or transport the blade without protection!  
(See page 26 and 28).  
⚠ **Danger!** Risk of injury!
- F** Ne jamais laisser la lame sans protections !  
Elle ne doit être démontée qu'à l' aide du dispositif de changement de lame (cf. page 26 et 28), ou transportée dans son étui en bois !  
⚠ **Danger!** Risques de coupures !
- NL** Laat nooit de messen alleen achter.  
Transporteer de messen niet zonder de houten bescherming (zie pagina 26 en 28).  
⚠ **Waarschuwing!** Opgelet voor ongevallen!
- I** Non lasciare mai la lama incustodita. Non rimuovere o trasportare la lama senza protezione. (Vedi pagina 26 e 28).  
⚠ **Attenzione!** Rischio di infortunio!
- E** ¡No quitar la cuchilla sin prestar atención. No desmontar no transportar la cuchilla sin protección! (vérase pág. 26 y 28)  
⚠ ¡**Advertencia!** ¡Peligro de hacerse daño!
- S** Lämna aldrig maskinen obemannad. Ta inte ur eller transportera kniven utan skydd. (se sid 26 och 28).  
⚠ **Skaderisk!**
- FIN** Käsittelle terää aina varoen. Älä siirrä tai kuljeta terää ilman suojaa ! (katso sivu 26 ja 28)  
⚠ **Loukkaantumisen vaara !**
- N** La aldri kniven ligge ubeskyttet. Ta aldri ut kniven eller transporter den uten beskyttelse (Se side 26 og 28)  
⚠ **FARE !** Muligheter for skade !
- PL** Nigdy nie pozostawiać noży bez nadzoru.  
Nie wyciągać lub transportować noży bez osłon!  
(zobacz strona 28 i 30).  
⚠ **Ryzyko skaleczenia sie!**
- RUS** Не оставляйте открытое лезвие без присмотра! Не пытайтесь извлечь или транспортировать лезвие без специальных мер предосторожности!  
(См. страницы 26 и 28)  
⚠ **Соблюдайте выше перечисленные правила для избежания травм!**
- H** Soha ne hagyja a kést őrizetlenül!  
Ne vegye ki vagy ne szállítsa a kést védőtok nélkül!  
(Lásd 26. és 28. oldal)  
⚠ **Veszély!** Sérülésveszély!
- TR** Bıçağı hiçbir zaman gözetimsiz bırakmayınız!  
Bıçağı muhafazasız olarak yerinden çıkartmayınız veya taşımayınız! (Sayfa 26 ve 28'e bakınız)  
⚠ **Dikkat!** Yaralanma riski!



- DK** Knivbladet må aldrig efterlades uden opsyn.  
Forsøg ikke at afmontere eller transportere knivbladet uden beskyttelse! (Se side 26 og 28)  
⚠ **FARE! Risiko for legemlig beskadigelse.**
- CZ** Nikdy nenechávejte nůž bez krytu.  
Nikdy nevyjímejte nebo neprepravujte nůž bez ochranného krytu (viz. strany 26 a 28)  
⚠ **Nebezpečí! Riskujete zranění**
- P** Deixar a faca sempre em local seguro!  
Não retirar ou transportar a faca sem protecção!  
(Ver pág. 26 e 28)  
⚠ **Perigo! Risco de dano!**
- GR** ΜΗΝ ΑΦΗΝΕΤΕ ΤΗΝ ΛΕΠΙΔΑ ΑΝΕΠΙΤΗΡΗΤΗ!  
ΜΗΝ ΑΜΛΑΖΕΤΕ Ή ΜΕΤΑΦΕΡΕΤΕ ΤΗΝ ΛΕΠΙΔΑ ΧΩΡΙΣ  
ΠΡΟΦΥΛΑΞΗ (Δείτε σχετικά στις σελίδες 26 & 28)  
⚠ **ΠΡΟΣΟΧΗ ! ΚΙΝΔΥΝΟΣ ΤΡΑΥΜΑΤΙΣΜΟΥ !**
- SLO** Nikoli ne puščajte rezila nazaščitenega. Nikoli ne prenašajte  
rezilo brez zaščite. (glej stran 26 in 28).  
⚠ **Pozor! Nevarnost poškodbe.**
- SK** Nenechávajte nôž nechránený (nezabezpečený)!  
Nevyberajte alebo netransportujte nôž bez ochrany  
(vid s. 26 a 28)  
⚠ **! Riziko úrazu !**
- EST** Ärge jätke lõiketera kunagi järelevalveta!  
Ärge pikendage ega teisdaldate tera kaitseseadmeteta!  
(Vt lk 26 ja 28)  
⚠ **Oht! Vigastuste oht!**
- CHI** 在没人留意的情况下，请勿离开刀具。  
在没有保护的情况下，请勿取出或运送刀具！（参阅第 26 和 28 页）。  
⚠ 危险！可引致受伤！
- UAE** لا تترك السكين بدون اهتمام  
لا تخرج أو تنقل السكين بدون حماية (أنظر صفحة 26 و 28)  
⚠ خطر! التعرض للآذى

IDEAL 5560

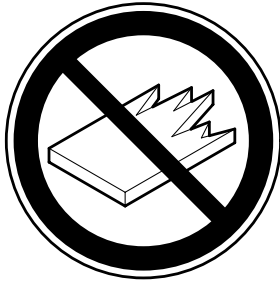

- D** Keine harten und splitternden Materialien schneiden!
- GB** Do not cut hard materials or materials which may splinter!
- F** La coupe de matériaux trop durs ou risquant des projections est interdite !
- NL** Snij geen harde materialen of materiaal dat kan splinteren!
- I** Utilizzare il tagliacarte esclusivamente per il taglio di risme di carta o materiali analoghi!
- E** ¡No cortar materiales duros o materiales que puedan astillarse!
- S** Försör inte hårt material eller material som kan splittras!
- FIN** Asentakaa laite lasten ulottumattomiin !
- N** Ikke kutt hardt metall eller materiale som kan splintre !
- PL** Nie ciąć twardych materiałów lub materiałów, które mogą ulec odprysnięciu!
- RUS** Данный резак не предназначен для резки твердых материалов или материалов, которые могут расщепляться!
- H** Ne vágjon kemény vagy olyan anyagot, amely repedhet!
- TR** Sert veya parçalanabilecek malzemeleri kesmeyiniz!
- DK** Der må ikke skæres i hårde materialer eller i materialer, der kan splintre!
- CZ** Neřežte tvrdý materiál, při kterém mohou ustřelovat ostré úlomky!
- P** Não cortar materiais duros ou materiais que possam lascar!
- GR** ΜΗΝ ΚΟΒΕΤΕ ΣΚΛΗΡΑ ΥΛΙΚΑ Ή ΥΛΙΚΑ ΠΟΥ ΘΡΥΜΜΑΤΙΖΟΝΤΑΙ!
- SLO** Nikoli ne režite trdih materialov ali materialov, ki se lahko razcepijo.
- SK** Nerežte tvrdé materiály, alebo materiály, z ktorých môžu vystrelovať ostré úlomky.
- EST** Ärge lõigake kõvasid materjale ega materjale, mis võivad pilbasteks puruneda!
- CHI** 请勿切割坚硬或可裂成碎片物料。
- UAE** لا تقطع الأشياء الصلبة أو الأشياء التي يتطاير منها شظايا!

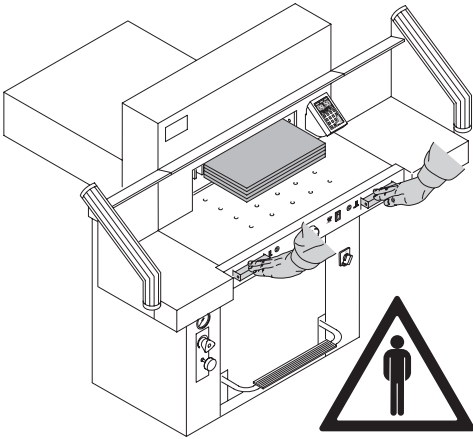

La máquina está concebida para recortar pilas de hojas de papel a determinadas medidas.  
¡Esta máquina esta diseñada para el uso de una sola persona!

⚠ **¡Atención!** La grapas o semejantes piezas dañan la cuchilla cortadora.

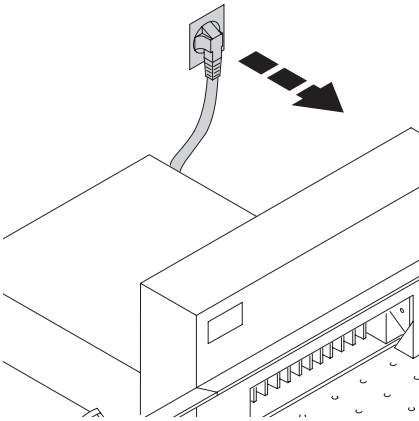

¡Antes de levantar la tapa o realizar cualquier tipo de mantenimiento, desconectar el enchufe principal!

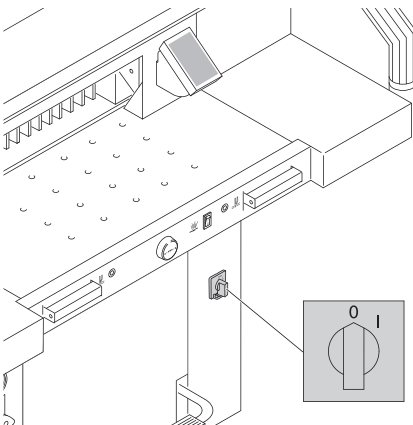

¡Apagar el interruptor principal antes de cambiar la cuchilla y/o el correspondiente cuadradillo!

IDEAL 5560

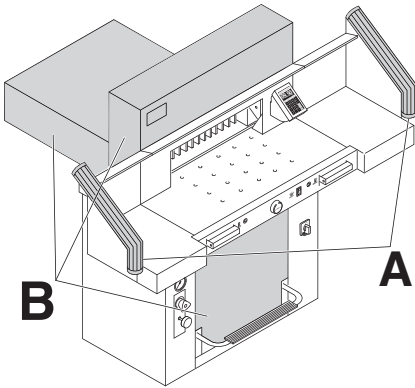

Las partes peligrosas de la máquina están protegidas por una tapa de seguridad (B).

Prohibido el accionamiento de la máquina sin los dispositivos de seguridad.

- Barrera de luz (A).
- Mesas laterales atomilladas fuertemente (B).

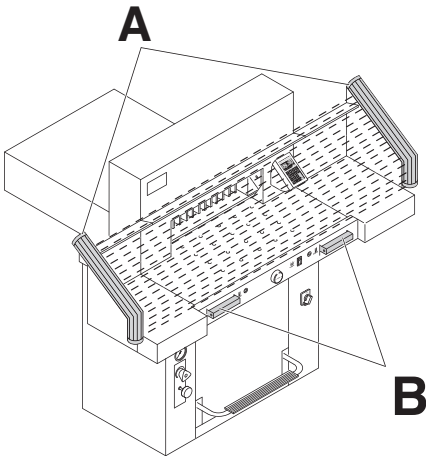

La acción de corte que puede ser peligrosa para el operador, está protegida por el sistema de control a dos manos (B) y barrera óptica (A).

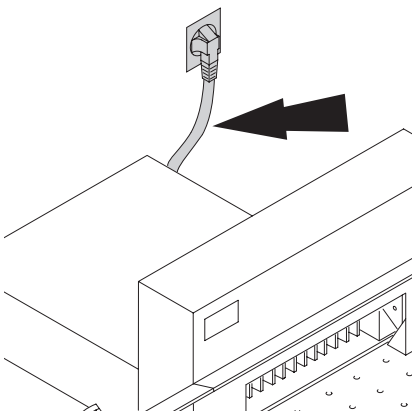

Proteger los cables de conexión contra calor, aceite y bordes afilados.

Fábrica distribuye las máquinas con las siguientes características:

- Voltaje 230 V (120 V) 1 fase.
- Frecuencia 50 Hz (60Hz).



Desconectar la máquina en caso de no utilizarla. (Interruptor principal en posición "0").

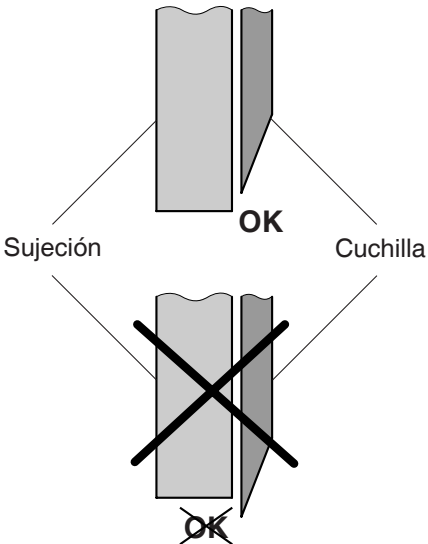
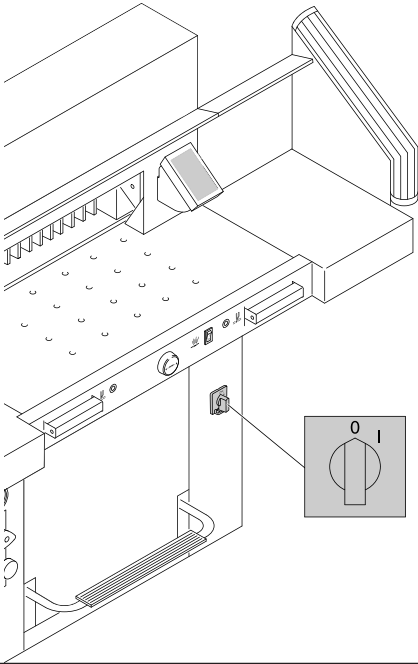

**⚠ Advertencia!**  
La cuchilla debe siempre estar cubierta por el pisón.

IDEAL 5560

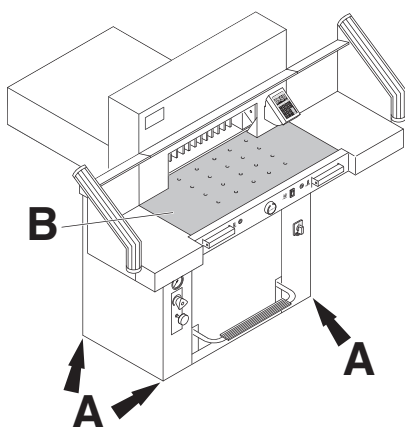

La máquina puede moverse sobre ruedas.

Fijar la máquina:

- Fijar la máquina con el nivel de burbuja.  
4 x tornillos de ajuste SW 19 (A).
- Referentievlak machinetafel (B).

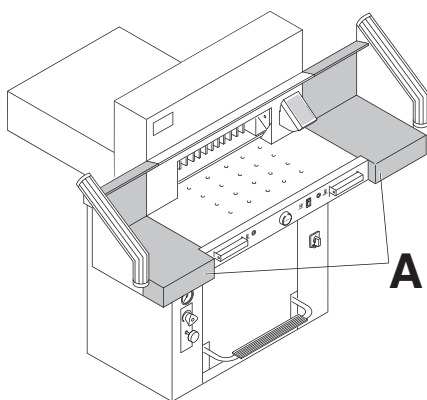

La máquina se entregará lista para su funcionamiento. (Opcionalmente) Se pueden suministrar dos mesas (A) laterales a la izquierda y a la derecha como accesorio. Las instrucciones de montaje están incluidas en las mesas laterales.

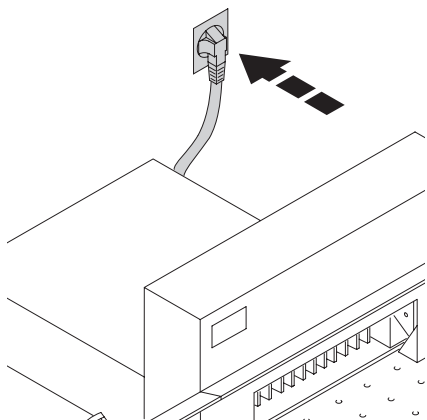

Conectar la máquina a un enchufe de pared.

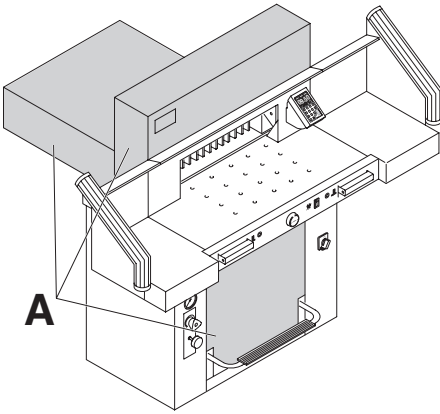

Lea atentamente las instrucciones de uso y seguridad. Antes de poner en marcha la máquina comprobar que estén todos los dispositivos de seguridad y que funcionen correctamente.

- Todas las tapas tienen que venir montadas (A).

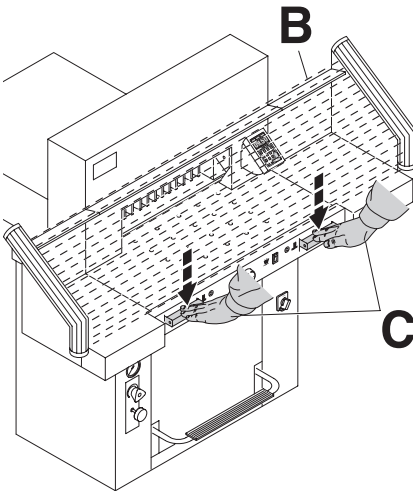

- El proceso de corte es permitido solamente si el dispositivo de seguridad a dos manos es operado al mismo tiempo (C).

- Barrera óptica:

Al tocar el campo de seguridad (B) ha de interrumpirse inmediatamente el mecanismo de corte accionado.

Se recomienda tener un manual de control.

IDEAL 5560

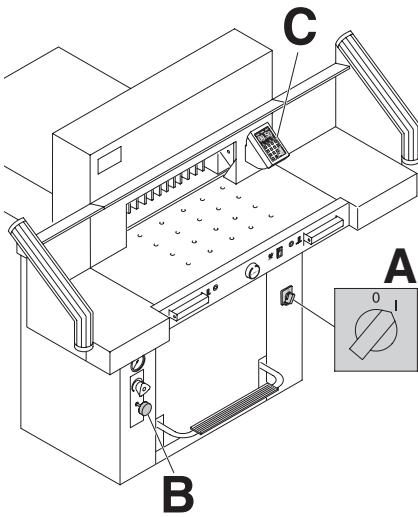

Posición del interruptor principal en "I" (A).  
 El dispositivo de retención de cuchilla (B)  
 debe estar sacado.  
 Pulsar botón  (C). → (La máquina se  
 situará en posición de la medida de  
 referencia).  
 Ahora la máquina está preparada para  
 trabajar.

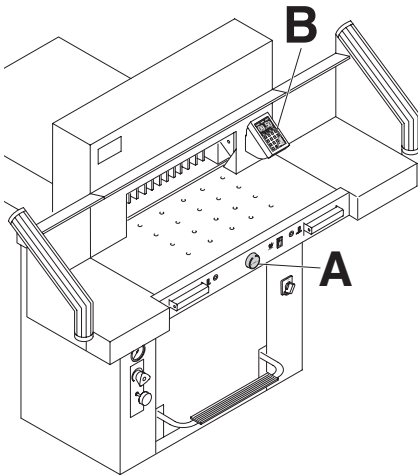

La escuadra trasera se puede programar  
 manualmente mediante el mando giratorio  
 electrónico (A) o bien a través del módulo de  
 control programable (B) con lectura digital de  
 medidas en cm o pulgadas.

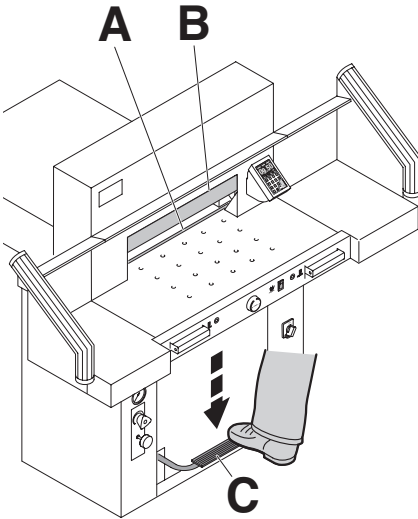

### Indicador de corte óptico:

La línea óptica roja (A) indica donde se efectuará el corte. La cuchilla corta en el borde delantero de la línea.

### Indicador de corte mecánico:

Para cortar de acuerdo con la marcación, se puede utilizar la barra de prensado. La barra de prensado (B) puede ponerse en cualquier posición por medio del pedal (C).

Indicador de corte óptico y indicador de corte mecánico usar solamente si no es necesario un corte exacto.

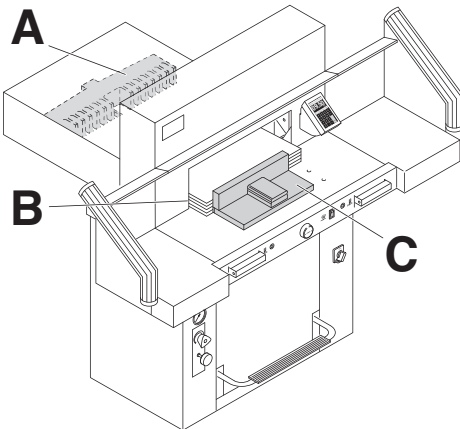

La escuadra trasera (A) y los topes laterales (B) permiten una alineación exacta de la pila de papel. Usar el ángulo (C) para mover el papel. (Para girar la pila de papel conducir primero la escuadra trasera hacia delante).

IDEAL 5560

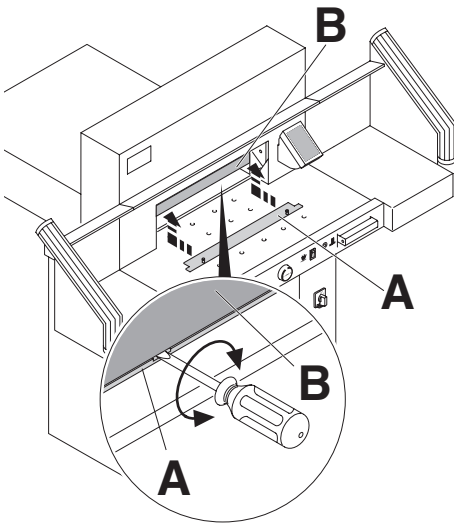

**Plancha protectora:**

Para evitar marcas del pisón en materiales delicados se ha montado una plancha protectora (A) a la salida de la máquina.

**Desmontaje:**

- Retirar la plancha protectora (A) tirándola hacia abajo, introducir el destornillador (en el set de herramientas) en la ranura y girarlo. → El corte mínimo es 3,2 cm

**Montaje:**

- Introducir la plancha protectora (A) arriba en el pisón (B). → El corte mínimo es 6 cm

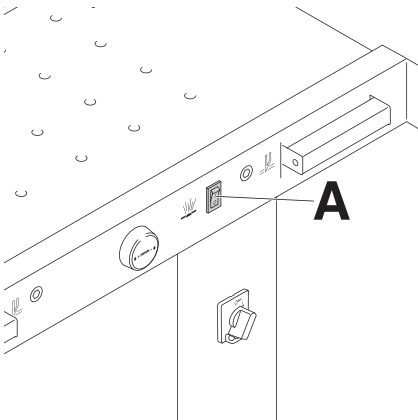

**Mesa de aire:**

Con la mesa de aire conectada (A), se facilita una mejor posición para el corte de las pilas de papel más grandes.

## Ajuste presión de pisón

En caso necesario, ajustar la presión con la ruedecita de ajuste (A). Si se activa un corte, se puede leer la presión del aceite en el indicador de la presión del aceite (B).

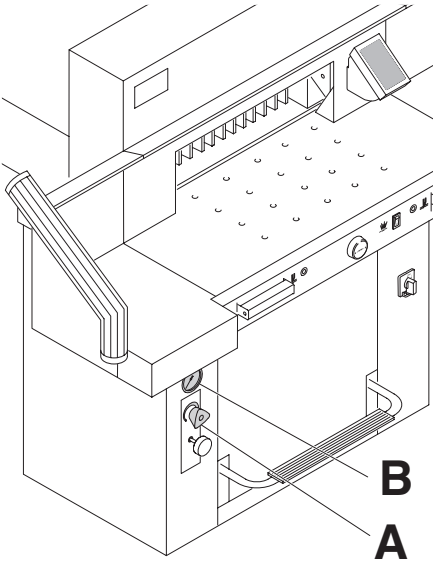

Con pisón automático. Cabe la posibilidad de presujeción del papel mediante el pedal (A). El prensado previo y la acción de cortar se regulan mediante los botones (B) situados en la mesa frontal.

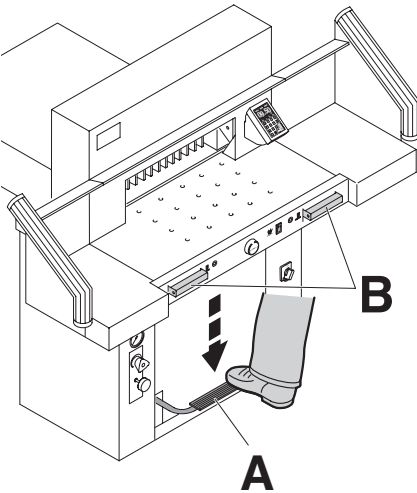

IDEAL 5560

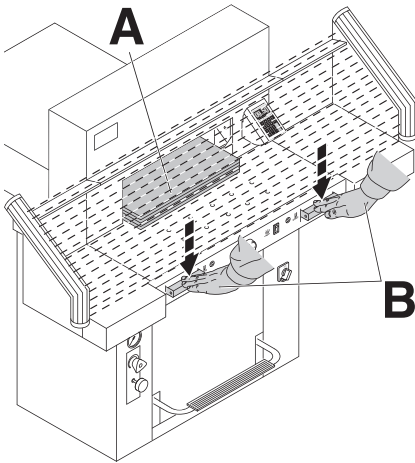

**Activación del corte**

No toque el área de corte cuando la cuchilla esté en movimiento.

Sólo se puede accionar el corte con la medida de referencia correcta.

- Liberar la célula fotoeléctrica de seguridad (A).
- Presione ambos manetas de la activación bimanual (B) de forma simultánea y manténgalos presionados hasta que el papel esté totalmente cortado.

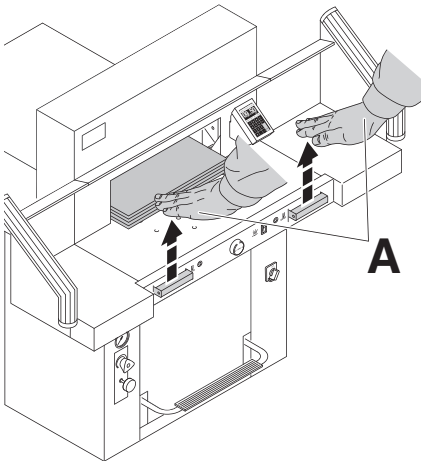

**Paro de la función de corte:**

Deje de presionar ambos manetas del control bimanual (A).



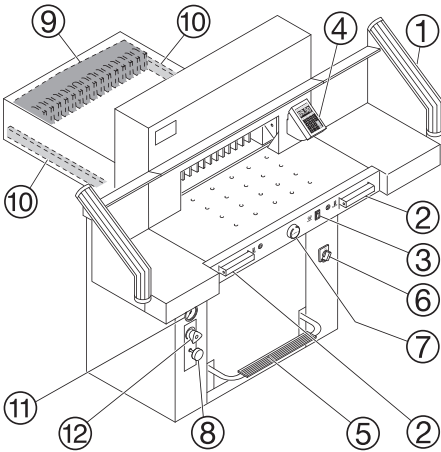

### Elémentos operativos de la máquina:

- ① - Barrera de luz
- ② - Accionamiento bimanual  
Prensado previo y accionamiento del corte
- ③ - Protección de sobrecarga  
(Accionamiento de la cuchilla y control de la escuadra trasera)
- ④ - Control de la escuadra trasera
- ⑤ - Pedal bajada pisón
- ⑥ - Interruptor principal
- ⑦ - Mando giratorio para alinear la escuadra trasera
- ⑧ - Interruptor con llave
- ⑨ - Escuadra trasera
- ⑩ - Tope lateral
- ⑪ - Indicador de la presión de aceite del pisón
- ⑫ - Ajuste presión de pisón

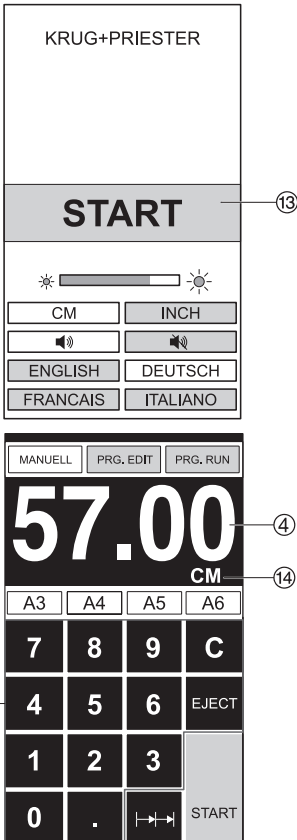

### Accionamiento de la máquina

- Poner el interruptor principal ⑥ en la posición "I".  
La pantalla de inicio aparece.  
Las siguientes intrucciones se pueden modificar:  
Brillo  
Centímetros / pulgadas  
Tono del teclado ON/OUT  
Lenguaje
- Pulsar la tecla START ⑬ → La escuadra trasera se desplazará hacia atrás en busca de la medida de referencia, esperar que aparezca una medida en la pantalla digital.  
IDEAL 5560 = 57 cm, 22,44 inches
- Los ajustes DIN en Cm. (A3, A4, A5, A6) y en pulgadas (LD, LG, LT, hLT) son modificables con sus respectivos botones.

### ⚠ ¡Atención!

Antes de programar o cortar comprobar que se ha elegido la medida correcta (cm ó pulgadas).  
Es visible en la pantalla ⑭.

Despues de 30 minutos la posición de la pantalla será en ahorro de energia.  
Tan solo tocando la misma (zona de numeración) se activará de nuevo ⑮.

IDEAL 5560

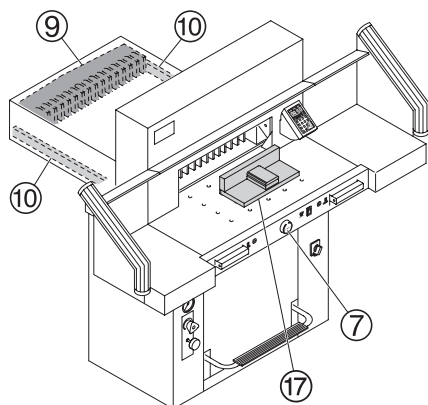

### Accionamiento del corte

#### ⚠ ¡Atención!

- Para girar la pila de papel, conducir primero la escuadra trasera hacia delante.
- No interrumpir la subida de la cuchilla por operaciones de conexión.
- Espere hasta que el display este verde para activar la función de corte.
- La cuchilla siempre ha de estar en posición superior y cubierta por el pisón. (véanse instrucciones de seguridad pág. 33).

#### ⚠ Peligro de lesionarse

### Cortar una medida determinada

- Pulsar **MANUAL**
- Introducir la medida en el teclado numérico (15) → La medida es indicada en rojo. (Una medida errónea se borra pulsando la tecla **C**).
- Pulsar **START** (16) → la escuadra trasera se posicionará en la medida de referencia → La medida es indicada en verde
- Insertar el papel y colocarlo con la ayuda del ángulo en la escuadra trasera (9) y el tope lateral izquierdo (10).
- Iniciar el corte.

### Cortar según las medidas

- Pulsar **MANUAL**
- Colocar la escuadra trasera atrás del todo mediante mando giratorio (7).
- Insertar el papel y colocarlo con la ayuda del ángulo en la escuadra trasera (9) y el tope lateral izquierdo (10).
- Girar el mando giratorio (7) hacia la derecha hasta que la pila de papel coincida con la línea óptica de corte.
- Cuanto más se gire el mando giratorio (7) hacia la derecha, cuanto más rápido se moverá la escuadra trasera. El retroceso rápido de la escuadra trasera únicamente es posible girando el mando hacia la izquierda.

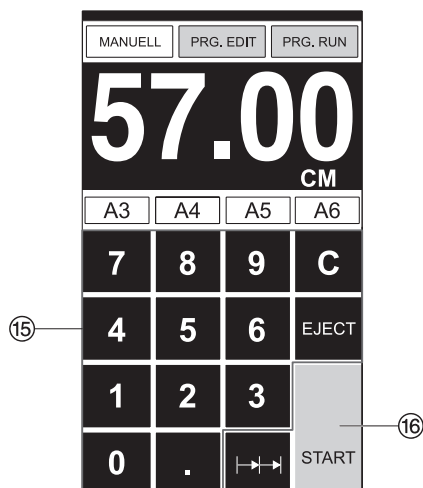

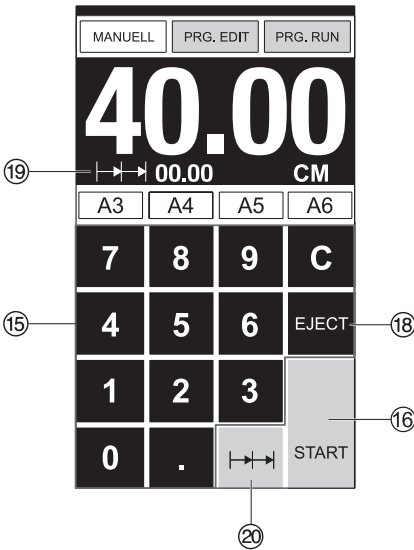

### Función de expulsión del papel

Una vez programada la medida, si se pulsa la tecla START (16) en vez de la tecla EJECT (18), la escuadra trasera se colocará delante en la mesa para retirar el papel.

Posteriormente se posicionará en la medida programada en el teclado numérico.

### Repetición de cortes

- Introduzca la medida de inicio en la pantalla (15).
- Avance con la medida con "START" (16)
- Empuje el papael hacia la escuadra trasera (9).
- Pulsar múltiples cortes (20)
- Señal de corte múltiple aparece arriba a la izquierda con el valor 00.00 (19)
- Introduzca medida de corte múltiple (aparece en letras rojas)
- Pulsar "START" → y la escuadra trasera avanzará por las medida del corte múltiple.
- Esta acción se repetira cada vez que active el corte.

### Paro de repetición de cortes

- Pulsar multiple corte (20) (amarillo).  
Medida de corte múltiple será borrada.

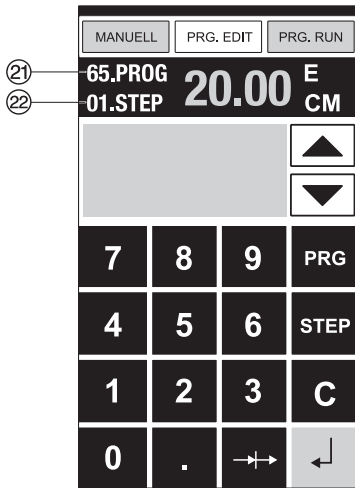

## Programación

Este sistema de control permite almacenar 99 programas con 99 pasos cada uno. Cada paso corresponde a una medida. Con el nº de programa y las teclas ▼ y ▲ se puede saltar a cualquier paso del programa.

Primera cifra en la pantalla digital ②① = número de programa.

Segunda cifra ②② = paso de programa.

Un paso de programa se puede escribir encima en cualquier momento. Los programas permanecen almacenados incluso con la máquina apagada.

## Introducir un programa

- Presionar **PRG. EDIT** aparece → "Cargar prog. no."
- Entrar el nº de programa 01 ... 99 (el nº de arriba ②① en la pantalla = nº de programa)
- Si se muestra medida en la pantalla el programa esta utilizado, seleccione otro programa.
- Paso de programa "01 Paso" 00.00 ②② aparece. (Segunda posición en la pantalla ②② = paso de programa)
- Entrar la medida, o mover al tope trasero a la medida deseada con el mando giratorio ⑦.
- Almacenar la medida , aparece el siguiente paso de programa
- Entrar la medida siguiente y con Enter ↵ almacenar la medida etc.
- Si se quiere el programa entrado inmediatamente → presionar **PRG. RUN**
- Presionar Enter ↵
- Presionar START
- Salir del programa presionar **MANUAL**

## Cancelar una programa

- Presionar **PRG. EDIT**
- Presionar 3 x PRG aparece "Eliminar prog. no."
- Entrar número de programa
- Presionar Enter ↵
- Presionar Enter ↵

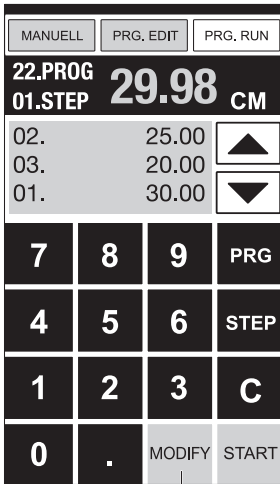

23

### Adaptar un programa cuando hay desviaciones en la impresión

- Presionar **PRG. RUN** aparece → "Cargar prog. no."  
Entrar número de programa 01 ... 99, y con 2 x Enter ↵ proceder al paso 1
- Corregir la posición del tope trasero con el volante del mando
- **MODIFY** (23) aparece en la pantalla y la medida parpadea
- Para almacenar presionar **MODIFY**
- Realizar un corte y girar el papel
- Si la impresión esta desviada podrá corregirse durante los primeros dos cortes a través del volante de mando – ver como
- La corrección es sólo posible en los 2 primeros cortes
- Al salir del modo **PRG. RUN** las medidas originales se restablecen.

### Borrar un paso

- Presionar **PRG. EDIT**
- Entrar número de programa
- Seleccionar el paso con las teclas ▲ y ▼  
Desplazarse con **STEP** hasta que aparezca "Eliminar paso n<sup>o</sup>".
- Presionar 2 x Enter ↵.

### Introducir un paso

- Presionar **PRG. EDIT**
- Seleccionar un programa
- Presionar 2 x Step aparece "Inserte paso no."
- Entrar posición de inserción por ejem. 02
- Confirmar con Enter ↵
- Entrar la medida
- Confirmar la medida con Enter ↵
- Las posiciones de corte pueden mostrarse en la pantalla con las teclas ▲ y ▼.

### Cambiar un paso en un programa.

- Presionar **PRG. EDIT** drücken
- Seleccionar un programa y confirmar con Enter ↵
- Desplazarse con Step hasta que aparezca "Cargar paso no"
- Entrar la posición del paso por ejem. 03
- Confirmar con Enter ↵
- Entrar una nueva medida, almacenar la medida con Enter ↵

IDEAL 5560

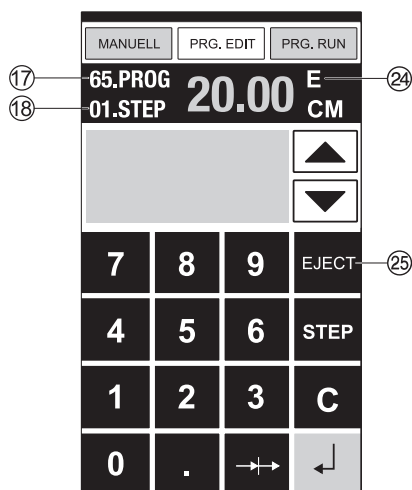

### Expulsar el papel

- Si se corta una medida corta de 30 cm por ejemplo y luego una larga de 40 cm, es acertado insertar EJECT 24 después del primer corte el papel será expulsado hacia el frente.
- La función EJECT puede añadirse siempre que entremos una medida y expulsará antes de ir a la medida siguiente. Cuando la función EJECT esta programada una "E" 24 aparecerá en la parte superior derecha de la pantalla.
- Insertando la función EJECT posteriormente en la programa. Seleccionar un programa y avanzar hasta el paso que va a cambiarse con la flecha ▲ and ▼ Entrar la nueva medida y antes activar le tecla ENTER ↓ presionar EJECT 25.

### Programa muestra con expulsión

- Presionar PRG. EDIT
- Entrar número de programa 08
- Presionar ENTER ↓
- Entrar paso por ejemplo 30 cm
- Presionar Enter ↓
- Entrar paso por ejemplo 40 cm
- Presionar EJECT y con ENTER ↓ para almacenar dimensión.

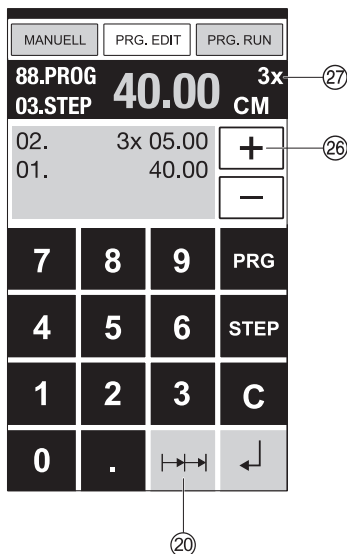

### Trabajar con el programa muestra

- Presionar PRG. RUN
- Entrar número de programa 08
- Presionar ENTER ↓
- Presionar START, se alanza la medida
- Insertar el papel
- Realizar el corte 1
- Expulsión (La expulsión se completa, girar el papel)
- El tope trasero se mueve al paso 2
- Realizar el corte 2.

### Programar la repetición de cortes

- Presionar PRG. EDIT
- Entrar número de programa 08
- Presionar ENTER
- Entrar el primer paso por ejemplo empezar en la medida de 40 cm
- Almacenar la medida con ENTER ↓
- Presionar el simbolo de corte repetitivo 20
- Entrar el número de cortes 26 con la tecla + 27 (máximo 15 cortes) seguido por el múltiplo de la medida de corte (ancho de corte)
- Almacenar con ENTER ↓.

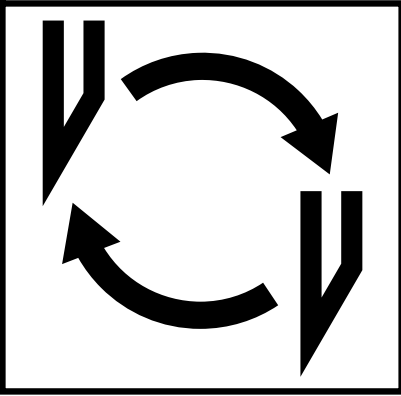

**Si la calidad del corte empeora:**

- Comprobar la profundidad del corte (véase pág. 33)
- Comprobar el cuadradillo (véase pág. 27)
- Afilar la cuchilla o cambiarla. (véase pág. 23 - 33)

**Si la altura de la cuchilla es inferior a 8,2 cm / 3,23 pulgadas ya no se podrá afilar. Hay que cambiarla por una nueva.**

Única y exclusivamente está permitido el afilado por talleres cualificados y/o por el fabricante Krug & Priester, D-72336 Krug & Priester, D-72336 Balingen (Alemania)

**⚠ ¡Atención! Peligro de lesionarse.**

**La cuchilla está muy afilada.**

**No desmontar ni transportarla sin protección. Sólo puede realizar el cambio de la cuchilla una persona apta e instruida para ello.**

IDEAL 5560

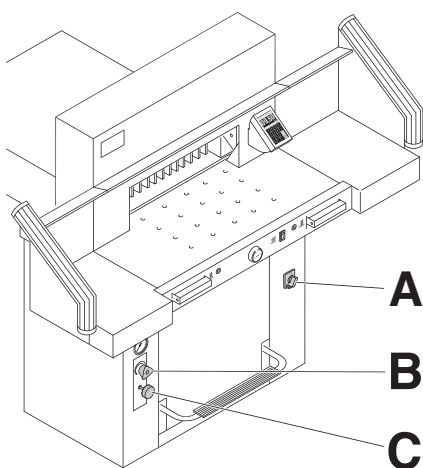

- Interruptor principal (A) en posición "I".
- Ajustar la presión del aceite (B) de la fuerza de prensado a 50 bares como mínimo.
- Apretar la retención de cuchilla (C).
- Activar el corte → la cuchilla se queda en la posición inferior.
- Interruptor principal en posición "0".

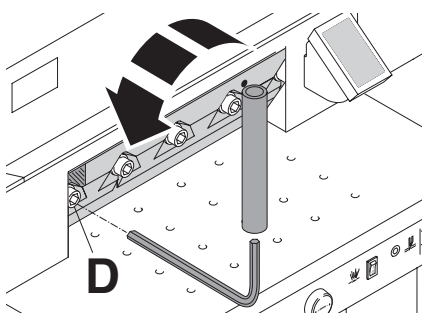

Desenroscar el tornillo izquierdo (D) (utilizar la prolongación).

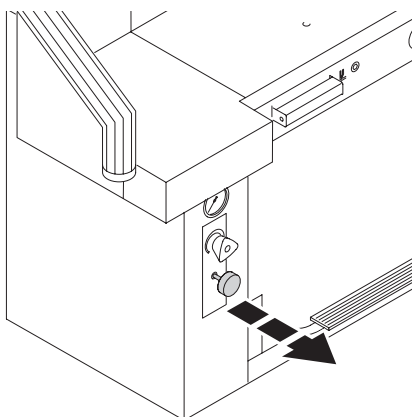

Sacar la retención de cuchilla → la cuchilla sube.



• Cambio cuchilla y cuadradillo •

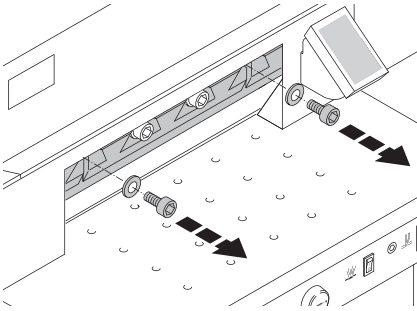

Desenroscar los dos tornillos exteriores.

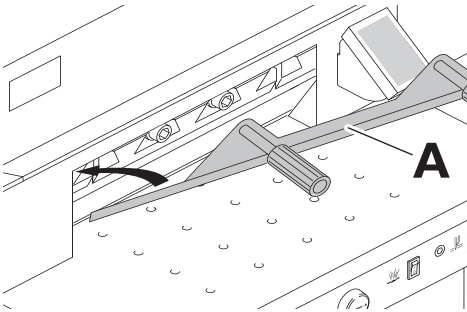

Montar la protección de cuchilla (A).

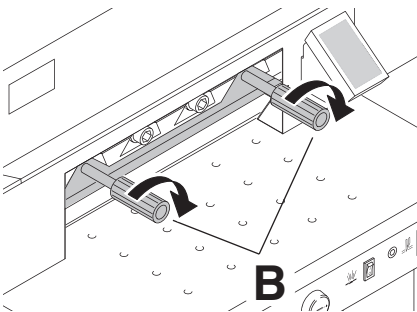

Apretar los tornillos (B).

IDEAL 5560

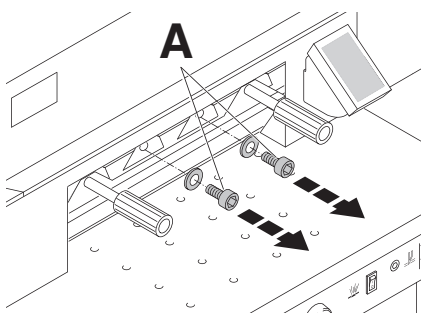

Quitar los dos tornillos restantes (A).

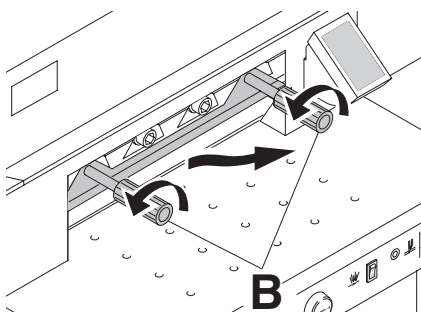

Simultáneamente, soltar un poco los dos tornillos (B) y sacar la cuchilla con su protección.  
**Peso de la cuchilla aprox. 5 kg.**

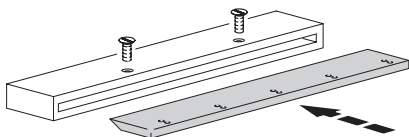

Coloque la cuchilla en su alojamiento y atornillela en su lugar.

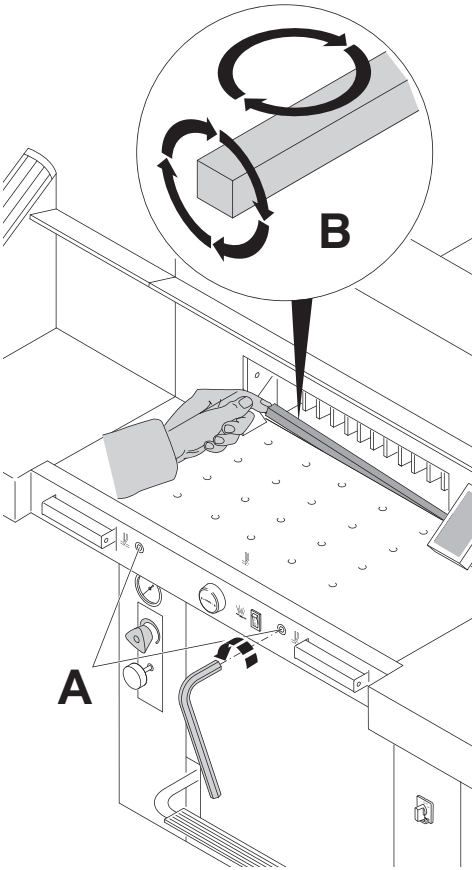

- Soltar los tornillos (A) (SW4).
  - Desmontar la regleta de corte (B).
  - Girar el cuadradillo (la zona no utilizada debe quedar en la parte más cercana a la mesa trasera).
  - Apretar los tornillos (A) ligeramente. La regleta de corte puede utilizarse ocho veces.
  - Girar el tornillo (C) tanto como sea posible hacia la derecha
- ¡Atención! Peligro de lesionarse!**

### **Cambio de cuadradillo (sin cambio de cuchilla).**

- Soltar los tornillos (A) (SW4).
  - Desmontar la regleta de corte (B).
  - Girar la regleta de corte, (en caso contrario, el primer corte de la cuchilla en el nuevo cuadradillo sería demasiado profundo).
  - Apretar los tornillos (A) ligeramente.
- Girar el tornillo (C) tanto como sea posible hacia la derecha
- ¡Atención! Peligro de lesionarse!**

### **Muestra de corte con el cuadradillo cambiado (sin cambio de cuchilla).**

- Insertar papel y desencadenar el corte.
- Si la hoja inferior no se ha cortado en toda su longitud, girar el tornillo de ajuste de la cuchilla (C) hacia la izquierda en un 1/6 parte.
- Si sigue sin cortarse la hoja inferior, repetir el proceso tantas veces como sea necesario hasta que la hoja se corte en toda su longitud.

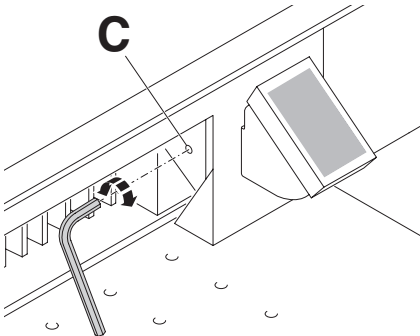

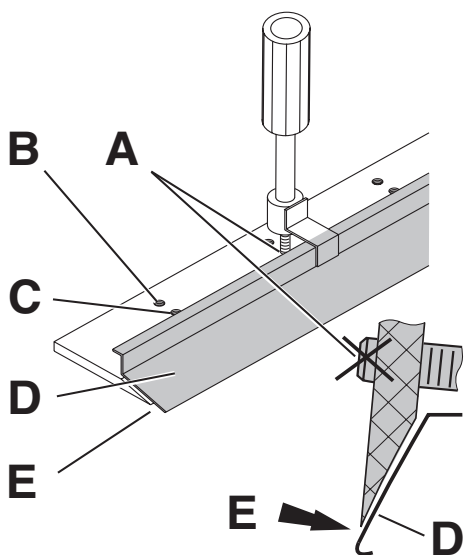

Para sacar la cuchilla de recambio de la caja, cogerla con cuidado y atornillarla con el dispositivo de cambio de cuchilla (D).

- Comprobar si al utilizar las roscas superiores (B) el filo (E) está cubierto.
- Utilizar la pieza inferior (C) para fijar. Los tornillos (A) no deben sobresalir del dorso de la cuchilla.

**⚠ ¡Atención!**  
El filo cortante (E) debe estar cubierto.

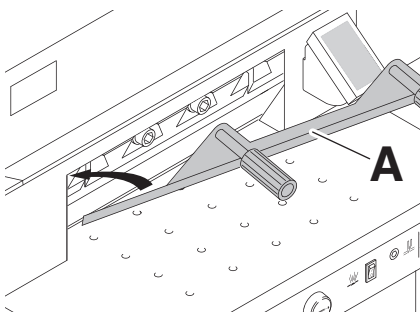

Montar la cuchilla con su protección (A) ...

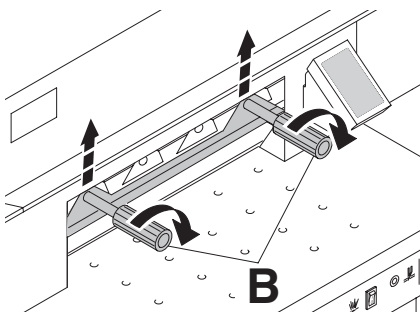

... y fijar con los tornillos (B) en la posición superior.

**La cuchilla debe estar en la posición superior.**

• Cambio cuchilla y cuadradillo •

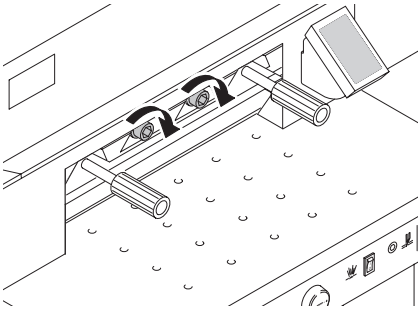

Enroscar los tornillos centrales de forma floja.

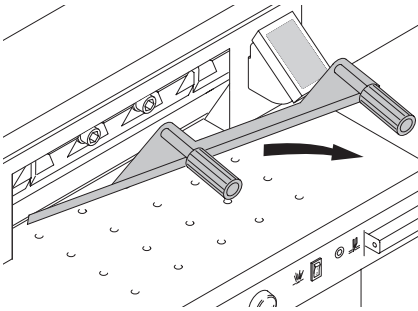

Quitar la protección de la cuchilla.

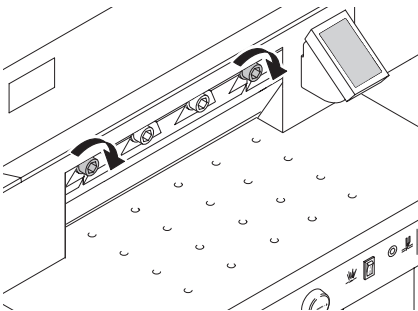

Enroscar los tornillos exteriores de forma floja.

IDEAL 5560

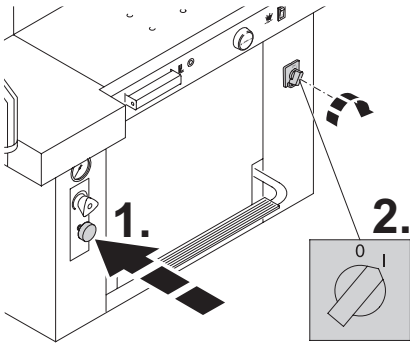

- Apretar hacia dentro la retención de cuchilla.
- Interruptor principal en posición "I".

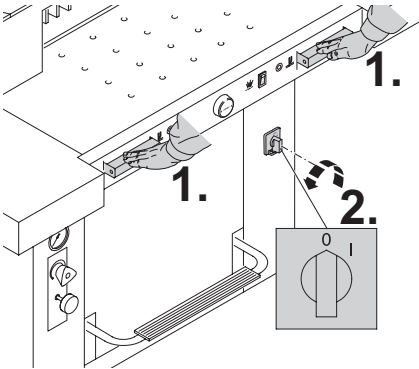

- Activar el corte → La cuchilla se queda en la posición inferior.
- Interruptor principal en posición "0".

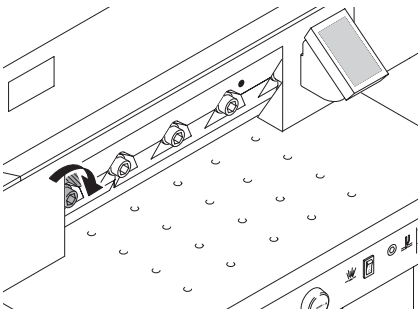

Atornillar suavemente el tornillo izquierdo.

• Cambio cuchilla y cuadradillo •

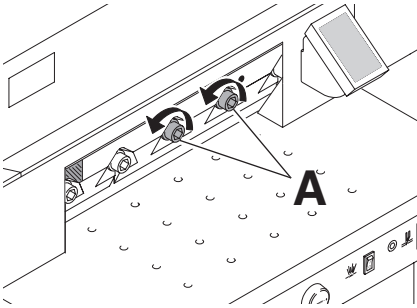

Abrir el tornillo (A) hasta que la cuchilla se deslice en la regleta de corte.

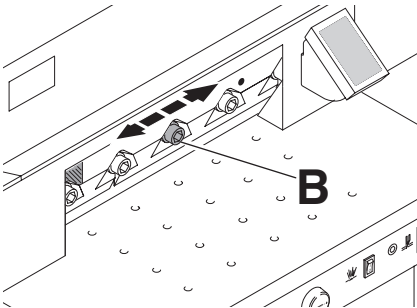

Empujar la cuchilla (B) y atornillar tan rápido como sea posible a izquierda o derecha, luego centrarlos. → La cuchilla deberá descansar sobre el cuadradillo.

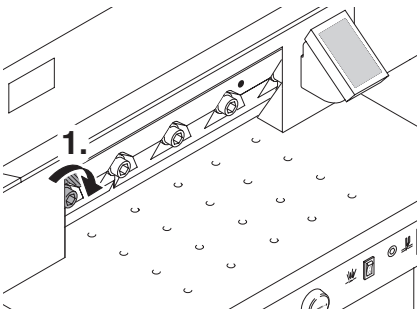

Presionar en primer lugar el tornillo del lado izquierdo y apretarlo.

IDEAL 5560

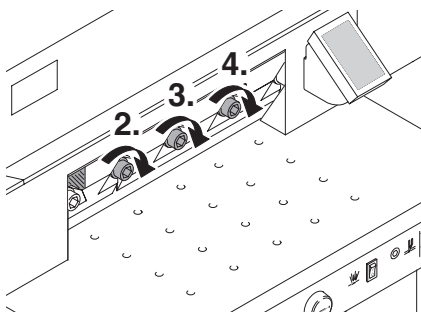

Apretar los tres tornillos restantes empezando desde la izquierda.

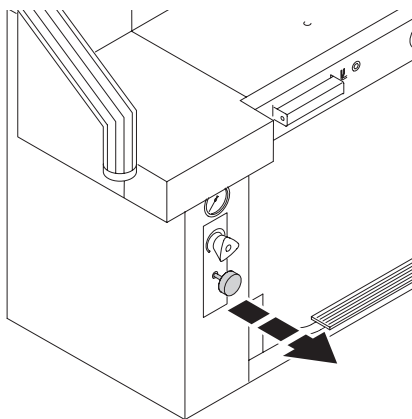

Sacar la retención de cuchilla  
→ la cuchilla sube.

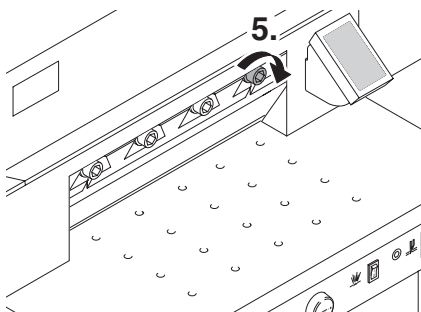

Apretar el tornillo que aparece a la derecha.



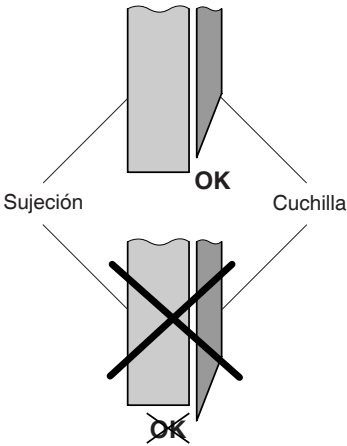

**⚠ ¡Advertencia!**

La cuchilla debe siempre estar cubierta por el pisón.

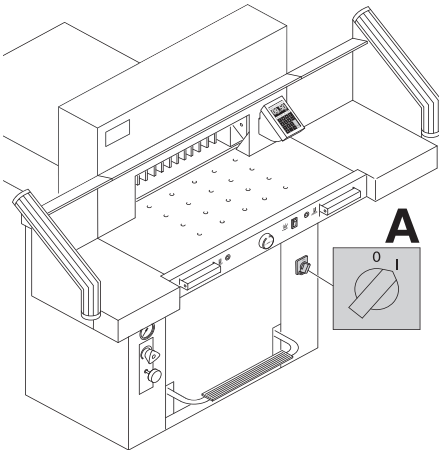

Poner el interruptor principal en posición "I".

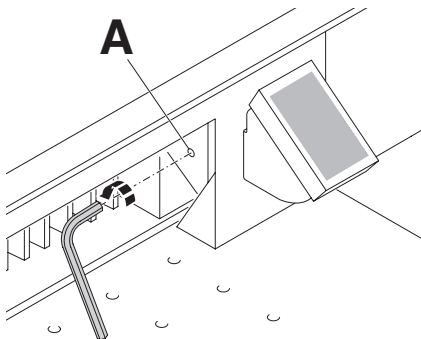

Para comprobar el buen funcionamiento de corte cortar una pila de papel. Si no se ha cortado la última hoja y/o varias hojas, girar el tornillo de ajuste de la cuchilla (**A**) progresivamente hacia la izquierda en un  $\frac{1}{6}$  parte hasta que todas las hojas se hayan cortado en su totalidad. (No colocar la cuchilla muy bajo, desgaste de la misma).

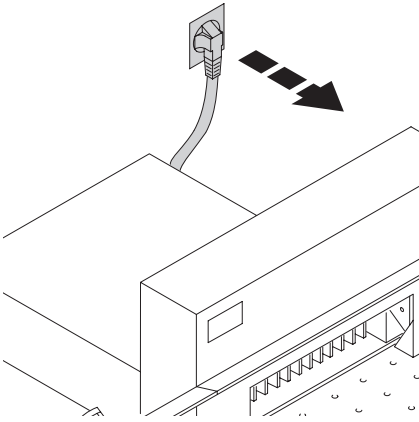

Los trabajos de mantenimiento deben realizarse solamente por personal competente y adecuadamente instruido.

**⚠ ¡Atención!**

**Desconectar la máquina de la red principal antes de iniciar cualquier tipo de mantenimiento y/o retirar revestimientos.**

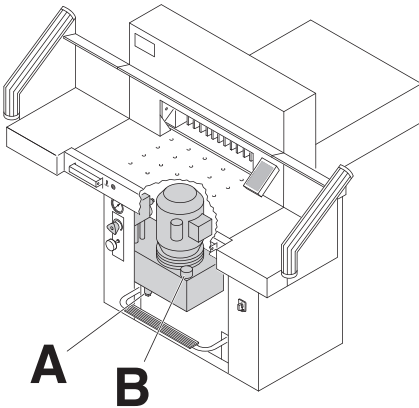

Cada 1000 horas de servicio o cada año, en caso de una utilización intensiva semestralmente, se realizarán los trabajos siguientes. Engrasar y lubricar la maquinaria según el diagrama.

Cada 2000 horas de servicio o una vez cada 2 años se realizarán además los trabajos siguientes.

Tipo de aceite: Aral Vitam DE 46 por la normativa DIN 51562.

Volumen aproximado 7 litros.

(A) Tornillo de vaciado.

(B) Varilla de aceite.

- Comprobar que la bomba del hidráulico y sus tornillos no estén perdiendo. Si es necesario apretar las tuercas de retención.
- Comprobar la presión. La presión máxima es de 150 bar.

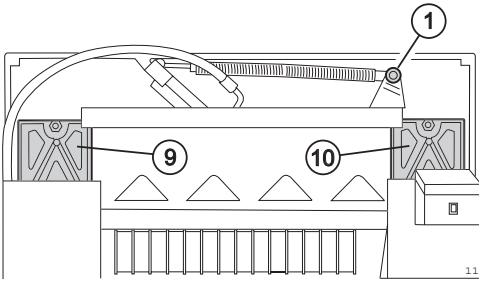

### Esquema de lubricación

Aceitar desde (1) hasta (8).

Tipo de aceite: SAE10 hasta SAE50, todas las marcas.

Aceitar desde (9) hasta (16).

(9+10) Guía de la cuchilla

(11+12) Guía del prensado

Tipo de aceite: Grasa para rodamientos de todas las marcas.

Aceitar las uniones articuladas del prensado por pie en la cámara delantera de la máquina. Tipo de aceite: SAE10 hasta SAE50, todas las marcas.

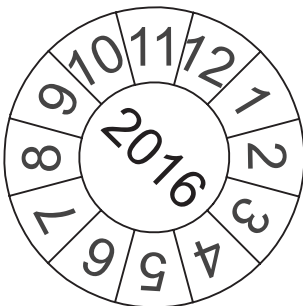
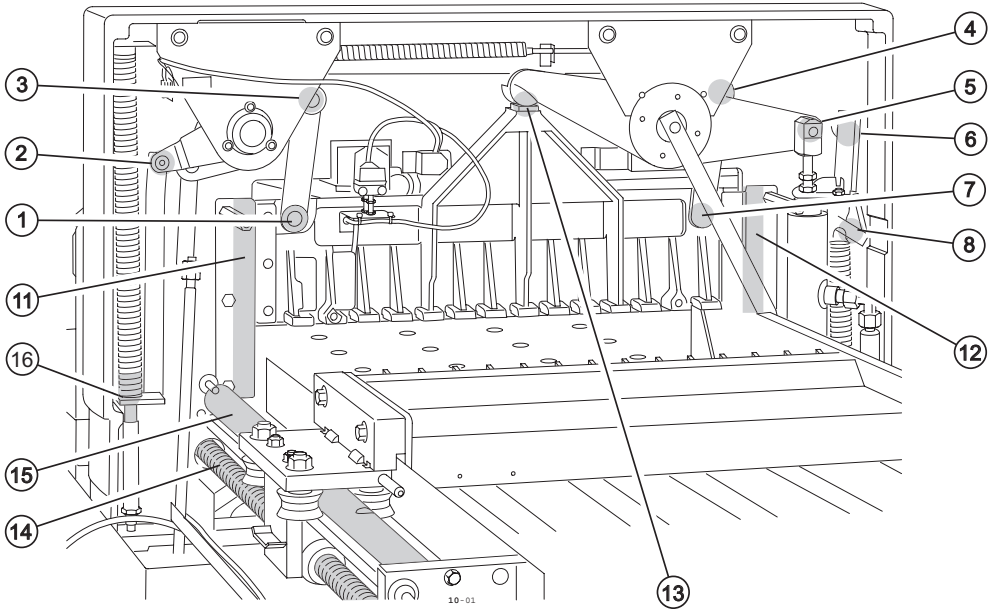

### Control de seguridad

Las normas de seguridad están establecidas de acuerdo con las existentes en el país donde la máquina esté funcionando. El fabricante recomienda realizar una revisión de seguridad cada 5 años por el servicio autorizado.

IDEAL 5560



## La máquina no funciona.

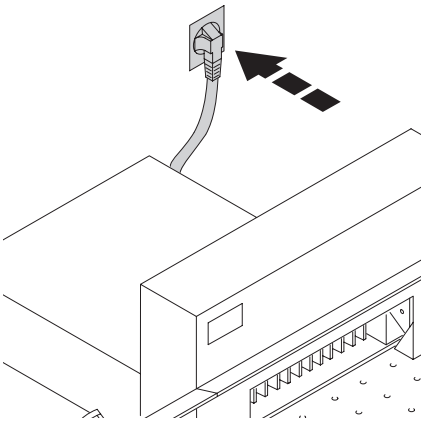

¿La máquina está enchufada?

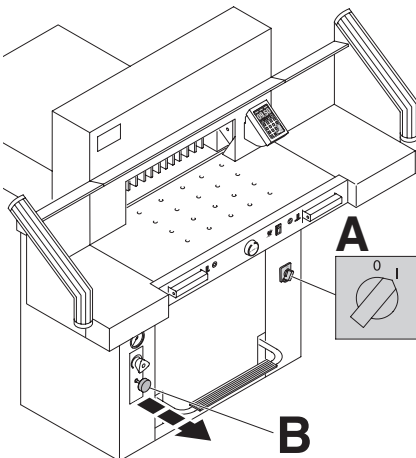

- ¿Poner el interruptor principal en posición "I" (A)?
- El dispositivo de retención de cuchilla (A) debe estar sacado.
- Comprobar los fusibles (Ver esquema de conjunto en la caja de distribución) F1, F2, F3.
- Compruebe el fusible en casa del cliente.

• Posibles fallos en el funcionamiento •

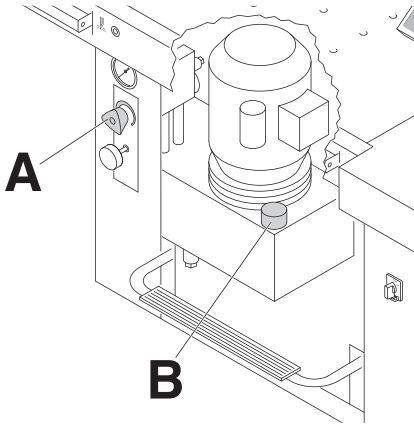

- Ajuste de la presión del aceite demasiado baja. → No hay presión en el pisón (A).
- Es necesario rellenar el aceite del circuito hidráulico. → Controlar el nivel de aceite hidráulico, en caso necesario rellenar (B).

## Información

Pisón activado.

Liberarlo.

### "Información" Pisón activado. Liberarlo.

- → Utilizar el pedal (presar) otra vez.

IDEAL 5560

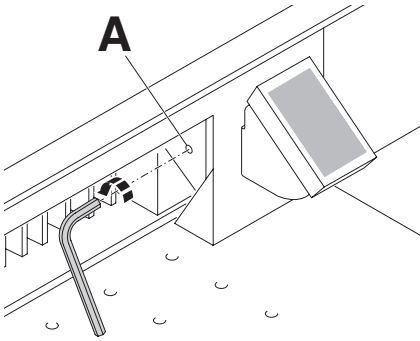

La hoja inferior no se corta completamente.  
→ Ajustar la profundidad de corte (**A**) ...

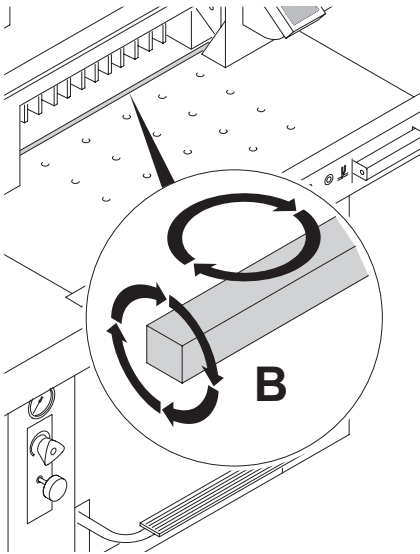

... o girar la regleta de corte o sustituirla (**B**)  
(ver pagina 29 cambio de cuchilla).

Si a pesar de haber ajustado correctamente  
la profundidad de corte y haber cambiado la  
regleta no se logra un corte exacto, afilar o  
reemplazar la cuchilla.

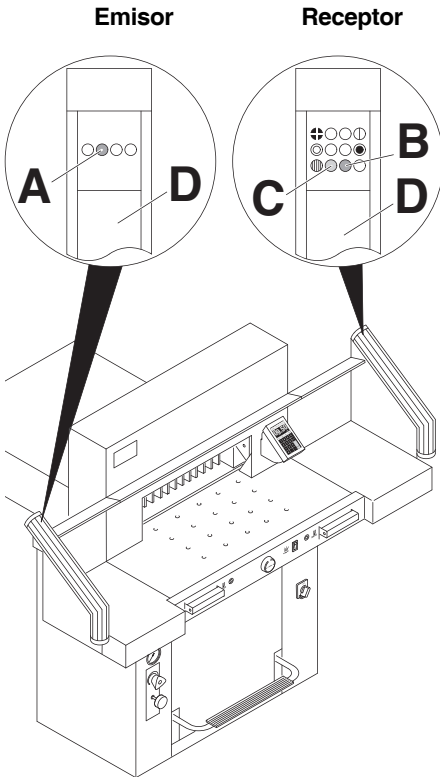

### Averías de la barrera de luz

- Durante el servicio normal los LED (A) en naranja y LED (B) verde están iluminados.
  - Indicación de suciedad (C) naranja está permanentemente encendida.
- Limpiar los cristales frontales (D) del emisor y receptor.**

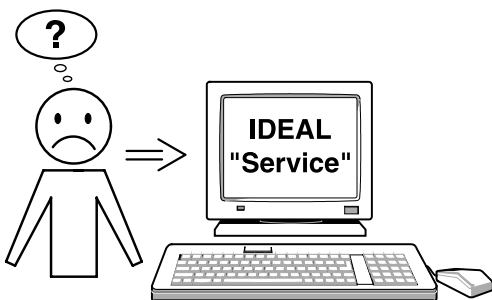

**Si ninguno de los métodos ayudan a solucionar el problema:**

Contacte con el servicio técnico

- [www.ideal.de](http://www.ideal.de) → "Service"
- [service@krug-priester.com](mailto:service@krug-priester.com).

**Accesorios recomendados:**

**Cuchilla de recambio**

- Nr. 3 244 4 015

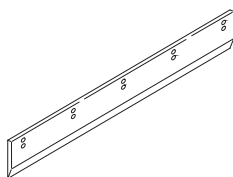

**6 cuadradillos**

- Nr. 4 244 1 209

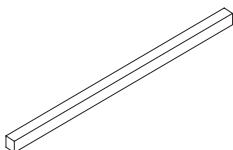

**Cambio de cuchilla <sup>1</sup>**

- Nr. 1206 016

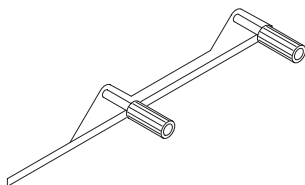

**Transportador para el papel <sup>1</sup>**

- Nr. 9000 521

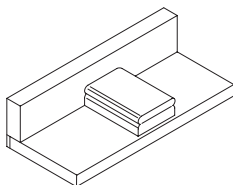

**Mesas laterales**

- Nr. 9000 535

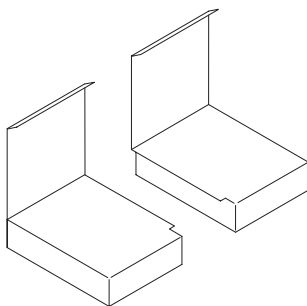

<sup>1</sup> Incluido en la entrega.



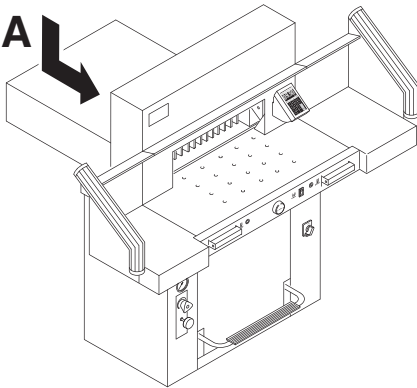

## Información técnica:

Voltaje: 230 V / 50 Hz / 8,5A / 1~  
120 V / 60 Hz / 12A / 1~

Corriente derivada: < 3,5mA

Diámetro toma de red: min. 1,5mm<sup>2</sup> (230V)

Diámetro toma de red: AWG 12 (20A) (120V)

Longitud de corte: 550 mm

Capacidad de corte: 95 mm

Profundidad de mesa: 570 mm

El nivel de sonido es EN 13023: < 70 dB(A)

Dimensiones (An x Prof x Alt)

Sin mesas laterales (mm): 1070 x 1400 x 1370

Con mesas laterales (mm): 1630 x 1400 x 1370

Presión pisón: de 200 daN hasta 1100 daN

Peso sin mesas laterales: 305 kg

Nivel de aceite hidráulico: 7 l

Aral Vitam DE 46 por la normativa

DIN 51562. Eliminar aceite hidráulico gastado solamente a través de centros especializados en ello.

Temperatura ambiente: 10 °C - 60 °C

Humedad del aire (no condensa):

15 % - 95 %

Las características técnicas pueden encontrarse en las especificaciones técnicas que aparecen señaladas en la misma máquina (A). Para cualquier reclamación en garantía, la máquina ha de estar provista de la placa original de identificación. Hay un diagrama de circuito en la caja de distribución de la máquina.

## Barrera de luz

Tiempo de reacción: 100 ms

Altura 14 mm/Distancia mínima: 268 mm

Altura 20 mm/Distancia mínima: 308 mm

Altura 30 mm/Distancia mínima: 388 mm

Sujeto a cambio sin notificación.

IDEAL 5560



Esta máquina está comprobada por laboratorios de seguridad independientes (GS) y cumple la normativas 2006/42/EG y 2004/108/EG.

**Información nivel de ruido:**

Medida del ruido EN 13023:72,5 Db. (A)

Sujeto a cambio sin notificación.



I.T.E. Listed 802 D



Krug + Priester tiene un sistema de gestión de calidad certificado según DIN EN ISO 9001:2008 y un sistema de gestión ambiental certificado según DIN ISO 14001:2009.

**D EG-KONFORMITÄTSERKLÄRUNG**  
**GB EC-declaration of conformity**  
**F Déclaration de conformité CE**  
**E Declaración CE de conformidad**

- **Hiermit erklären wir, daß die Bauart von**
- Herewith we declare that
- Par la présente, nous déclarons que
- Por la presente, declaramos que la

**5560 GS ID Nr. 11055101 UL ID Nr. 10055101**

- **folgenden einschlägigen Bestimmungen entspricht**
- complies with the following provisions applying to it
- sont conformes aux dispositions pertinentes suivantes
- satisface las disposiciones pertinentes siguientes

**2006/42/EG:**

Maschinenrichtlinie, EC Machinery directive, EC Directives machines, Directiva de maquinaria EC.

**2004/108/EG:**

EMV Richtlinie, EMV Electromagnetic compatibility directive,  
EMV directives compatibilité électromagnétique, Directiva de compatibilidad  
electromagnética EMW.

- **Angewendete harmonisierte Normen insbesondere**
- Applied harmonised standards in particular
- Normes harmonisées utilisées, notamment
- Normas armonizadas utilizadas particularmente

**EN 60204-1; EN 1010-1; EN 1010-3; EN 55014-1; EN 55014-2;**  
**EN 61000-3-2; EN 61000-3-3; EN ISO 12100; EN 61496-1; EN 61496-2**  
**EN ISO 13857; EN ISO 11204; EN 13023; EN ISO 13849-1**

29.12.2009  
Datum



- Geschäftsführer-

Bevollmächtigter für technische Dokumentation  
Authorized representative for technical documentation  
Représentant autorisé pour la documentation technique  
Representante autorizado para documentación técnica

Krug & Priester GmbH u. Co KG  
Simon-Schweitzer-Str. 34  
D-72336 Balingen (Germany)

Notas:

Notas:

Notas:

• Destructoras de Documentos •



• Cizallas y Guillotinas •

