

IDEAL 5560





- D** Bitte lesen Sie vor Inbetriebnahme der Maschine unbedingt diese Betriebsanleitung und beachten Sie die Sicherheitshinweise. Die Betriebsanleitung muss jederzeit verfügbar sein.
- GB** Please read these operating instructions before putting the machine into operation and observe the safety precautions. The operating instructions must always be available.
- F** Nous vous prions de lire attentivement le mode d'emploi avant d'utiliser la machine, et attirons votre attention sur les consignes de sécurité. Les instructions d'utilisation et les consignes de sécurité doivent toujours être disponibles. Les instructions d'utilisation et les consi.
- NL** Leest u voor de ingebruik name van het apparaat a.u.b. deze gebruiksaanwijzing goed door en neemt u de veiligheidsinstructies n acht. De gebruiksaanwijzing en de veiligheids-voorschriften moeten altijd binnen handbereik zijn.
- I** Per favore legga questo manuale di istruzione prima di mettere in funzione il distruggidocumenti e osservi le regole di sicurezza. Le istruzioni d'uso devono essere sempre disponibili.
- E** Le recomendamos lea las instrucciones antes de poner en funcionamiento esta máquina y cumpla las normas de seguridad. Las instrucciones de servicio y seguridad deben estar siempre disponibles.
- S** Läs igenom denna bruksanvisning innan ni startar maskinen. Var noga med säkerhetsföreskrifterna. Instruktionsmanualen måste alltid finnas tillgänglig.
- FIN** Lue nämä käyttö-ohjeet läpi ennenkuin käynnistät laitteen !
Noudata turvaohjeita. Käyttöohjeiden on oltava aina saatavilla.
- N** Lees gjennom denne bruksanvisningen før De tar i bruk maskinen
Vær oppmerksom på sikkerhetsforskriftene. Operatormanualen må alltid være tilgjengelig.
- PL** Proszę uważnie przeczytać instrukcję obsługi przed uruchomieniem urządzenia i stosować się do przepisów bezpieczeństwa. Instrukcje obsługi muszą być zawsze dostępne.
- RUS** Пожалуйста, прочитайте инструкцию по эксплуатации перед установкой аппарата, соблюдайте технику безопасности. Инструкция по эксплуатации должна находиться в доступном для пользователя месте.
- H** A gép üzembe helyezésé előtt figyelmesen olvassa el a kezelési utasítást és tartsa be a biztonsági előírásokat. Kezelési utasításnak mindig elérhetőnek kell lennie.
- TR** Lütfen makineyi çalıştırmadan önce bu kullanma talimatlarını dikkatli bir şekilde okuyunuz ve belirtilen güvenli k önlemlerine uyunuz. Kullanma Talimatları her zaman kullanıma hazır olmalıdır.
- DK** Før installation af maskinen bedes De venligst læse brugervejledningen og være opmærksom på sikkerhedsanvisningerne. Brugervejledningen skal altid være tilgængelig.
- CZ** Prosim přečtete si instrukce k obsluze a dodržujte bezpečnostní upozornění. Návod k obsluze musí být vždy dostupný.
- P** Por favor leiam o manual de instruções antes de colocar a máquina em operação e vejamos as precauções de segurança. As instruções de operação deverão estar sempre disponíveis.
- GR** ΠΑΡΑΚΑΛΩ ΔΙΑΒΑΣΤΕ ΤΙΣ ΟΔΗΓΙΕΣ ΧΡΗΣΕΩΣ ΚΑΙ ΤΙΣ ΠΡΟΦΥΛΑΞΕΙΣ ΑΣΦΑΛΕΙΑΣ ΠΡΙΝ ΒΑΛΕΤΕ ΤΟ ΜΗΧΑΝΗΜΑ ΣΕ ΛΕΙΤΟΥΡΓΙΑ. ΟΙ ΟΔΗΓΙΕΣ ΧΡΗΣΗΣ ΠΡΕΠΕΙ ΝΑ ΕΙΝΑΙ ΠΑΝΤΑ ΔΙΑΘΕΣΙΜΕΣ.
- SLO** Prosim preberite navodila za uporabo ter upoštevajte varnostna opozorila preden zaženete napravo. Navodila naj bodo vedno pri roki.
- SK** Starostlivo si preštudujte tento návod na obsluhu pred uvedením stroja do prevádzky a najmä bezpečnostné predpisy. Držte tento návod na obsluhu na dostupnom mieste.
- EST** Palun lugege enne masina käivitamist käesolevat kasutusjuhendit ning järgige ohutusnõudeid. Kasutusjuhend peab alati käepärast olema.
- CHI** 使用機器前，請閱讀此操作指引，並留意安全守則
操作手册必须是经常可用的。
- UAE** والامان الوقاية تعليمات ملاحظة نرجوا كما الماكينة بتشغيل البدء قبل التشغيل تعليمات قراءة نرجوا لا بد من وجود تعليمات التشغيل دائما



- D** Keine Bedienung durch Kinder!
GB Children must not operate the machine!
F Pas d'utilisation par un enfant!
NL Geen bediening door kinderen!
I Non lasciare utilizzare il tagliacarte a bambini!
E No dejar que la utilicen los niños!
S Installera maskinen utom räckhåll för barn!
FIN Asentakaa laite lasten ulottumattomiin !
N Installer maskinen utenfor rekkevidde for barn!
PL Dzieciom nie wolno obsługiwać urządzenia !
RUS Не допускайте детей к пользованию аппаратом!
H Gyerekek a gépet nem kezelhetik
TR Makinayı Çocuklar Kullanmamalıdır.
DK Må kun betjenes af voksne
CZ Stroj nesmí být obsluhován dětmi!
P As crianças não devem trabalhar com a máquina!
GR ΑΠΑΓΟΡΕΥΕΤΑΙ Η ΧΡΗΣΗ ΑΠΟ ΠΑΙΔΙΑ.
SLO Otroci ne smejo uporabljati naprave
SK So strojom nesmú pracovať deti!
EST Lapsed ei tohi masinat kasutada!
CHI 勿让儿童使用机器!
UAE يجب علي الأطفال عدم تشغيل الماكينة.



- D** Nicht unter das Messer fassen!
GB Do not reach beneath the blade!
F Ne pas passer les mains sous la lame!
NL Niet met de handen onder het mes komen!
I Non toccare la lama nella parte inferiore!
E ¡No tocar debajo de la cuchilla!
S Sträck inte in handen under kniven!
FIN Älä laita kättäsi terän alle !
N Plasser aldri hender ol. under kniven !
PL Nie wkładać rąk pod noże!
RUS Избегайте попадания рук под лезвие!
H Ne nyúljon a kés alá!
TR Elinizi bıçağın altına sokmayınız!
DK Stik ikke hænderne ind under knivbladet!
CZ Nesahejte pod ostrří nože!
P Não tocar na parte inferior da faca!
GR ΜΗΝ ΑΓΓΙΖΕΤΕ ΤΟ ΚΑΤΩ ΜΕΡΟΣ ΤΗΣ ΛΕΠΙΔΑΣ!
SLO Ne segajte z roko pod rezilo!
SK Nevkladajte ruky pod nôž!
EST Ärge pange kätt tera alla!
CHI 请勿接触刀具的下方。
UAE لا تصل تحت السكين





- D** Messer nie lose liegen lassen!
Messer nur mit Messerwechsellvorrichtung oder im Messertransportkasten befördern!
(siehe Seite 26 und 28).
⚠ **Warnung!** Verletzungsgefahr!
- GB** Never leave the blade unattended!
Do not extract or transport the blade without protection!
(See page 26 and 28).
⚠ **Danger!** Risk of injury!
- F** Ne jamais laisser la lame sans protections !
Elle ne doit être démontée qu'à l' aide du dispositif de changement de lame (cf. page 26 et 28), ou transportée dans son étui en bois !
⚠ **Danger!** Risques de coupures !
- NL** Laat nooit de messen alleen achter.
Transporteer de messen niet zonder de houten bescherming (zie pagina 26 en 28).
⚠ **Waarschuwing!** Opgelet voor ongevallen!
- I** Non lasciare mai la lama incustodita. Non rimuovere o trasportare la lama senza protezione. (Vedi pagina 26 e 28).
⚠ **Attenzione!** Rischio di infortunio!
- E** ¡No quitar la cuchilla sin prestar atención. No desmontar no transportar la cuchilla sin protección! (vérase pág. 26 y 28)
⚠ ¡**Advertencia!** ¡Peligro de hacerse daño!
- S** Lämna aldrig maskinen obemannad. Ta inte ur eller transportera kniven utan skydd. (se sid 26 och 28).
⚠ **Skaderisk!**
- FIN** Käsittelle terää aina varoen. Älä siirrä tai kuljeta terää ilman suojaa ! (katso sivu 26 ja 28)
⚠ **Loukkaantumisen vaara !**
- N** La aldri kniven ligge ubeskyttet. Ta aldri ut kniven eller transporter den uten beskyttelse (Se side 26 og 28)
⚠ **FARE !** Muligheter for skade !
- PL** Nigdy nie pozostawiać noży bez nadzoru.
Nie wyciągać lub transportować noży bez osłon!
(zobacz strona 28 i 30).
⚠ **Ryzyko skaleczenia sie!**
- RUS** Не оставляйте открытое лезвие без присмотра! Не пытайтесь извлечь или транспортировать лезвие без специальных мер предосторожности!
(См. страницы 26 и 28)
⚠ **Соблюдайте выше перечисленные правила для избежания травм!**
- H** Soha ne hagyja a kést őrizetlenül!
Ne vegye ki vagy ne szállítsa a kést védőtok nélkül!
(Lásd 26. és 28. oldal)
⚠ **Veszély!** Sérülésveszély!
- TR** Bıçağı hiçbir zaman gözetimsiz bırakmayınız!
Bıçağı muhafazasız olarak yerinden çıkartmayınız veya taşımayınız! (Sayfa 26 ve 28'e bakınız)
⚠ **Dikkat!** Yaralanma riski!



- DK** Knivbladet må aldrig efterlades uden opsyn.
Forsøg ikke at afmontere eller transportere knivbladet uden beskyttelse! (Se side 26 og 28)
⚠ **FARE! Risiko for legemlig beskadigelse.**
- CZ** Nikdy nenechávejte nůž bez krytu.
Nikdy nevyjímejte nebo neprepravujte nůž bez ochranného krytu (viz. strany 26 a 28)
⚠ **Nebezpečí! Riskujete zranění**
- P** Deixar a faca sempre em local seguro!
Não retirar ou transportar a faca sem protecção!
(Ver pág. 26 e 28)
⚠ **Perigo! Risco de dano!**
- GR** ΜΗΝ ΑΦΗΝΕΤΕ ΤΗΝ ΛΕΠΙΔΑ ΑΝΕΠΙΤΗΡΗΤΗ!
ΜΗΝ ΑΜΛΑΖΕΤΕ Ή ΜΕΤΑΦΕΡΕΤΕ ΤΗΝ ΛΕΠΙΔΑ ΧΩΡΙΣ
ΠΡΟΦΥΛΑΞΗ (Δείτε σχετικά στις σελίδες 26 & 28)
⚠ **ΠΡΟΣΟΧΗ ! ΚΙΝΔΥΝΟΣ ΤΡΑΥΜΑΤΙΣΜΟΥ !**
- SLO** Nikoli ne puščajte rezila nazaščitenega. Nikoli ne prenašajte
rezilo brez zaščite. (glej stran 26 in 28).
⚠ **Pozor! Nevarnost poškodbe.**
- SK** Nenechávajte nôž nechránený (nezabezpečený)!
Nevyberajte alebo netransportujte nôž bez ochrany
(vid s. 26 a 28)
⚠ **! Riziko úrazu !**
- EST** Ärge jätke lõiketera kunagi järelevalveta!
Ärge pikendage ega teisdaldate tera kaitseseadmeteta!
(Vt lk 26 ja 28)
⚠ **Oht! Vigastuste oht!**
- CHI** 在没人留意的情况下，请勿离开刀具。
在没有保护的情况下，请勿取出或运送刀具！（参阅第 26 和 28 页）。
⚠ 危险！可引致受伤！
- UAE** لا تترك السكين بدون اهتمام
لا تخرج أو تنقل السكين بدون حماية (أنظر صفحة 26 و 28)
⚠ خطر! التعرض للآذى

IDEAL 5560



D Keine harten und splitternden Materialien schneiden!
GB Do not cut hard materials or materials which may splinter!
F La coupe de matériaux trop durs ou risquant des projections est interdite !

NL Snij geen harde materialen of materiaal dat kan splinteren!
I Utilizzare il tagliacarte esclusivamente per il taglio di risme di carta o materiali analoghi!

E ¡No cortar materiales duros o materiales que puedan astillarse!

S Försör inte hårt material eller material som kan splittras!

FIN Asentakaa laite lasten ulottumattomiin !

N Ikke kutt hardt metall eller materiale som kan splintre !

PL Nie ciąć twardych materiałów lub materiałów, które mogą ulec odprysnięciu!

RUS Данный резак не предназначен для резки твердых материалов или материалов, которые могут расщепляться!

H Ne vágjon kemény vagy olyan anyagot, amely repedhet!

TR Sert veya parçalanabilecek malzemeleri kesmeyiniz!

DK Der må ikke skæres i hårde materialer eller i materialer, der kan splintre!

CZ Neřežte tvrdý materiál, při kterém mohou ustřelovat ostré úlomky!

P Não cortar materiais duros ou materiais que possam lascar!

GR ΜΗΝ ΚΟΒΕΤΕ ΣΚΛΗΡΑ ΥΛΙΚΑ Ή ΥΛΙΚΑ ΠΟΥ ΘΡΥΜΜΑΤΙΖΟΝΤΑΙ!

SLO Nikoli ne režite trdih materialov ali materialov, ki se lahko razcepijo.

SK Nerežte tvrdé materiály, alebo materiály, z ktorých môžu vystrelovať ostré úlomky.

EST Ärge lõigake kõvasid materjale ega materjale, mis võivad pilbasteks puruneda!

CHI 请勿切割坚硬或可裂成碎片物料。

UAE لا تقطع الأشياء الصلبة أو الأشياء التي يتطاير منها شظايا!

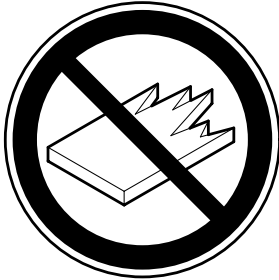

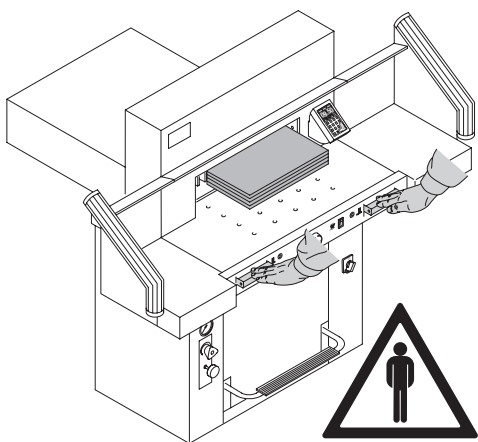

Usare la macchina solo per tagliare la carta o materiale simile.

La macchina è stata progettata per essere utilizzata da "un solo operatore"!

⚠ **Aviso!** Clips ou algo semelhante pode danificar a lâmina de corte.

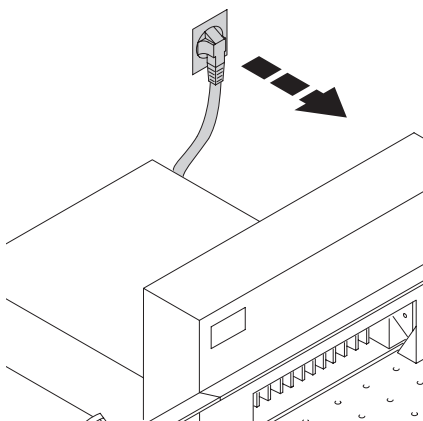

Non fare manutenzione o rimuovere sportelli e/o coperchi senza aver prima scollegato il tagliacarte dalla rete elettrica!

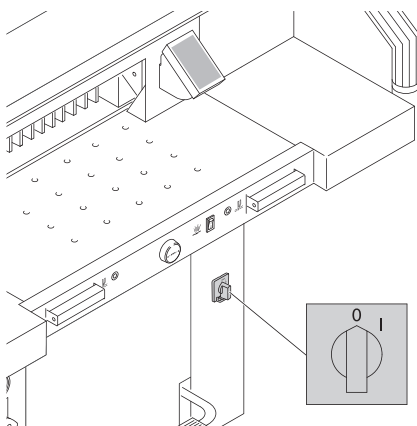

Non sostituire la lama di taglio o i listelli di battuta lama di taglio senza aver prima spento il tagliacarte!

IDEAL 5560

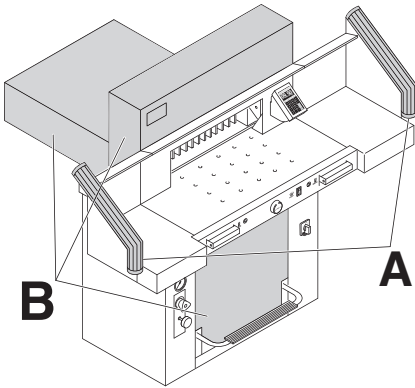

Tutti i componenti che presentano un rischio per l'operatore sono coperti da una protezione **(B)**!

E' proibito far funzionare la macchina senza i dispositivi di sicurezza:

- Sicurezza a fotocellule **(A)**.
- Protezione di sicurezza avvitata **(B)**.

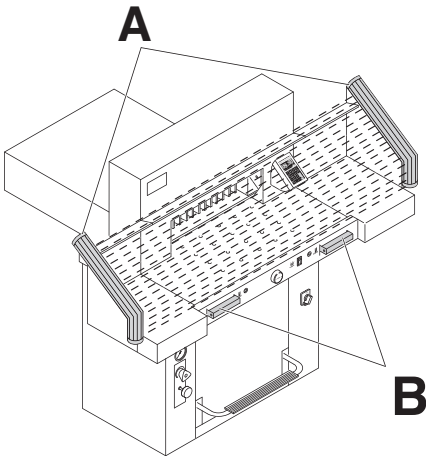

Tutti i componenti che rappresentano un pericolo dall'operazione di taglio sono assicurati dalle fotocellule **(A)** e dal comando bi-manuale **(B)**.

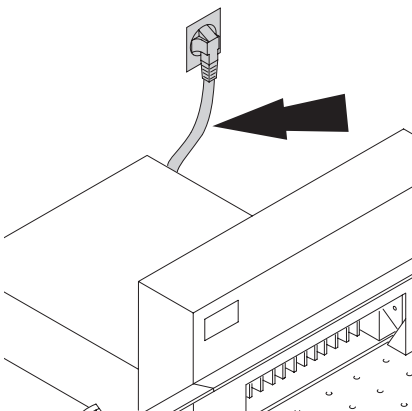

Mantenere i cavi dell'alimentazione elettrica al riparo da sorgenti di calore, olio e spigoli taglienti!

Le macchine sono consegnate con le seguenti caratteristiche standard:

- Tensione 230 V (120 V) 1 ph.
- Frequenza 50 Hz (60Hz).

In caso di lunghe assenze spegnere l'interruttore. (l'interruttore generale in posizione "0").

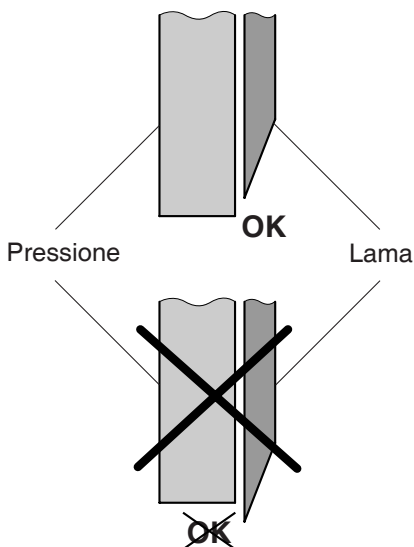
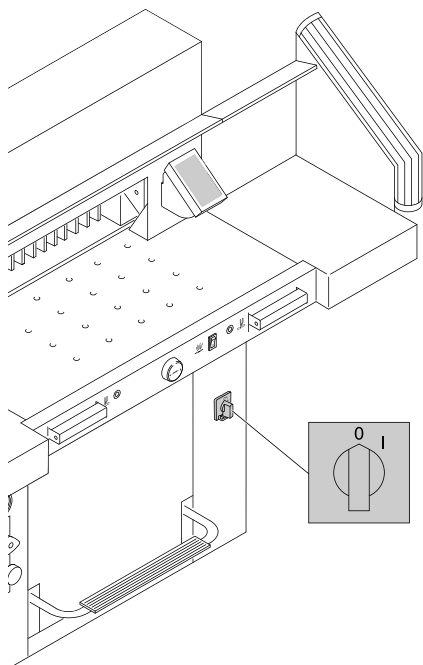

⚠ Perigo!
A lâmina deve estar sempre tapado pela a barra de calcar.

IDEAL 5560

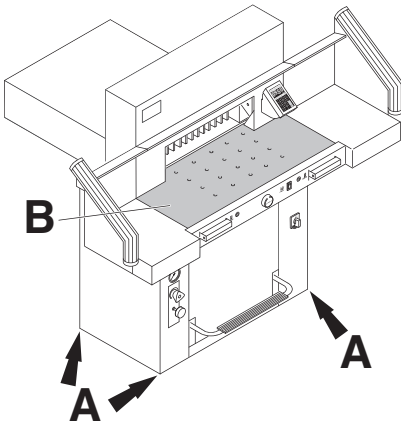

La macchina si può muovere su rotelle.

Livellare la macchina:

- Livellare la macchina per mezzo di una livella. Fissare le quattro viti da 19 mm (A).
- Appoggiare la livella sul piano di lavoro della macchina (B).

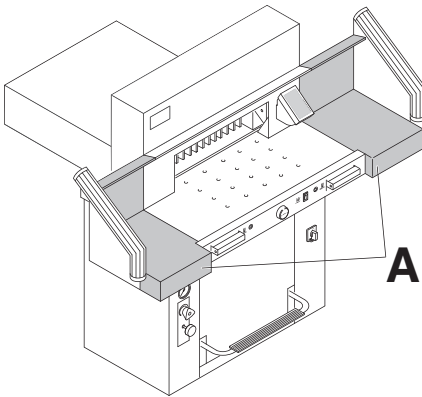

Viene fornita pronta all'uso. Sono disponibili (come accessorio) i piani (A) laterali d'appoggio destro e sinistro, con le relative istruzioni di assemblaggio.

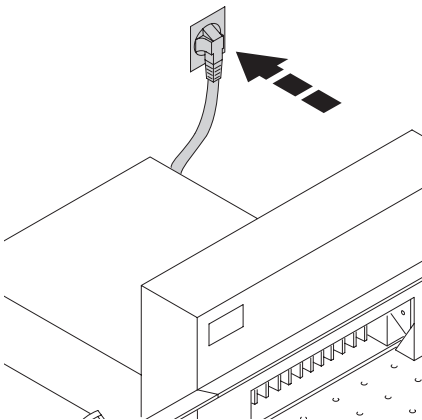

Connettere il cavo a una presa elettrica.

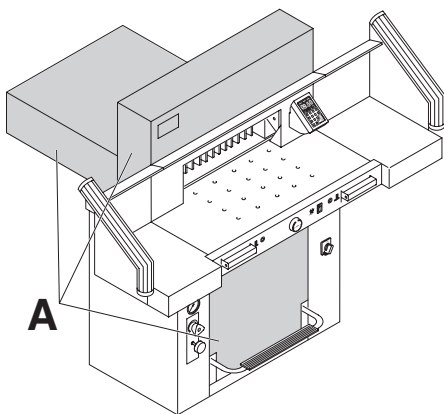

Leggere ed attenersi scrupolosamente alle istruzioni prima di mettere in funzione il tagliacarte. Il tagliacarte può essere utilizzato esclusivamente dal personale che abbia letto e compreso le Istruzioni d'uso e le Avvertenze di Sicurezza. Prima di avviare il tagliacarte, controllare che tutti i dispositivi di sicurezza siano perfettamente funzionanti.

- Tutti i pannelli di copertura devono essere montati (A).

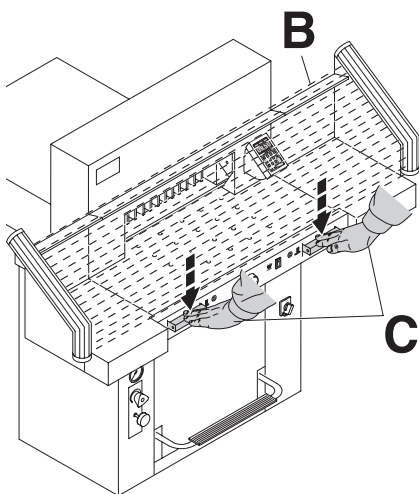

- Il taglio può essere solamente effettuato, premendo entrambi i pulsanti di taglio (C)
- Sicurezza a fotocellule: L'operazione di taglio inizia solo quando la protezione è chiusa ed i pulsanti (B) sono premuti.

Si raccomanda di tenere copia delle operazioni di prova effettuate.

IDEAL 5560

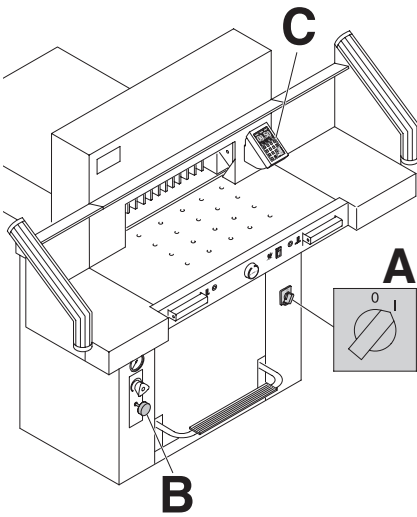

Posizionare l'interruttore principale su "I" (A).
Tirare il dispositivo bloccaggio lama (B).
Premere il pulsante  (C). → (Il punto di riferimento è inserito).
La macchina è ora pronta per l'uso.

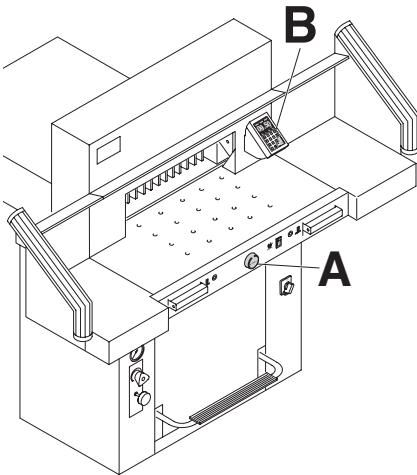

La graduazione è fatta manualmente tramite la leva con l'anello graduato (A) o per mezzo della programmazione (B) della misurazione di taglio. La misura sul display del comando (cm oppure inch) (B).

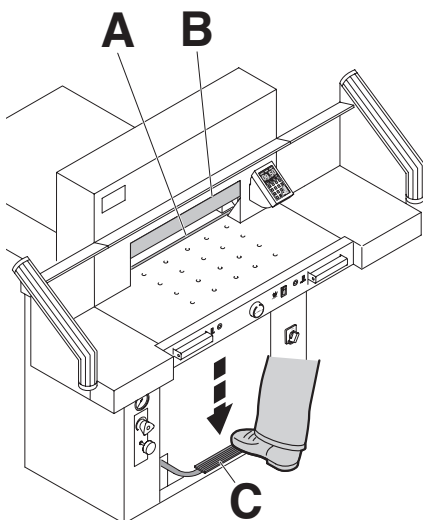

Indicatore di taglio ottico:

La linea ottica rossa di taglio (A) indica l'esatta posizione di taglio si usa solamente quando non è richiesto un taglio preciso.

Indicatore di taglio meccanico:

Il pressacarte (B) è usato per tagliare la carta lungo un contrassegno. Il pressacarte può essere orientato in qualsiasi posizione per mezzo del pedale (C).

Usare solamente l'indicatore di taglio ottico e l'indicatore di taglio meccanico quando non é richiesto un taglio preciso.

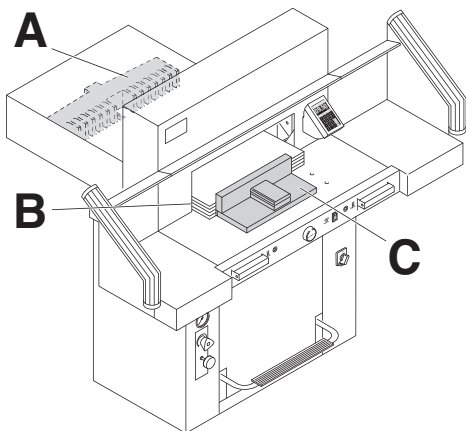

Posizionare la carta sul margine posteriore (A) e sul margine laterale sinistro o destro (B). Per muovere le pile di carta usare la guida di posizionamento carta (C). (Per girare la pila di carta far avanzare il margine posteriore).

IDEAL 5560

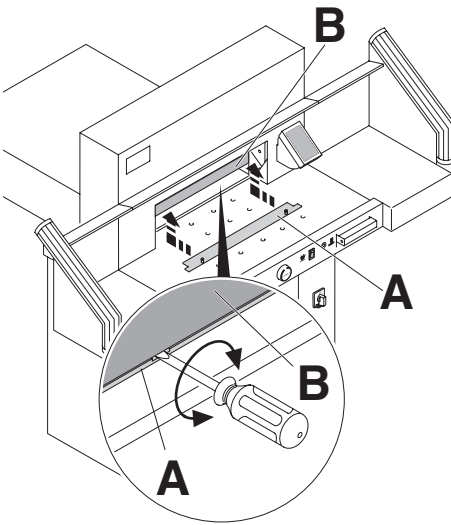

Piastrina di fissaggio:

Per evitare che il pressacarta prema sul materiale sensibile (A) alla consegna viene montata una tavola di copertura sul presacarta.

Rimuovere la piastrina di fissaggio:

- Tirare la piastrina di fissaggio (A) verso il basso, prendere cacciavite dall'utensile e introdurlo nel morsetto e girare → il taglio rimanente è di 3,2 cm.

Come montare la piastrina di fissaggio:

- La piastrina di fissaggio (A) deve essere inserita nella parte superiore dentro al morsetto (B) → il taglio rimanente è di 6 cm.



Tavola ad aria:

La tavola ad aria (A) consente di posizionare facilmente la carta.

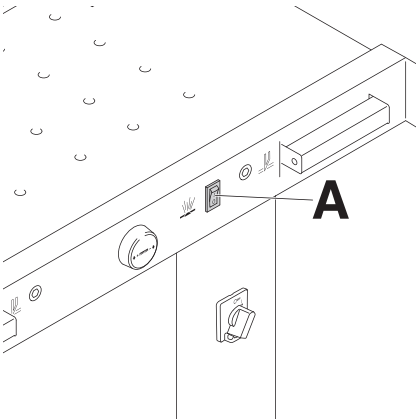
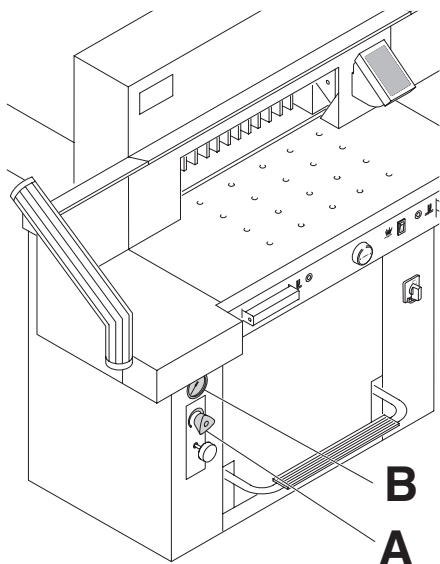

Regolatore di pressione

Se necessario regolare la pressione del pressacarte per mezzo della regolatore (A).
Se il processo di taglio è stato attivato, il manometro (B) permette di rilevare la pressione.

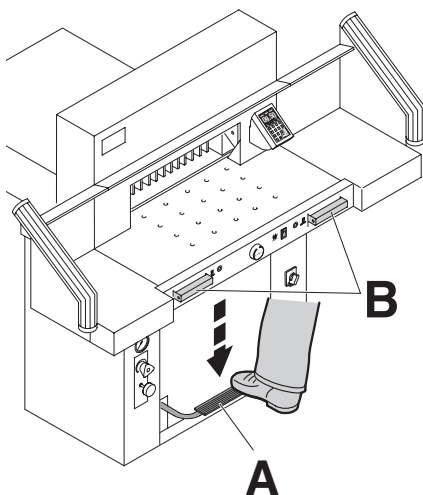

Nella fase di taglio la squadra di battuta pressa automaticamente. Con il pedale (A) la carta può essere pressata in avanti. Il taglio viene attivato premendo contemporaneamente entrambi i pulsanti del sistema di comando bimanuale (B).

IDEAL 5560

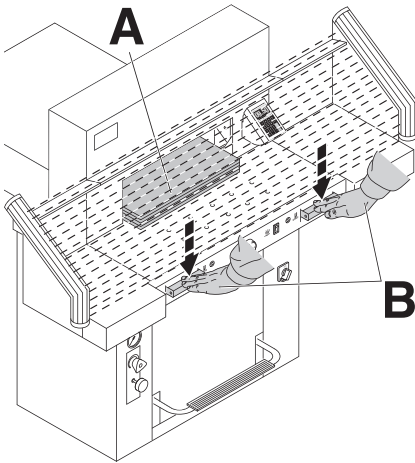

Attivazione della funzione di taglio

Non intervenire manualmente nella zona di taglio, quando la lama è in movimento.

- Rilasciare la fotocellula di protezione (A).
- Premere i pulsanti del comando bi-manuale (B) simultaneamente e tenerli premuti finché la carta sia completamente tagliata.

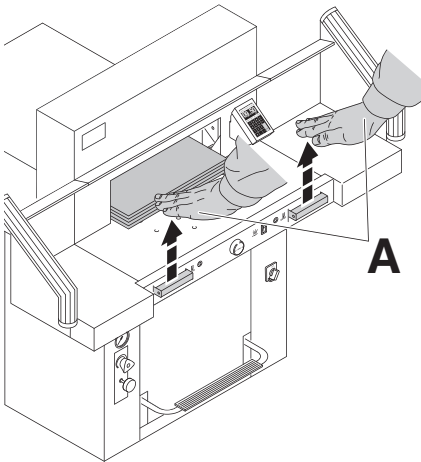

Arresto o interruzione della funzione di taglio

Rilasciare entrambi attuatori del comando bi-manuale (A).

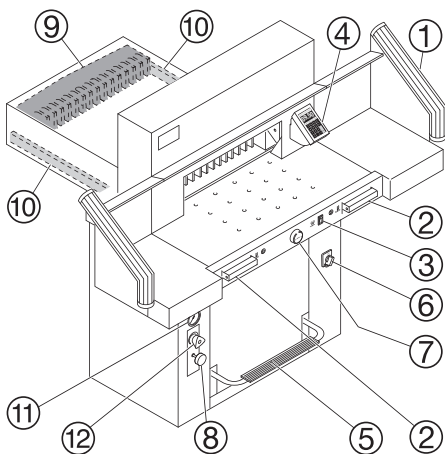

Elementi operativi di controllo e comando

- ① - Sicurezza a fotocellula
- ② - Sistema di comando di sicurezza bimanuale
- ③ - Interruttore di sovraccarico (comando lama margine posteriore)
- ④ - Comando margine posteriore
- ⑤ - Comando a pedale
- ⑥ - l'interruttore principale
- ⑦ - Manopola per la regolazione del margine posteriore
- ⑧ - Interruttore a chiave
- ⑨ - Squadra di battuta
- ⑩ - Scala laterale sinistra o destra
- ⑪ - Indicatore della pressione manometro
- ⑫ - Regolatore di pressione

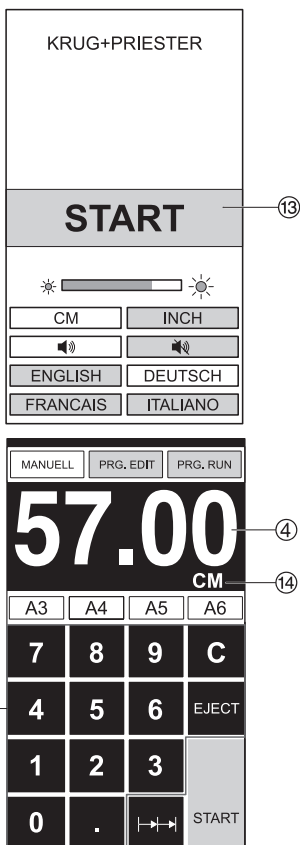

Início da máquina

- O interruptor principal ⑥ na posição "I".
O écran "START" aparece:
As funções abaixo indicadas poderão ser alteradas:
Luminosidade
Centímetros (CM) / Polegadas (INCH)
Sensor táctil, Ligado e desligado (IN / OUT)
Linguagem
- Pressionar o botão START ⑬ → o esquadro move-se para trás e procura a posição de referência, esperar até aparecer uma medida no display ⑭.
IDEAL 5560 = 57 cm, 22.44 inches
- As medidas "DIN", em centímetros (A3, A4, A5, A6), e em polegadas (LD, LG, LT, hLT), podem ser chamadas através dos respectivos botões.

⚠ Atenção

Antes de guardar ou cortar segundo uma medida verificar se a escala é a correcta e se está guardada.
Ver no monitor ⑭.

Após 30 minutos o monitor, passa para o modo de poupança de energia. O monitor pode ser novamente activado, através do toque em qualquer tecla na zona ⑮.

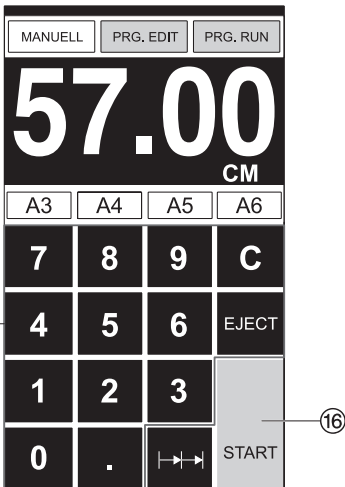
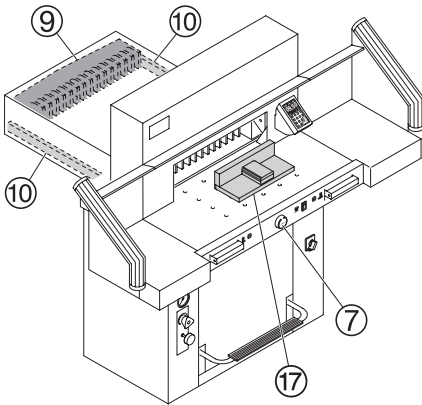

Attivazione funzione taglio

⚠ Attenzione!

- Far scorrere il margine in avanti per girare la pila di carta
- Non interrompere il movimento della lama verso l'alto eseguendo le procedure di commutazione
- Attendere che il display diventi verde prima di tagliare
- La lama deve essere sempre posizionata in alto e coperta dal morsetto. Non toccare la lama **rischio di infortunio!** (vedi pagina 33).

Impostazione dimensioni di taglio

- Premere **MANUAL**
- Inserire la dimensione nella tastiera numerica 15 → la misura è mostrata in rosso (Se è stata inserita una misura sbagliata digitare il tasto **C**)
- Premere **START** 16 → a dimensione è raggiunta → la misura è mostrata in verde
- Inserire la carta e muoverla per mezzo della guida di posizionamento 17 fino al margine posteriore 9 e per mezzo della guida laterale sinistra 10.
- Eseguire il taglio.

Taglio sul riferimento

- Premere **MANUAL**
- Posizionare il margine posteriore all'indietro con la manovella 7.
- Inserire la carta e muoverla per mezzo della guida di posizionamento 17 fino al margine posteriore 9 e per mezzo della guida laterale sinistra 10.
- Girare manovella 7 a destra finchè il segno di riferimento sulla carta da tagliare sia sotto all'indicatore della linea di taglio.
- Più la manopola 7 è girata verso destra, più il margine posteriore si muove velocemente. Un ritorno veloce del margine posteriore alla sua posizione originale si ottiene girando la manopola verso sinistra.

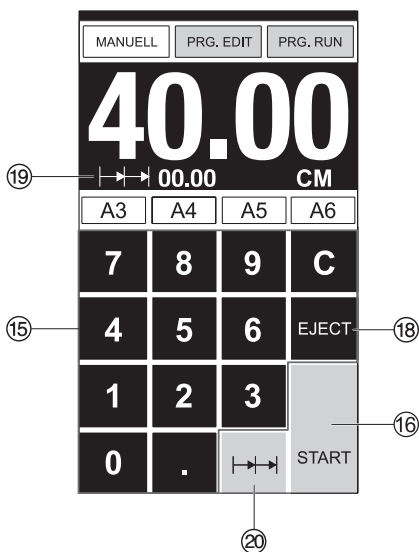

Funzione di espulsione

Se dopo l'immissione della misura si digita START 16 invece di EJECT 18, il margine posteriore si sposta in avanti. È poi dopo di che alla misura digitata sul display.

Reazione della misura a catena

- Digitare la misura d'avvio sul display 15.
- Con il pulsante "START" 16 il margine posteriore si muove alla misura impostata.
- Posizionare la carta sul margine posteriore 9.
- Premere taglio multiplo 20
- Il simbolo del taglio multiplo apparirà in alto a sinistra con il valore 00.00 19
- Digitare la misura a catena. (appare in lettere rosse)
- Premere "START" → a squadra posteriore avanza alla misura del taglio multiplo.
- Si ripete ogni volta che si effettua un taglio.

Arrêt de la fonction coupes répétitives

- Premere taglio multiplo 20 (giallo).
Il simbolo del taglio multiplo ed il valore vengono cancellati.



Programmazione

Questo sistema di comando ti permette di memorizzare 99 programmi con 99 fasi di lavorazione programmabili. Ogni fase rappresenta una misurazione. Dopo aver inserito il numero di programma si può avanzare tra le diverse fasi del programma con il pulsante ▼ e ▲; il primo numero visualizzato nel display corrisponde al numero del programma ②①; il secondo numero ②② corrisponde alla fase del programma.

La fase del programma indicata può essere sovrascritta in qualsiasi momento; questi programmi rimangono memorizzati fino a che la macchina non viene spenta.

Inserimento di un programma

- Premere **PRG. EDIT** apparirà → "Lade Prog-Nr." ("Load program no.")
- Digitare il numero del programma 01 ... 99, con ↵
(in alto sul display ②① = programma numero)
- Se la misura appare sul display il programma è riservato, sceglierne un altro
- Appare programmare passo "01 Step" 00.00 ②② (seconda figura sul display ②② = passo programma)
- Inserire dimensione o muovere la squadra posteriore alla misura desiderata con la manopola ⑦
- Memorizzare la misura ↵, appare il prossimo passo
- Inserire la prossima misura e con Enter ↵ memorizzare etc.
- Per entrare subito nel programma → premere **PRG. RUN**
- Premere Enter ↵
- Premere START
- Uscire premendo **MANUAL**

Cancellazione di un programma

- Premere **PRG. EDIT**
- Premere 3 x PRG appare "Löschen Prog. Nr." ("Delete step no.")
- Premere Enter ↵
- Premere Enter ↵

MANUELL		PRG. EDIT		PRG. RUN	
22.PROG		29.98		CM	
01.STEP					
02.	25.00	▲			
03.	20.00				
01.	30.00	▼			
7	8	9	PRG		
4	5	6	STEP		
1	2	3	C		
0	.	MODIFY	START		

②③

Modificare un programma quando il crocino di tagliorisulta spostato

- Premere **PRG. RUN** appare → "Lade Prog.Nr." ("Load program no.")
- Inserire il numero programma da 01 a 99, e procedere allo step 1 premendo due volte **ENTER** ↓
- Correggere la posizione di taglio della squadra posteriore con il volantino manuale
- Sullo schermo appare la scritta **MODIFY** ② e la misura lampeggia
- Per memorizzare premere **MODIFY**
- Realizzare un taglio e girare il foglio
- Se il crocino stampato risulta spostato l'errore può essere corretto durante i primi due tagli usando il volantino manuale – vedi sopra
- La correzione è possibile solo durante i primi due tagli
- Dopo essere usciti dalla modalità **PRG. RUN** i dati originali vengono ripristinati.

Cancellare un passo

- Premere **PRG. EDIT**
- Inserire numero programma
- Scegliere il passo con i tasti freccia ▲ e ▼. Scorrere con **STEP** fino a "Lösche Schritt Nr." ("Delete program no.")
- Premere 2x **Enter** ↓.

Inserire un passo

- Premere **PRG. EDIT**
- Scegliere un programma
- Premere 2 x **Step**, appare "Schritt einfügen Nr." ("Insert step no." appears)
- Inserire posizione da aggiungere es. 02
- Confermare con **Enter** ↓
- Inserire una misura
- Memorizzare con **Enter** ↓
- La posizione di taglio può essere visualizzata sullo schermo con i tasti freccia ▲ e ▼.

Cambiare un passo del programma

- Premere **PRG. EDIT**
- Selezionare un programma, confermare con **ENTER** ↓
- Scorri l'elenco premendo **STEP** fino a quando non appare "Lade Schritt Nr." ("Load step no.")
- Inserire la posizione del passo, es: 02
- Confermare con **Enter** ↓
- Inserire una misura, confermare con **Enter** ↓
- Inserire una nuova misura, memorizzarla con ↓.

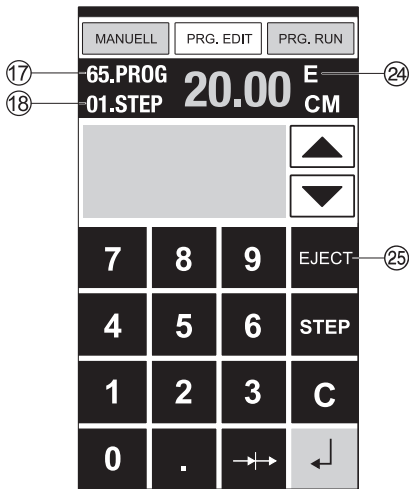

Funzione di espulsione

- Se si esegue un primo taglio, ad esempio 30 cm, e in seguito si ordina di eseguire un secondo taglio più grande, ad esempio 40 cm, sarebbe opportuno inserire il comando EJECT ²⁴ dopo il comando del primo taglio, così da espellere i fogli.
- La funzione EJECT può essere attivata ogni qualvolta che viene inserita una nuova misura; quando è programmata, una "E" ²⁴ appare in alto a destra sullo schermo.
- Inserire la funzione Eject nel programma: selezionare un programma ed avanzare fino allo step da cambiare usando le frecce direzionali [▲] e [▼]. Inserire la nuova misura e premere il tasto EJECT ²⁵ prima di confermare con il tasto invio.

Esempio di un programma con funzione ad espulsione

- Premere **PRG. EDIT**
- Inserire il numero del programma, es.08
- Premere Enter [↵],
- Inserire nel programma la prima misura, es. 30 cm
- Premere Enter [↵],
- Inserire nel programma una secondo misura, es. 40 cm
- Premere EJECT e memorizzare le misurazioni premendo Enter [↵].

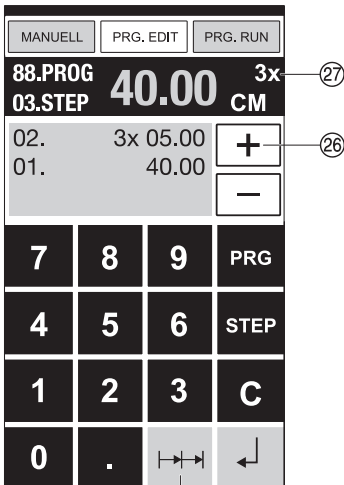

Prova di lavorazione

- Premere **PRG. RUN**
- Selezionare il programma numero 08
- Premere Enter [↵],
- Premere START, le misure sono inserite.
- Inserire la carta
- Realizzare il primo taglio
- Espelle (quando l'espulsione è completa, girare i fogli)
- La squadra posteriore passa automaticamente al secondo passaggio
- Realizzare il secondo taglio.

Lavorare con i programmi

- Premere **PRG. EDIT**
- Inserire il numero del programma
- Inserire il primo comando del programma, es. impostare la misura 40 cm
- Memorizza la misura con Enter
- Premere il simbolo del taglio multiplo [⊗]
- Inserire il numero di tagli da eseguire ²⁶ con il pulsante + ²⁷ (max. 15 tagli) seguito dalla misura dei tagli (larghezza di taglio)
- Memorizza premendo Enter [↵].

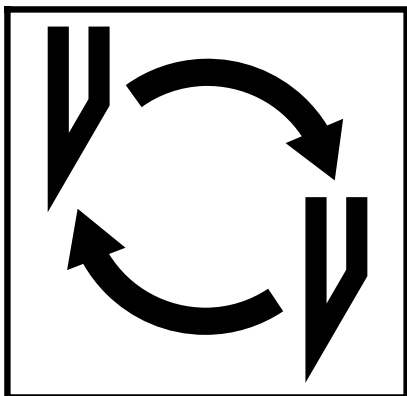

Se la qualità di taglio è scadente

- Controllare la profondità di taglio (vedi pagina 33).
- Controllare il filetto di taglio (vedi pagina 27).
- Sostituire o affilare il filetto di taglio (vedi pagina 23 - 33).

La lama non può essere affilata. Se l'altezza della lama è inferiore ai 8,2 cm / 3,29 inches si deve usare una nuova lama.

La lama deve essere solamente affilata da personale qualificato o dal produttore Krug & Priester, D-72336 Balingen

⚠ Attenzione! Rischio di infortunio.
La lama è estremamente tagliente. Non smontare o trasportare la lama senza protezione. La sostituzione della lama deve essere eseguita esclusivamente da personale specializzato ed addestrato a questo tipo di operazione.

IDEAL 5560

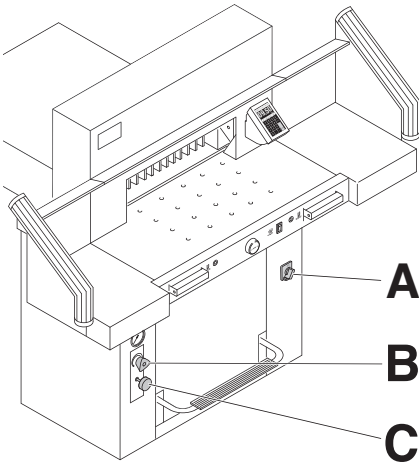

- Posizionare l'interruttore generale (A) su "I".
- Regolare la pressione d'olio (B) a min. 50 bar.
- Premere il dispositivo bloccaggio lama (C).
- Azionare la funzione taglio → la lama rimane nella posizione più bassa.
- Posizionare l'interruttore generale su "0".

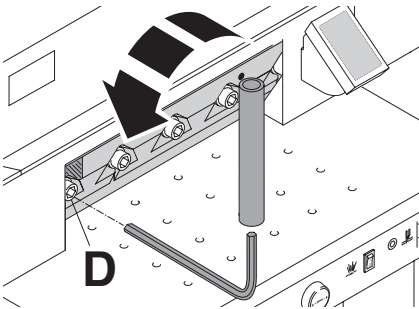

Svitare la vite sinistra (D) (usare la prolunga).

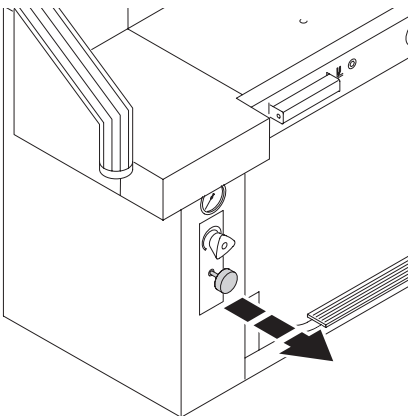

Tirare il dispositivo di bloccaggio → La lama si muove verso l'alto.

• Sostituzione lama di taglio •

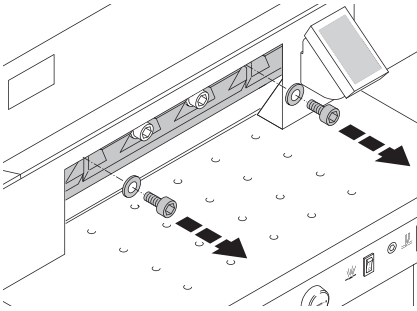

Svitare entrambe le viti esterne.

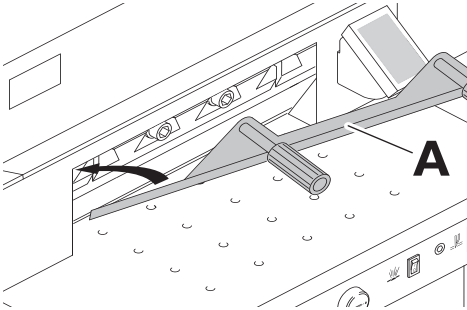

Montare la protezione della lama (A).

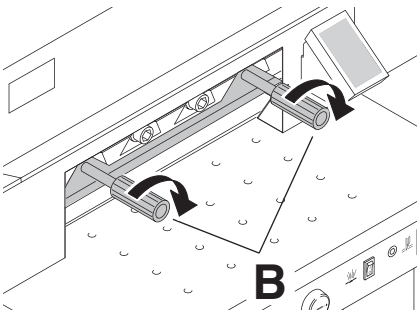

Fissare le viti (B).

IDEAL 5560

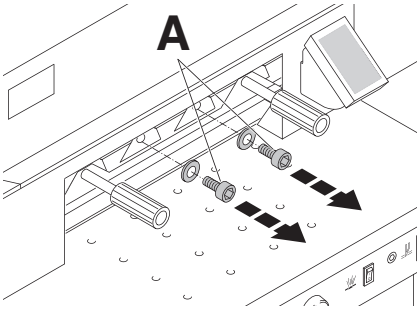

Svitare le rimanenti due viti (A).

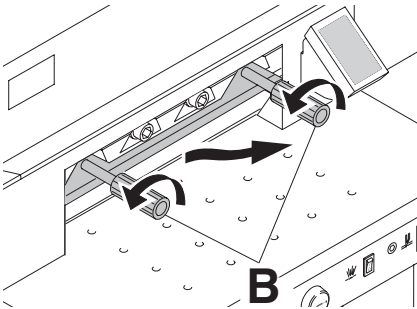

Allentare leggermente e contemporaneamente entrambe le viti (B) e rimuovere la lama con la sua protezione.
Il peso della lama è approx. 5 kg.

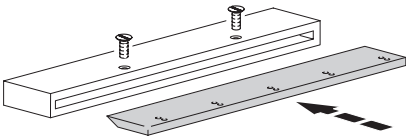

Posizionare la lama nel suo scatola d'imballaggio.

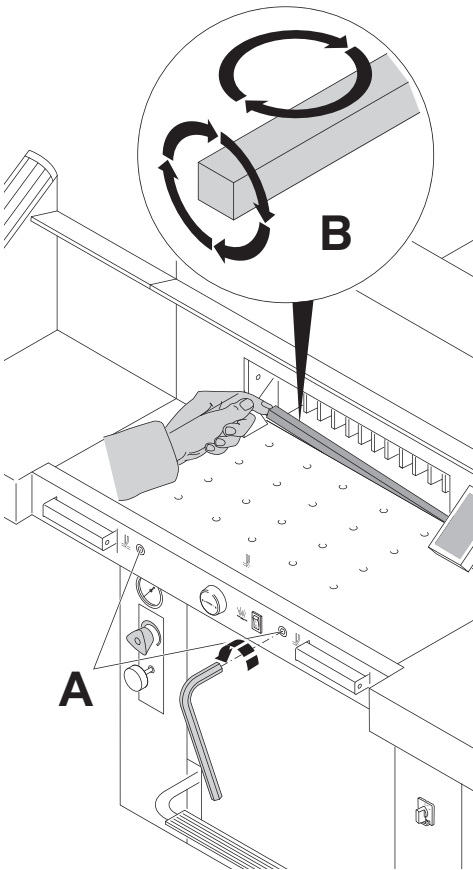

- Allentare le viti (A) (SW4).
 - Smontare (B) la bacchetta.
 - Montare la stecca di battuta (con la parte non utilizzata).
 - Fissare leggermente le viti (A).
- La bacchetta può essere usata 8 volte.
- Girare la vite (C) tutta a sinistra. (Altrimenti la lama taglia al primo taglio troppo in profondità nel nuovo filetto di taglio)
- ⚠ **Attenzione!** Rischio di infortunio!

Soltanto cambio del filetto di taglio (senza il cambio della lama).

- Allentare le viti (A) (SW4).
 - Smontare (B) la bacchetta.
 - Montare la stecca di battuta (con la parte non utilizzata).
 - Fissare leggermente le viti (A).
 - Girare la vite (C) tutta a sinistra. (Altrimenti la lama taglia al primo taglio troppo in profondità nel nuovo filetto di taglio)
- ⚠ **Attenzione!** Rischio di infortunio!

Prova di taglio dopo aver sostituito il filetto di taglio. (senza il cambio della lama)

- Mettere un foglio di carta e effettuare il taglio.
- Se l'ultimo foglio non è stato tagliato in tutta la sua lunghezza, girare la vite di regolazione profondità lama (C) per 1/6 a sinistra.
- Se non è stato tagliato l'ultimo foglio, ripetere il taglio finché non taglia per tutta la sua lunghezza.

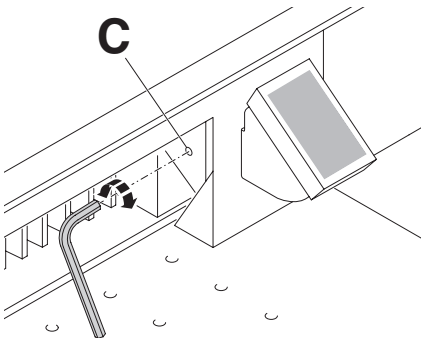

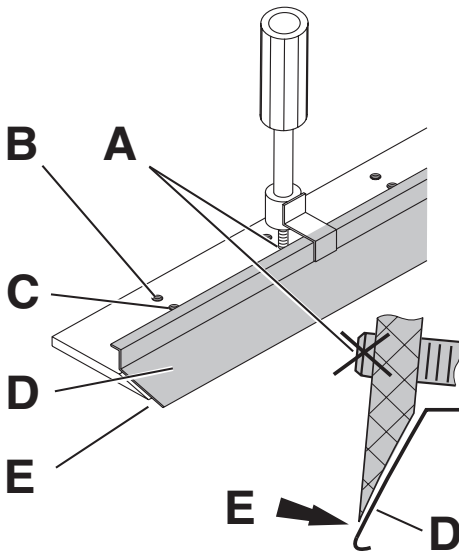

Avvitare la lama di sostituzione all'utensile di sostituzione lama come segue (D).

- Verificare quale (B) serie di fori bisogna utilizzare per il montaggio della lama. Dipende dallo stato di usura della lama (E).
- Se la lama è nuova, → usare la ghirlanda (C) in basso per fissare; se la lama è usurata, usare la serie di fori superiore. Le viti (A) non devono sporgere dietro la lama.

⚠ Avvertenza!

La lama deve essere protetta. Installare la lama con la sua protezione e fissarla con le viti (E) nella parte superiore.

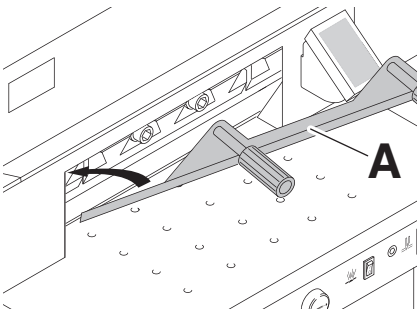

Montare la lama con la lama di sicurezza (A) ...

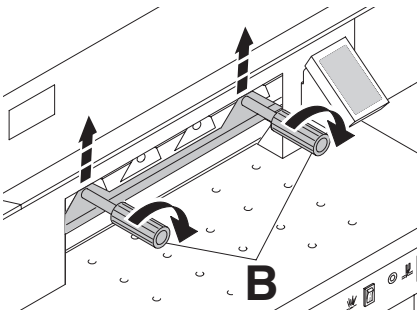

... posizionare e avvitare con le viti (B) nella parte superiore.

La lama deve essere posizionata nella parte superiore.

• Sostituzione lama di taglio •

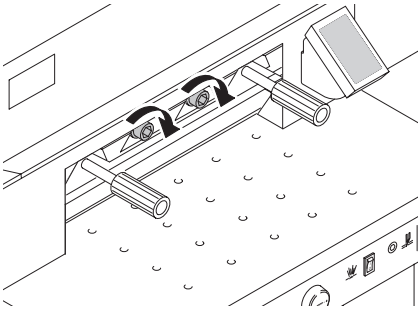

Svitare leggermente le viti centrali.

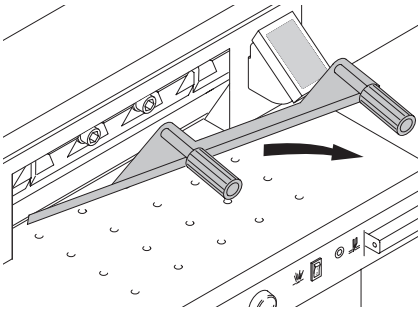

Rimuovere la protezione della lama.

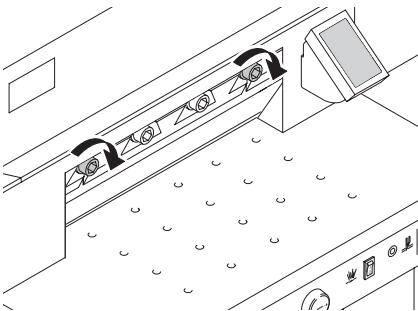

Fissare leggermente le viti esterne.

IDEAL 5560

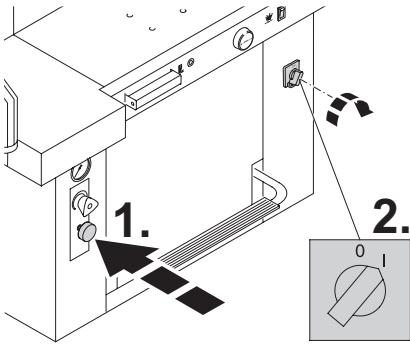

- Fissare il dispositivo di bloccaggio lama.
- Posizionare l'interruttore generale su "I".

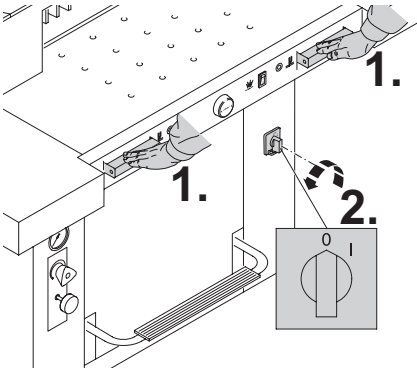

- Attivare la funzione taglio → La lama rimane nella posizione inferiore.
- Posizionare l'interruttore generale su "0".

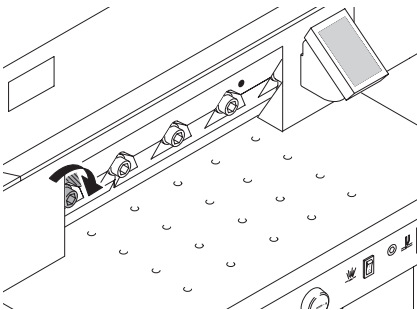

Avvitare la vite sinistra snodata.

• Sostituzione lama di taglio •

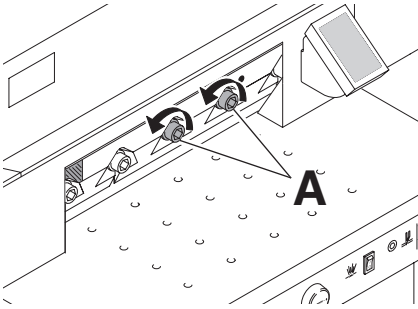

Allentare la vite (A) cosicché la lama può essere spostata sino alla bacchetta di battuta.

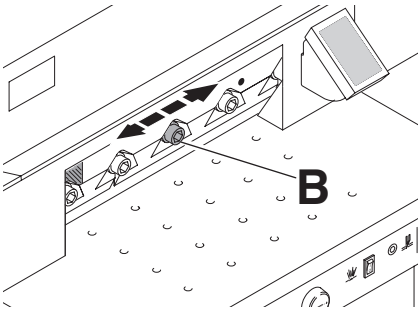

Spostare al centro la lama con la vite (B) e poi spingere a sinistra e destra → la lama deve essere posizionata sulla stecca di battuta.

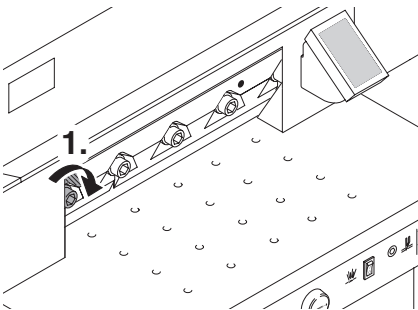

Con pressione avvitare la vite sinistra.

IDEAL 5560

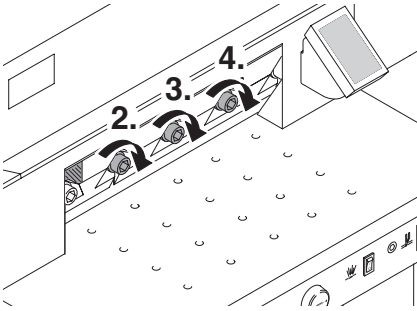

Iniziando da sinistra avvitare le rimanenti viti.

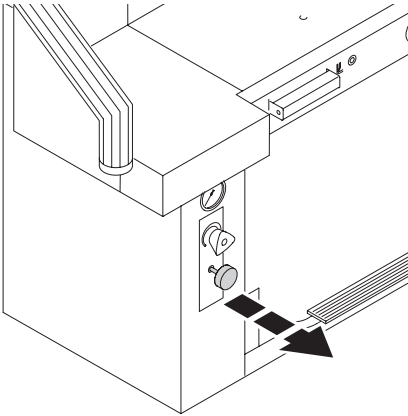

Tirare verso l'esterno il dispositivo di bloccaggio lama → la lama si sposta verso l'alto.

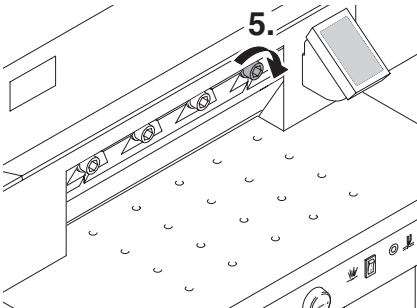

Avvitare forte le viti visibili da destra.

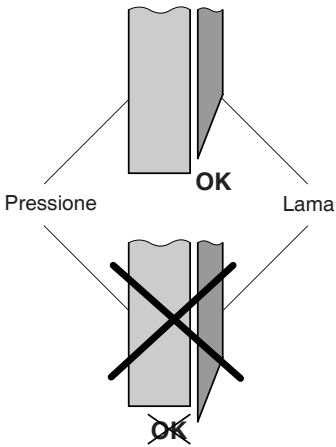

⚠ Perigo!

A lâmina deve estar sempre tapado pela a barra de calcar.

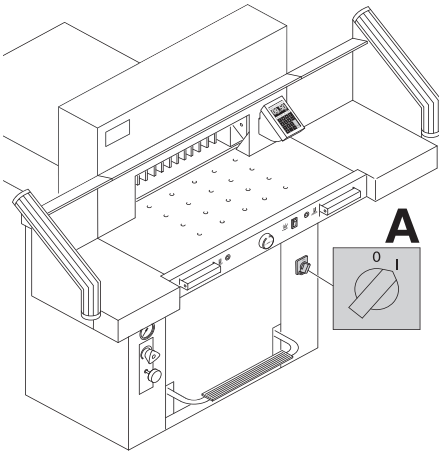

Girare l'interruttore principale alla posizione "I".

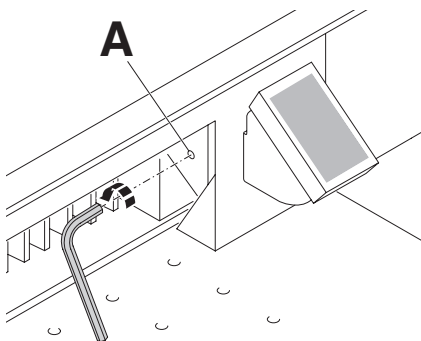

Effettuare una prova di taglio con una pila di carta. Se l'ultimo foglio non è stato tagliato, regolare la manopola di regolazione di profondità della lama (**A**) verso sinistra (circa 1/6 di giro, finchè la carta non è stata tagliata).

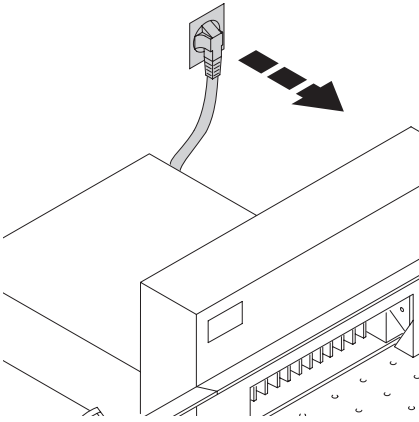

Il lavoro di sostituzione deve essere eseguito solo da personale precedentemente addestrato e specializzato a questo tipo di intervento.

⚠ Attenzione!

Prima di qualsiasi lavoro di manutenzione, o prima di rimuovere la copertura, disconnettere sempre la macchina dall'alimentazione elettrica.

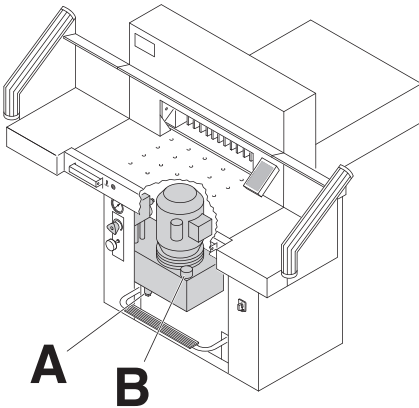

Ogni 1.000 ore d'attività oppure ogni 1/2 anno. Oliare e sgrassare la macchina come riportato.

Ogni 2000 ore di funzione o 2 anni di funzionamento cambiare l'olioidraulico.

Riempire: circa 7 ltr. Aral Vitam DE 46 lá normativa DIN 51562.

(A) Vite di defluizione

(B) Stecca di misurazione dell'olio

- Controllare se ci sono fuoriuscite ai tubi idraulici, nel caso in cui ci sono, stringere le madreviti.
- Controllare la pressione. Massima pressione 150 bar.

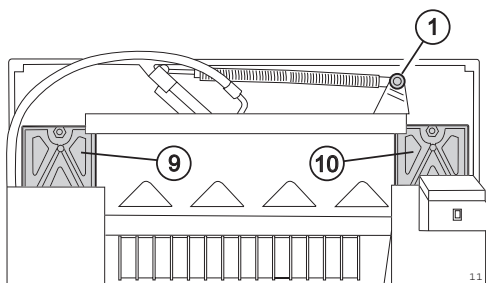

Programma lubrificante

(1) fino (8).

Tipo dell'olio: SAE10 fino SAE50 ogni Tipo.

Sgrassare (9) fino (16)

(9+10) Posizione lama

(11-12) Squadra di battuta

Tipo del grasso: grasso del cuscinetto per ogni fabbricato.

Oliare le giunture della pressa alla parte anteriore. Tipo dell'olio: SAE10 fino SAE50 ogni fabbricato.

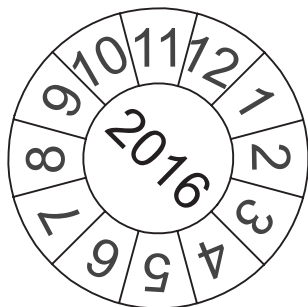
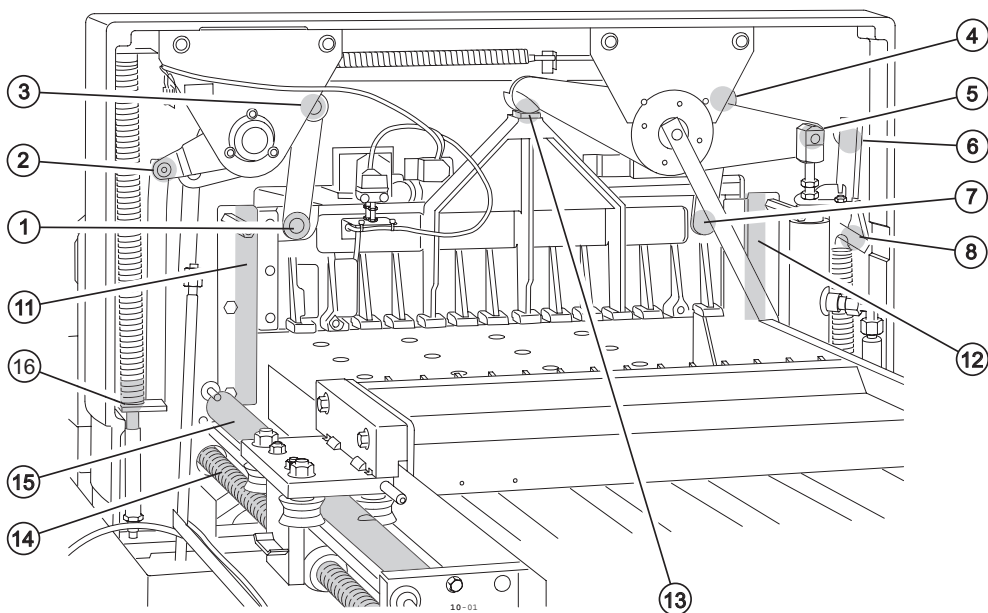

Controllo di sicurezza

Le normative di sicurezza sono in accordo con le normative del paese dove opera la macchina. Il produttore raccomanda di effettuare un controllo di sicurezza ogni 5 anni presso un centro autorizzato.



La macchina non funziona:

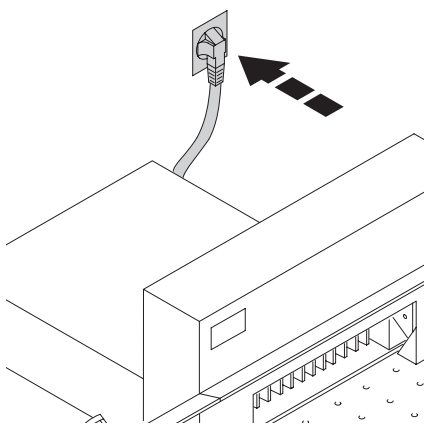

La macchina è connessa all'alimentazione elettrica?

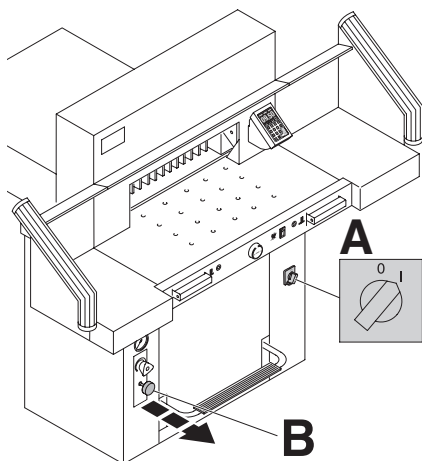

- Posizionare l'interruttore generale (A) su "I"?
- Tirare il dispositivo bloccaggio lama (B).
- Riposizionare i fusibili sul retro della macchina. F1, F2, F3.
- Controllare il fusibile principale.

- Possibile malfunzionamento •

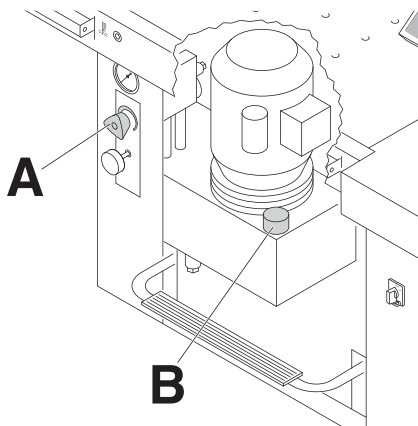

- La pressione è regolata ad un valore troppo basso. → Aumentare la pressione d'olio per mezzo della manopola (A).
- Olio idraulico insufficiente. → Controllare il livello dell'olio (B), se necessario aumentarlo.

Information

Clamp bar is active, please release clamp

Se appare "Information" Clamp bar is active, please release clamp" sul display.

- → Premere nuovamente il pedale del pressino.

IDEAL 5560

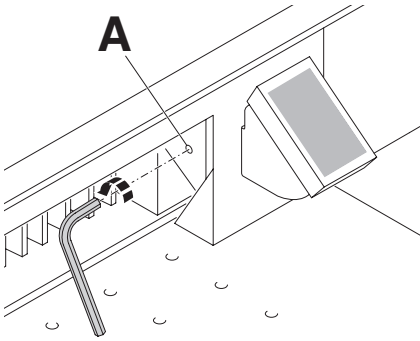

L'ultima pagina della risma di carta non è stata tagliata completamente.

→ Regolare la profondità di taglio (**A**)...

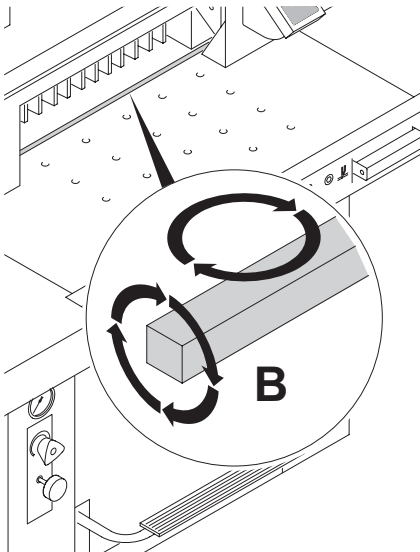

... o girare o sostituire la bacchetta di battuta (**B**) (vedi pagina 29).

Nonostante la profondità di taglio sia impostata correttamente e la bacchetta di battuta è stata sostituita, il taglio non risulta perfetto: la lama di taglio deve essere affilata o sostituita.

• Possibile malfunzionamento •

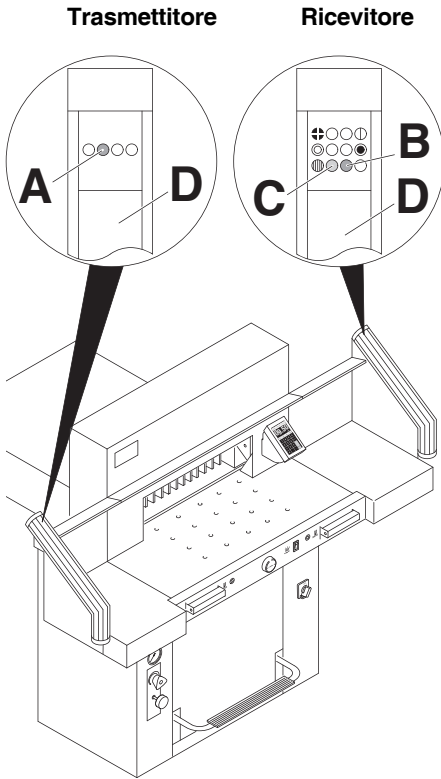

Problemi e soluzioni fotocellala

- Nel normale funzionamento i LED (A) arancione e LED (B) verde sono illuminati.
- Il LED arancione (C) macchina sporca è costantemente illuminata, il trasmettitore e/o ricevitore sono sporchi. → Pulire la lente (D).

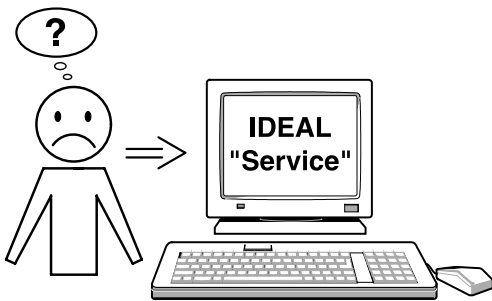

Nessuno dei metodi sopraindicati sono di aiuto a risolvere i Vs. problemi.

Contattare il Centro di assistenza

- www.ideal.de → "Service"
- service@krug-priester.com

Accessori raccomandati

HSS-Lama di ricambio

- Nr. 3 244 4 015

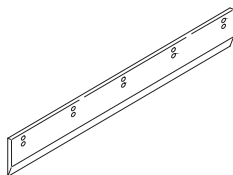

Stecche di battuta (6 pezzi)

- Nr. 4 244 1 209

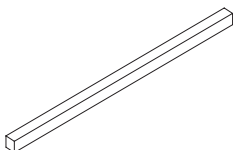

Ingrassatore ¹

- Nr. 1206 016

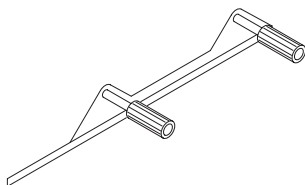

Blocco di allineamento fogli ¹

- Nr. 9000 521

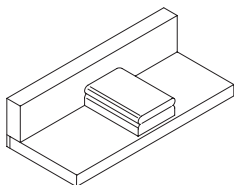

Piani laterali

- Nr. 9000 535

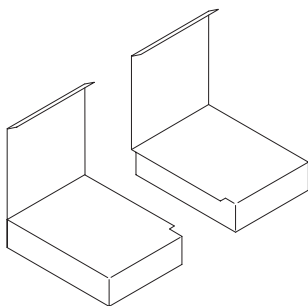

¹ Im Lieferumfang enthalten

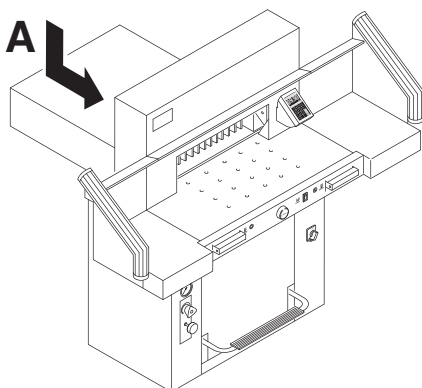

Dati tecnici

Presenza di corrente: 230 V / 50 Hz / 8,5A / 1~
120 V / 60 Hz / 12A / 1~

Dispersione corrente: < 3,5mA

Cavo alimentazione: min. 1,5 mm² (230V)

Cavo alimentazione: AWG 12 (20A) (120V)

Lunghezza taglio: 550 mm

Altezzataggio: 95 mm

Profondità di collocazione: 570 mm

Livello di rumorosità EN 13023: < 70 dB(A)

Postomedio (Larghezza x Profondità x Altezza)
senza tavole laterali (mm): 1070 x 1400 x 1370
con tavole laterali (mm): 1630 x 1400 x 1370

Pressa: 200 daN bis 1100 daN

Peso senza tavole laterali: 305 kg

Riempire con Olio idraulico: 7 l

Aral Vitam DE 46 là normativa DIN 51562.

Eliminare l'olio consumato, solamente a un posto autorizzato.

Temperatura dell'ambiente di lavoro: 10 °C-60 °C

Umidità dell'aria (senza condensa): 15 % - 95 %

Le esatte date tecniche è especifiche si trovano sull'etichetta adesiva (A). Per usufruire della garanzia sulla macchina deve essere presente l'etichetta identificativa originale. Lo schema dei cablaggi è situato nel quadro comandi elettrico.

Sicurezza a fotocellule

Tempo di reazione: 101 ms

Soluzione 14 mm/Distanza: 370 mm

Soluzione 30 mm/Distanza: 480 mm

Soluzione 40 mm/Distanza: 468 mm

Soggetto a modifiche senza avviso

IDEAL 5560



Questa macchina ha ottenuto il marchio GS ed è conforme alle norme 2006/42/EG e 2004/108/EG.

Rumorosità:

Rumorosità misurata EN13023:
72,5 db (A)

Soggetto a modifiche senza avviso



I.T.E. Listed 802 D



Krug + Priester ha un sistema di gestione della qualità certificato DIN EN ISO 9001:2008 ed un sistema di gestione ambientale certificato DIN ISO 14001:2009.

D EG-KONFORMITÄTSERKLÄRUNG
GB EC-declaration of conformity
F Déclaration de conformité CE
I Dichiarazione CE di conformità

- Hiermit erklären wir, daß die Bauart von

- Herewith we declare that
- Par la présente, nous déclarons que
- Si dichiara che il modello della

5560 GS ID Nr. 11055101 UL ID Nr. 10055101

- folgenden einschlägigen Bestimmungen entspricht

- complies with the following provisions applying to it
- sont conformes aux dispositions pertinentes suivantes
- è conforme alle seguenti disposizioni pertinenti

2006/42/EG:

Maschinenrichtlinie, EC Machinery directive, EC Directives machines, Direttiva Macchine

2004/108/EG:

EMV Richtlinie, EMV Electromagnetic compatibility directive,
EMV directives compatibilité électromagnétique, Direttiva sulla Compatibilità
Elettromagnetica

- Angewendete harmonisierte Normen insbesondere

- Applied harmonised standards in particular
- Normes harmonisées utilisées, notamment
- Norme armonizzate applicate in particolare

**EN 60204-1; EN 1010-1; EN 1010-3; EN 55014-1; EN 55014-2;
EN 61000-3-2; EN 61000-3-3; EN ISO 12100; EN 61496-1; EN 61496-2
EN ISO 13857; EN ISO 11204; EN 13023; EN ISO 13849-1**

29.12.2009
Datum



- Geschäftsführer-

Bevollmächtigter für technische Dokumentation
Authorized representative for technical documentation
Rappresentante autorizzato per le documentazioni tecniche
Représentant autorisé pour la documentation technique

Krug & Priester GmbH u. Co KG
Simon-Schweitzer-Str. 34
D-72336 Balingen (Germany)

Notizia:

IDEAL 5560

Notizia:

Notizia:

• Distruggidocumenti •



• Taglierine e Tagliacarte •

