

Stapelschneider

DE Betriebsanleitung

IDEAL 7260



Inhaltsverzeichnis

Sicherheitshinweise	3
Bestimmungsgemäßer Gebrauch	4
Aufstellen	9
Inbetriebnahme	10
Bedienung	13
Bedienelemente	16
Messer- und Schnittleistenwechsel	24
Wartung und Pflege	33
Jährliche Wartung / Sicherheitsüberprüfung	35
Mögliche Störungen	36
Zubehör	43
Technische Daten	44
EG-Konformitätserklärung	47

Sicherheitshinweise



Bitte lesen Sie vor Inbetriebnahme der Maschine unbedingt diese Betriebsanleitung und beachten Sie die Sicherheitshinweise. Die Betriebsanleitung muß jederzeit verfügbar sein.



Keine Bedienung durch Kinder!



Nicht unter das Messer fassen!



Messer nie lose liegen lassen!
Messer nur mit Messerwechsellvorrichtung oder
im Messertransportkasten befördern!
(siehe Seite 27 und 29).
⚠️ Warnung! Verletzungsgefahr!

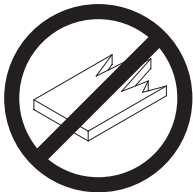

Keine harten und splinternden Materialien
schneiden!

Sicherheitshinweise / Bestimmungsgemäßer Gebrauch



In der Nähe der Schneidemaschine keine Spraydosen mit entzündbaren Stoffen benutzen!



Keine entzündbaren Reinigungsmittel verwenden.

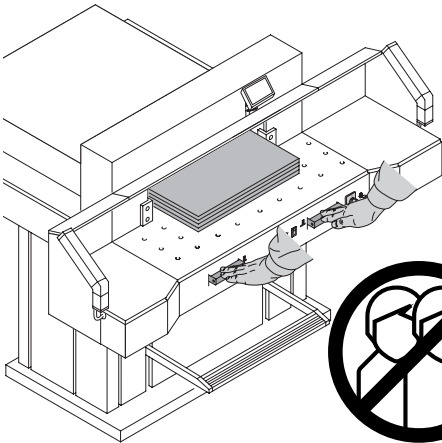

Bestimmungsgemäßer Gebrauch

Diese Maschine ist zum Schneiden von Papierstapeln auf ein bestimmtes Maß vorgesehen.

Diese Maschine ist nur für "Einmann-Bedienung"!

⚠ Achtung! Heftklammern oder ähnliches beschädigen das Schneidmesser.

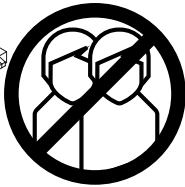

Sicherheitshinweise

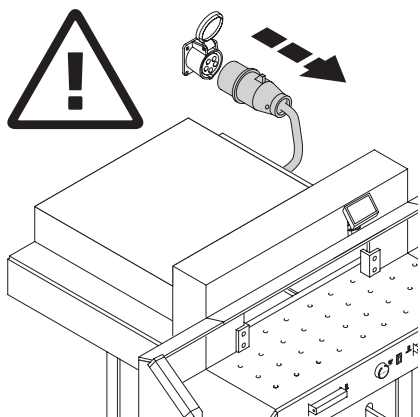

Vor Servicearbeiten und Abnahme von Verkleidungen Netzstecker ziehen!

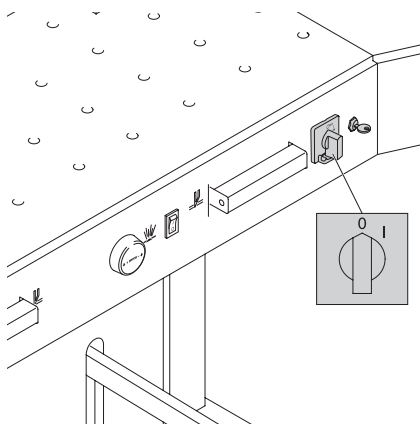

Messer- und Schnittleistenwechsel nur bei abgeschaltetem Hauptschalter vornehmen!

Sicherheitshinweise

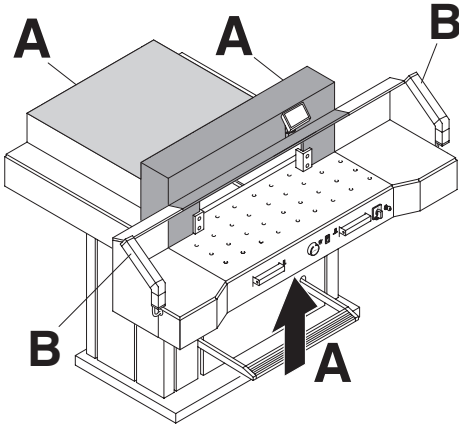

Gefährbringende Maschinenteile sind durch Verkleidungen (A) abgedeckt!

Kein Betreiben der Maschine ohne die folgenden Sicherheitseinrichtungen:

- fest verschraubte Verkleidungen (A)
- Sicherheitslichtschranke (B)

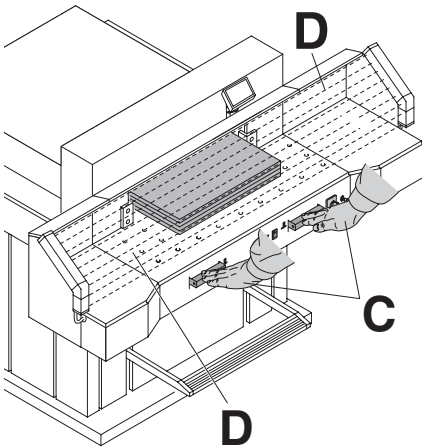

Die für Personen gefährbringende Schneidbewegung ist durch eine Sicherheitslichtschranke (D) und eine Zweihandauslösung (C) abgesichert!

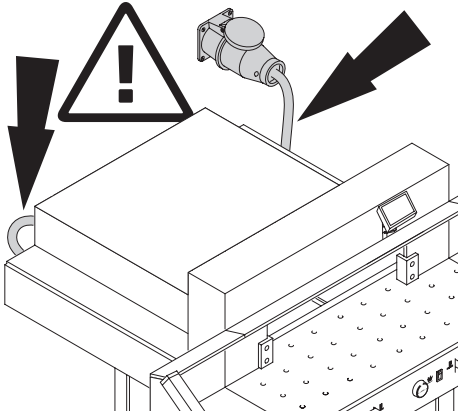

Netz Kabel vor Hitze, Öl und scharfen Kanten schützen!

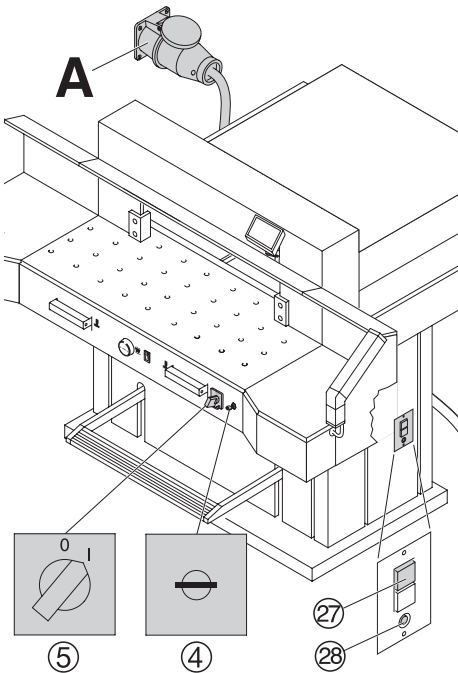

Die Maschinen werden standardmäßig mit folgender Einstellung ausgeliefert:

- Netzanschluss:
400 V, 3P+N+PE
220 V, 3P+PE
- Frequenz 50 / 60 Hz

Keine Funktion der Maschine:

- Hauptschalter ⑤ einschalten.
- Schlüsselschalter ④ einschalten.
- Schutzschalter grün ⑳ eindrücken.
- Schutzschalter schwarz ㉘ eindrücken.
- Sicherung gebäudeseitig prüfen.

Bleibt die Maschine ohne Funktion, muss das Drehfeld geändert werden.

Die Maschine ist nach dem IEC genormten Drehfeld verdrahtet. Wir empfehlen eine Drehrichtungsänderung hausseitig durchführen zu lassen.

Die Drehrichtungsänderung kann auch im Netzstecker (A) durch Vertauschen der Anschlüsse "L1" und "L2" erfolgen.

⚠️ Warnung!

Ein fehlerhaftes Vertauschen der Anschlüsse kann das Leben des Bedieners gefährden.

Diese Arbeit darf nur ein Elektrofachmann durchführen.

Sicherheitshinweise

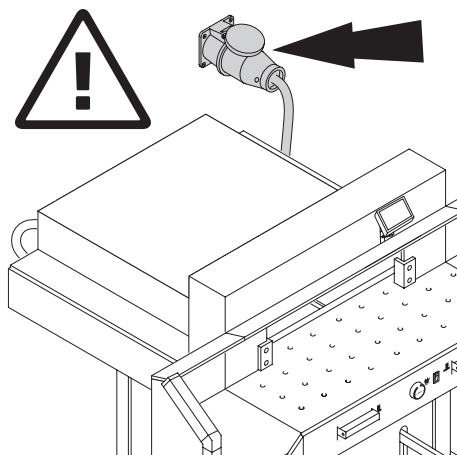

Freier Zugang zum Netzanschluß!

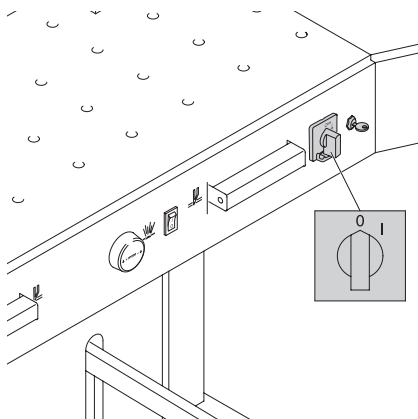

Bei längerer Nichtbenutzung abschalten.
(Hauptschalter auf "0").

Aufstellen

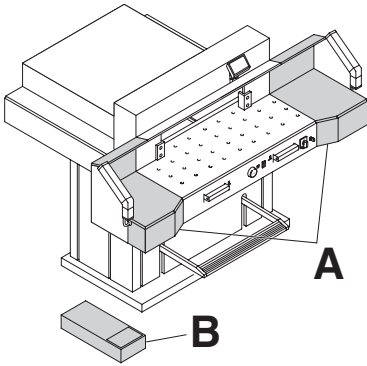

Die Maschine wird betriebsbereit geliefert. Maschine mit 6 kräftigen Personen von der Palette heben.

Als Zubehör sind zwei Seitentische links und rechts (A) lieferbar.

Die Seitentische so an den Vordertisch montieren, daß die Oberflächen übereinstimmen. (Schrauben und Muttern sind in einer Plastiktüte im Werkzeugsatz (B).

Danach Sicherheitslichtschranke wieder anmontieren.

Beim Transport durch enge Türen:

- Seitentische abschrauben

⚠ Warnung!

Maschine darf nicht ohne Sicherheitslichtschranke betrieben werden!

Montage der Seitentische.

Lichtschranke entfernen.

(1. - 2.)

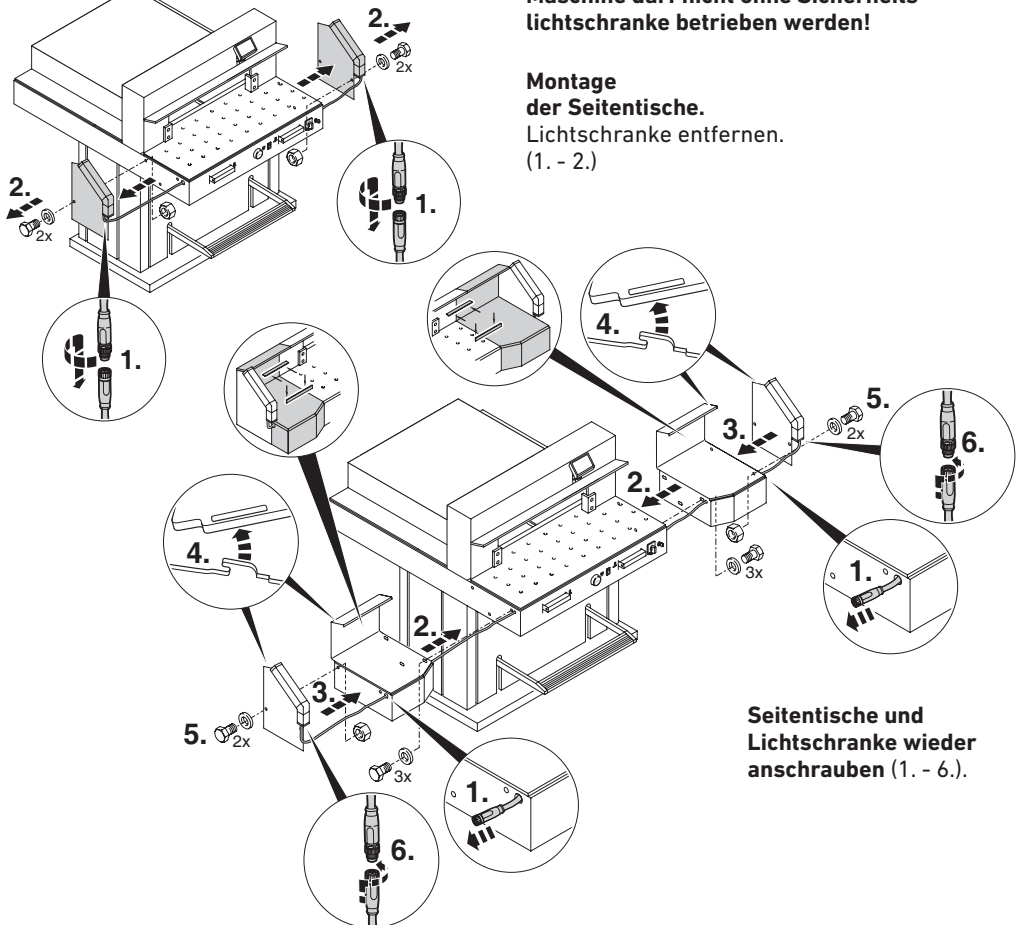

Seitentische und Lichtschranke wieder anschrauben (1. - 6.).

Inbetriebnahme

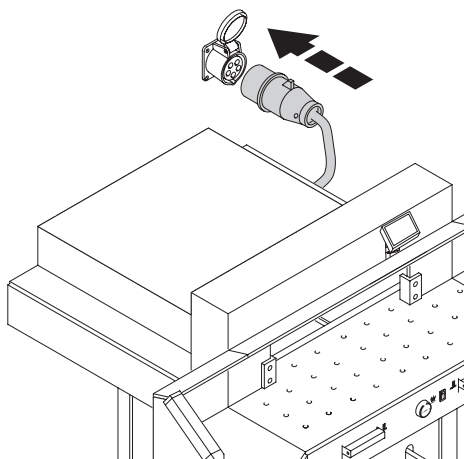

Stecker in Steckdose.

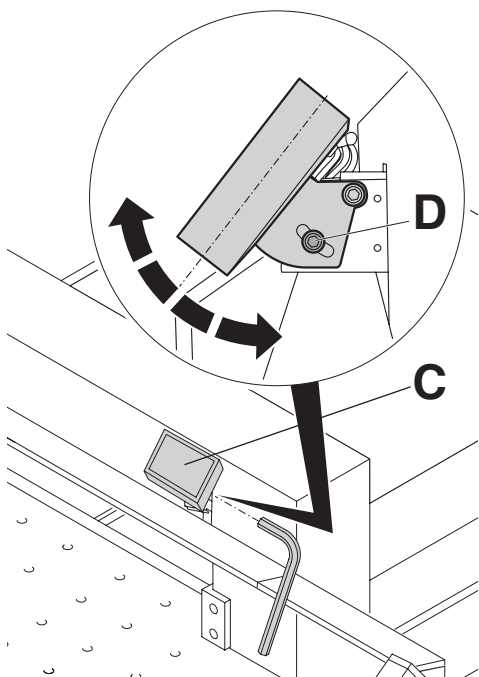

Das Display (C) ist schwenkbar.
Durch Lösen der Inbusschraube (D)
(Inbusschlüssel ist im Werkzeugsatz)
kann das Display innerhalb des Langloches
geschwenkt werden. Inbusschraube wieder festziehen.

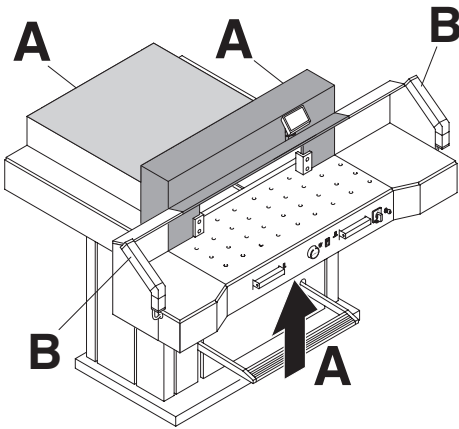

Mit der Maschine darf erst gearbeitet werden, wenn die Betriebsanleitung und die Sicherheitshinweise verstanden wurden.

Sicherheitseinrichtungen vor jedem Arbeitsbeginn auf Vollständigkeit und Funktion prüfen.

- Alle Verkleidungen müssen angebracht sein (A).
- Lichtschranke muss montiert sein. (B)
- Die Schnittauslösung darf nur bei gleichzeitiger Zweihandauslösung der Betätiger erfolgen (C).
- **Lichtschranke:**
Wird der Prüfstab (E, Werkzeugsatz) in das Schutzfeld (D) gehalten, muss ein ausgelöster Arbeitstakt sofort abbrechen.

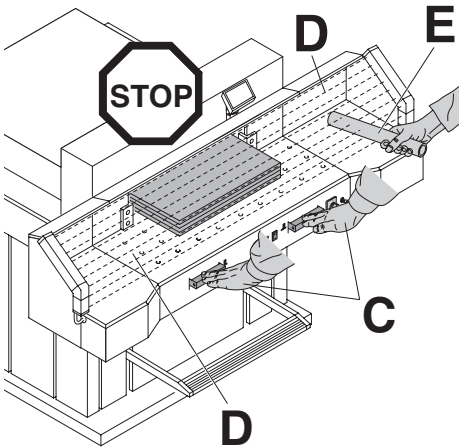

Es wird empfohlen ein Prüfhandbuch zu führen.

Inbetriebnahme

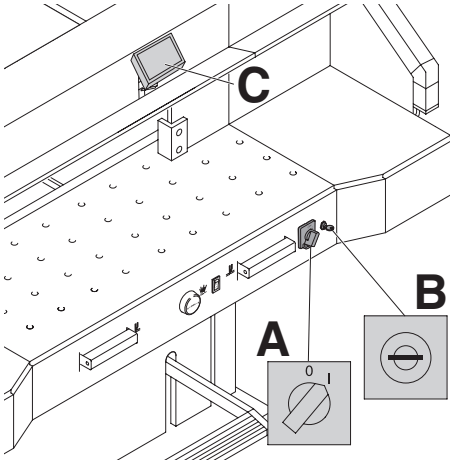

Hauptschalter auf Position "I" (A)
Schlüssel für Steuerung einstecken und nach rechts drehen (B).

Start drücken (C). Referenzpunkt 72 cm oder 28,346 inch wird angefahren.
Die Maschine ist betriebsbereit.

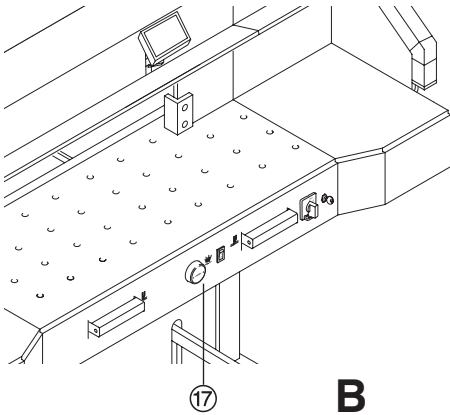

Die Maßeinstellung erfolgt:

- manuell über das elektrische Handrad ¹⁷
- oder über Programmierung des Schnittmaßes (A)

Maß im Display der Steuerung in cm oder inch (B).

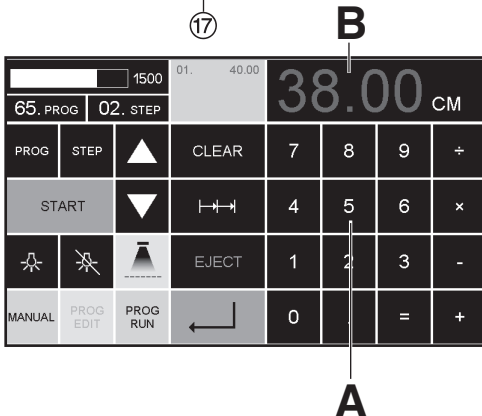

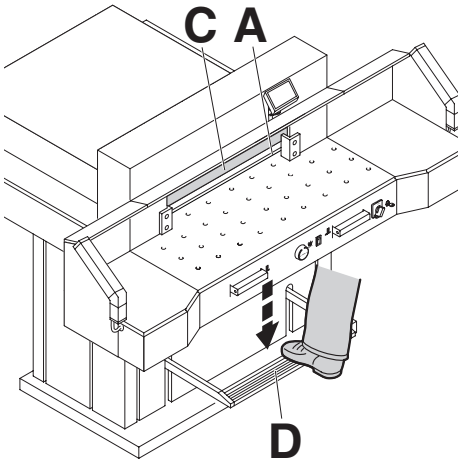

Schnittandeuter Optisch:

Schnittanzeige durch optischen Lichtstrahl (A). Das Messer schneidet an der vorderen Kante des Lichtstrahls.

Schnittandeuter Mechanisch:

Zum Schneiden nach Markierung kann der Pressbalken (C) als Schnittandeuter verwendet werden. Der Pressbalken kann mit dem Fußpedal (D) in jede Stellung gebracht werden.

Schnittandeuter optisch und Schnittandeuter mechanisch nur verwenden wenn kein genaues Maß geschnitten werden soll.

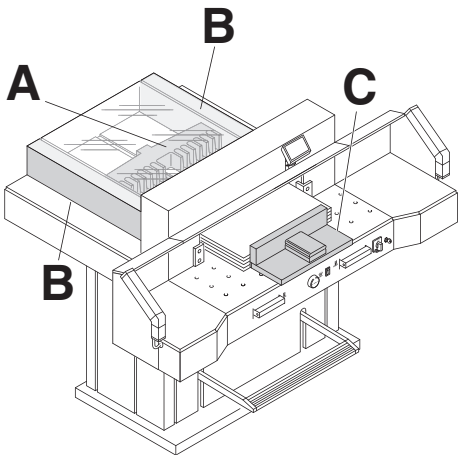

Der Papierstapel kann am Rückanschlag (A) und an dem linken oder rechten Seitenanschlag (B) angelegt werden. Verwenden Sie den mitgelieferten Stapelwinkel (C), um den Papierstapel zu verschieben.

Hinweis: Legen Sie den Papierstapel vor jedem Schneiden mithilfe des Stapelwinkels am Rückanschlag an.

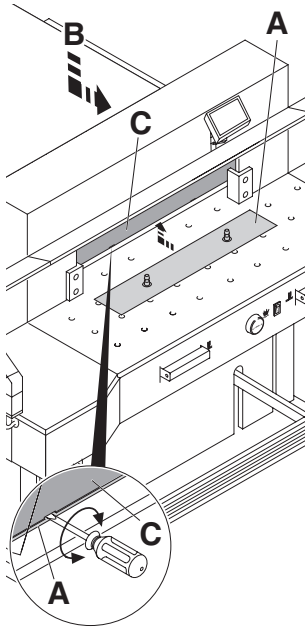

Preßbalkenabdeckung:

Um Druckstellen vom Preßbalken auf empfindlichem Material zu vermeiden ist eine Preßbalkenabdeckung (A) bei der Auslieferung der Maschine montiert.

Demontage:

- Preßbalkenabdeckung (A) nach unten abziehen, den mitgelieferten Schraubendreher (im Werkzeugsatz) in die Aussparung stecken und drehen.
- Preßbalkenabdeckung in die dafür vorgesehene Aufnahme (B) legen
→ Der Restschnitt ohne Preßbalkenabdeckung beträgt 20 mm

⚠ Achtung!

Wenn die Preßbalkenabdeckung nicht in der vorgesehenen Aufnahme liegt, können Maße von 20 mm - 90 mm nicht geschnitten werden.

Montage:

- Die Preßbalkenabdeckung (A) nach oben in den Preßbalken (C) einschieben.
→ Der Restschnitt mit Preßbalkenabdeckung beträgt 90 mm

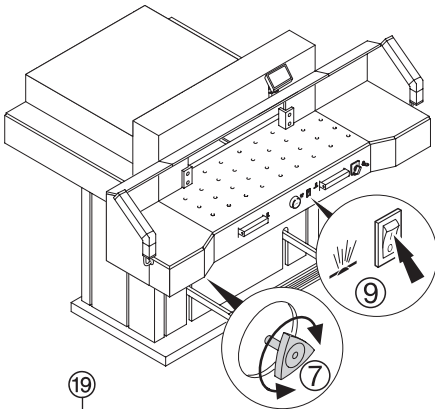

Lufttisch:

Bei eingeschaltetem Lufttisch ⑨ lassen sich größere Papierstapel leichter in Schneidposition bringen.

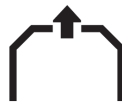

Preßkrafteinstellung:

Bei Bedarf Preßkraft des Preßbalkens mit dem Einstellrad ⑦ einstellen. Preßkraft ist am Lichtbalken ⑰ ablesbar

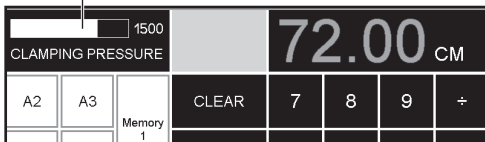

Bedienung

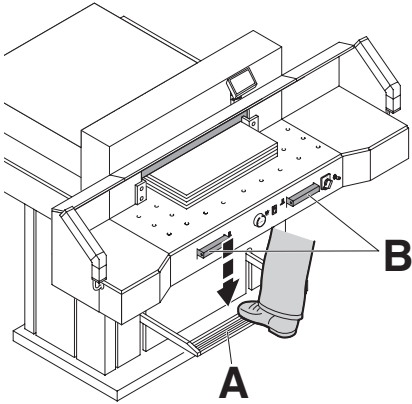

Die Pressung erfolgt beim Schneiden automatisch.
Das Papier kann mit dem Fußpedal (A) vorgepreßt werden.
Die Schnittauslösung wird durch die 2 Betätiger (B) am Vordertisch ausgelöst

Symbole für Schnittauslösung:
Schnittauslösung mit automatischer Pressung

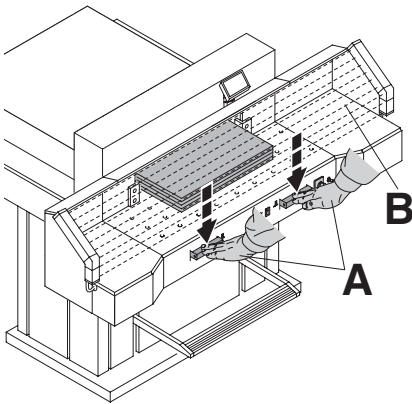

Schnittauslösung:
Beide Betätiger der Zweihandauslösung (A) gleichzeitig drücken und bis zur Beendigung des Schnittes gedrückt halten.
Das Schutzfeld (B) muss frei sein!

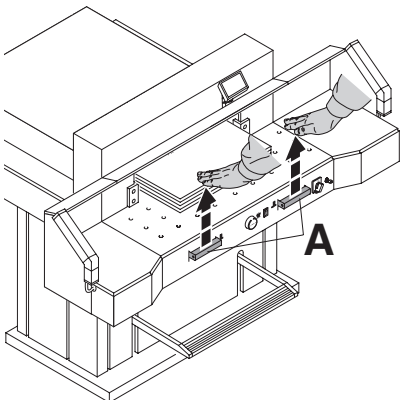

**Schnittbeendigung oder
Schnittunterbrechung:**
Beide Betätiger (A) der Zweihandauslösung loslassen.

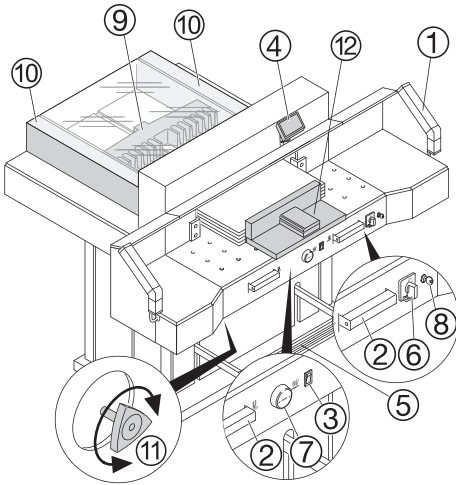

Bedienelemente

- ① - Lichtschranke
- ② - Zweihandauslösung für gleichzeitige Pressung und Schnittauslösung
- ③ - Lufttisch Ein-Aus
- ④ - Rückanschlagsteuerung
- ⑤ - Fußpedal für manuelle Vorpressung
- ⑥ - Hauptschalter
- ⑦ - Handrad zur elektrischen Rückanschlagverstellung
- ⑧ - Schlüsselschalter
- ⑨ - Rückanschlag
- ⑩ - Seitenanschlag links und rechts
- ⑪ - Presskrafteinstellung
- ⑫ - Stapelwinkel

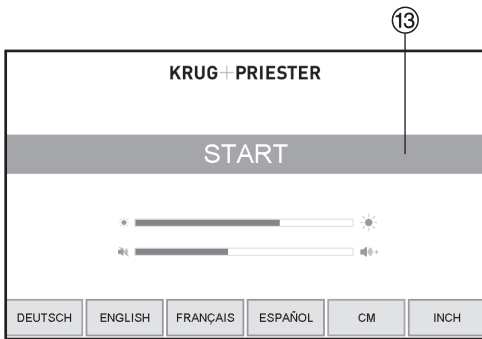

Maschine starten

- Hauptschalter ⑥ auf Stellung "I", Startbildschirm erscheint
Es sind folgende Funktionen veränderbar:
Helligkeit
CM/INCH
Tastenton Lautstärke
Sprache
Anzeige / Status Lichtschranke ⑳ grün - rot
Presskraftanzeige ㉑
- Auf START ⑬ drücken → Rückanschlag ⑨ fährt nach hinten und sucht Referenzpunkt, warten bis ein Maß auf dem Display ⑭ erscheint.
7260 = 72.00 cm, 28.346 inch
- DIN und frei programmierte Maße sind über die jeweiligen Tasten abrufbar ㉒.
Memory 1: A2, A3, A4, A5,
Memory 2: A6, A7, B3, B4
Memory 3:

Memory 4:

und in inch
Memory 1: 4 ¼", 5 ½", 7", 8 ½"
Memory 2: 11", 12", 14", 17"
Memory 3:

Memory 4:

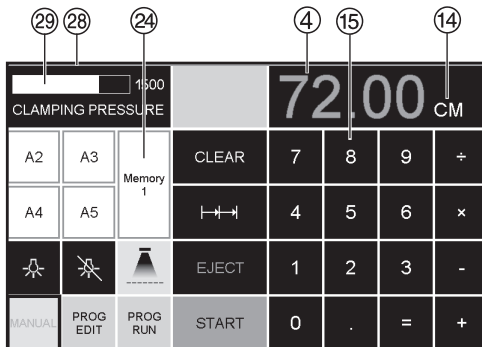

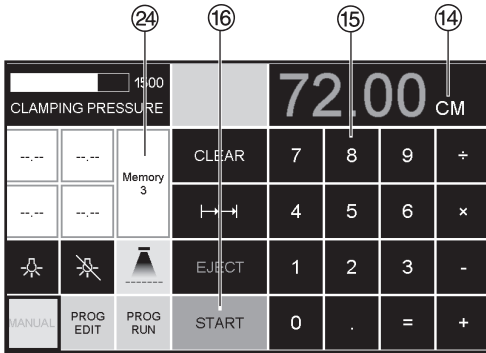

- Memory 3 + 4 (mm u. inch) sind keine Maße hinterlegt. In den Feldern erscheint bis zur ersten Eingabe . Danach bleiben die eingegebenen Maße gespeichert. **Eingegebene Maße sind nicht löschar, können aber überschrieben werden.**

Programmierung Memory 3 u. 4

Mit der Memory Taste die Memoryebene anwählen (3 oder 4). Gewünschtes Maß eingeben oder überschreiben.

Taste drücken und gedrückt halten bis Signalton ertönt, das Maß ist jetzt gespeichert.

⚠ Achtung!

Vor der Programmierung oder Schneiden eines Maßes, überprüfen ob die richtige Maßeinheit (cm oder inch) eingestellt ist. (7260 = 72.00 cm, 28.346 inch)
Im Display ersichtlich cm/inch siehe .

Die Maschine () schaltet nach 30 Minuten in den Stromsparmmodus. Die Maschine wird durch Antippen im Bereich Zahlenfeld wieder aktiviert.

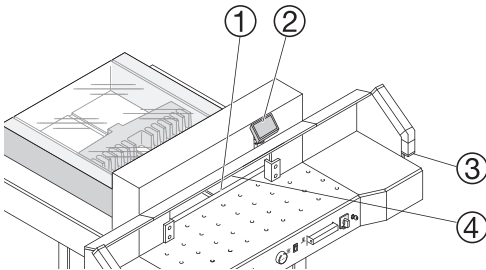

Die Maschine hat eine LED - Beleuchtung () im Arbeitsbereich.

Die LED - Taste () hat 3 Schaltstufen
 1 x drücken → Helligkeitsstufe 3
 2 x drücken → Helligkeitsstufe 2
 3 x drücken → Helligkeitsstufe 1

Beleuchtung AUS → .

Schnittandener → (AN/AUS)

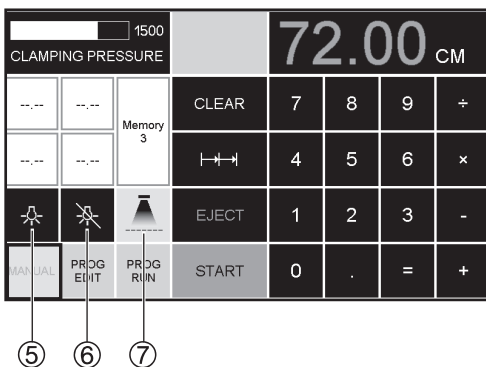

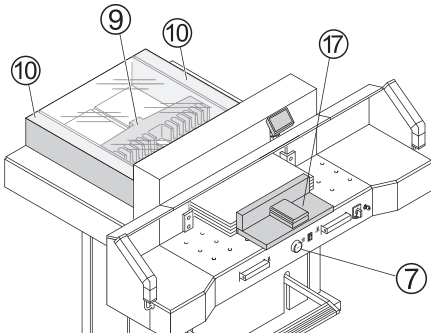

Schnittauslösung

⚠ Achtung!

- Zum Drehen des Papierstapels erst Rückanschlag nach vorne fahren.
- Die Aufwärtsbewegung des Messers nicht durch Schaltvorgänge unterbrechen.
- Schnitt erst auslösen wenn Maßanzeige grün ist.
- Messer muß immer oben und von Pressung überdeckt sein, Messer nicht berühren.

⚠ Verletzungsgefahr.

Schneiden auf ein bestimmtes Maß

- Auf **MANUAL** drücken
- Maß im Zahlenfeld **15** eingeben
→ Maß erscheint in rot
(Ein falsch eingegebenes Maß wird durch Drücken auf **CLEAR** gelöscht).
- Auf **START** **16** drücken → Maß wird angefahren → Maß erscheint in grün.
- Papier einlegen und mit dem Stapelwinkel **17** an den Rückanschlag **9** und Seitenanschlag links **10** schieben.
- Schnitt auslösen.

Schneiden nach Markierung

Auf **MANUAL** drücken

- Rückanschlag mit Handrad **7** nach hinten fahren.
- Papier einlegen und mit dem Stapelwinkel **17** an den Rückanschlag **9** und Seitenanschlag links **10** schieben.
- Handrad **7** nach rechts drehen, bis die Markierung auf dem Schnittgut unter dem optischen Schnittandeuter ist.
- Je weiter das Handrad **7** nach rechts gedreht wird, umso schneller bewegt sich der Rückanschlag.
Der Rückanschlagrücklauf ist nur im Eilbetrieb durch Drehen des Handrades nach links möglich.

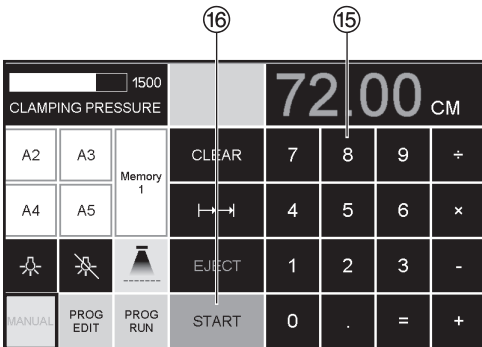

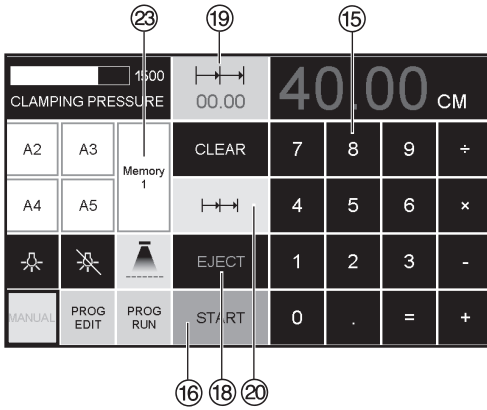

Auswurf Funktion

Wird nach der Maßeingabe 15 anstelle **START** 16, **EJECT** 18 betätigt, fährt der Rückanschlag zur Papierentnahme nach vorne und anschließend auf das im Zahlenfeld eingestellte Maß.

Kettenmaßfunktion

- Startmaß im Zahlenfeld 15 eingeben.
- Mit **START** 16 Maß anfahren.
- Papier an Rückanschlag schieben.
- Auf Kettenmaßfunktion 20 drücken
- Kettenmaßsymbol erscheint oben links und der Wert 00.00 19
- Kettenmaß eingeben (erscheint in roter Schrift)
- **START** drücken → der Rückanschlag fährt um das eingegebene Kettenmaß nach vorne.
- Nach jeder Schnittauslösung wiederholt sich dieser Vorgang.

Kettenmaßfunktion beenden

- Auf das Kettenmaßsymbol 20 drücken (gelb). Kettenmaßsymbol und Wert erlischt.

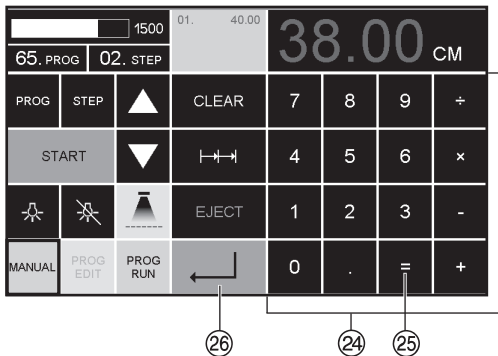

Taschenrechnerfunktion 24

- Das gewünschte Maß berechnen z. B. $40 - 2$ \square 25 → \leftarrow 26, das berechnete Maß 38 wird angefahren.

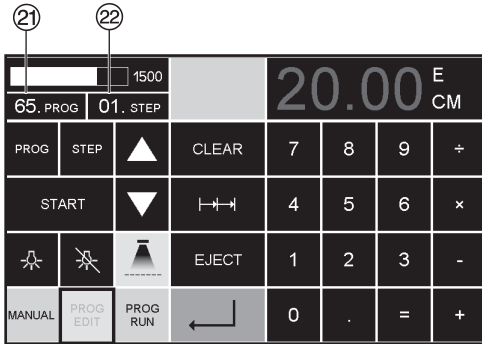

Programmierung

Diese Steuerung speichert 99 Programme mit je 99 Programmschritten. Ein Programmschritt entspricht einem eingegebenen Maß. Mit der Programmnummer und den Tasten ∇ und \blacktriangle kann zu jedem beliebigem Programmschritt gesprungen werden.

Obere Ziffer im Display ②① = Programmnummer.
Untere Ziffer im Display ②② = Programmschritt.

Der angezeigte Programmschritt kann jederzeit überschrieben werden. Die Programme bleiben auch bei ausgeschalteter Maschine gespeichert.

Erstellung eines Programmes

- **PROG EDIT** drücken → es erscheint "Lade Prog-Nr."
- Programmnummer 01...99 eingeben und mit Enter \downarrow aufrufen (Obere Ziffer ②① im Display = Programmnummer)
- Erscheint im Display ein Maß, ist das Programm belegt, anderes Programm auswählen
- Programmschritt "01 Step" 00.00 ②② wird angezeigt (Untere Ziffer ②② im Display = Programmschritt)
- Maß eingeben oder mit dem Handrad ⑦ anfahren
- Maß mit Enter \downarrow abspeichern, nächster Programmschritt wird angezeigt
- Nächstes Maß eingeben und mit Enter \downarrow abspeichern usw.
- Wird das Programm sofort verwendet → **PROG RUN** drücken
- Enter \downarrow drücken
- **START** drücken
- Programmmodus beenden **MANUAL** drücken.

Löschen eines Programms

- **PROG EDIT** drücken
- Mit **PROG** blättern bis → "Lösche Prog. Nr." erscheint
- Programm Nr. eingeben
- Enter \downarrow drücken
- Enter \downarrow drücken.

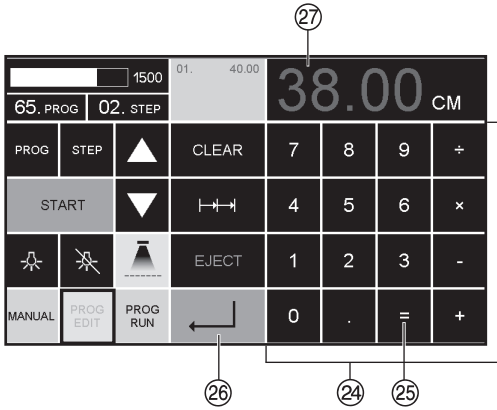

Taschenrechnerfunktion (24) im Programm

- **PROG EDIT** drücken
- Programmnummer eingeben
- 1. Programmschritt eingeben
z. B. Startmaß 40
- Mit Enter ↵ (26) abspeichern
- Das gewünschte Maß berechnen z. B. $40 - 2$ \square (25) \rightarrow ↵ (26), das berechnete Maß 38 (27) blinkt.
- Durch nochmaliges Drücken der Enter-Taste ↵ (26), wird das berechnete Maß in dem entsprechendem Schritt gespeichert.

1500		02. 25.00	29.98 CM				
22. PROG	01. STEP	01. 30.00					
PROG	▲	CLEAR	7	8	9	+	
STEP	▼	MODIFY	4	5	6	x	
☀	☀	☀	EJECT	1	2	3	-
MANUAL	PROG EDIT	PROG RUN	START	0	.	=	+

23

Programmanpassung an abweichende Schnittmarken

- **[PROG RUN]** drücken → es erscheint "Lade Prog.Nr."
- Programmnummer 01..99 eingeben und mit 2 x Enter ↵ 1. Schritt anfahren
- Rückenschlag über Handrad auf korrekte Schnittposition verfahren
- Im Display erscheint **[MODIFY]** 23 und das Maß blinkt
- Zum Speichern **[MODIFY]** drücken
- Schnitt auslösen und Papier drehen
- Bei Abweichen der Schnittmarke kann auch beim 2. Schnitt eine Korrektur, wie oben beschrieben, durchgeführt werden.
- Die Korrektur ist nur bei den ersten beiden Schritten möglich
- Nach Verlassen des **[PROG RUN]** Modus sind wieder die Ursprungsdaten gespeichert.

Programmschritt löschen

- **[PROG EDIT]** drücken
- Programmnummer eingeben, mit Enter ↵ aufrufen
- Mit Pfeiltasten ▲ und ▼ Programmschritt anwählen.
- Mit **[STEP]** blättern bis "Lösche Schritt Nr." erscheint
- 2 x Enter ↵ drücken.

Programmschritt einfügen

- **[PROG EDIT]** drücken
- Programm anwählen, mit Enter ↵ aufrufen.
- Mit **[STEP]** blättern bis "Schritt einfügen Nr." erscheint
- Einfügeposition eingeben z.B. 02
- Mit Enter ↵ bestätigen
- Maß eingeben
- Mit Enter ↵ abspeichern
- Mit den Pfeiltasten ▲ und ▼ kann man die Schnittpositionen auf dem Display anzeigen.

Programmschritt überschreiben

- **[PROG EDIT]** drücken
- Programm anwählen, mit Enter ↵ aufrufen. Mit **[STEP]** blättern bis "Lade Schritt Nr." erscheint
- Schritt z.B. 03 eingeben
- Mit Enter ↵ bestätigen
- Neues Maß eingeben, mit Enter ↵ abspeichern.

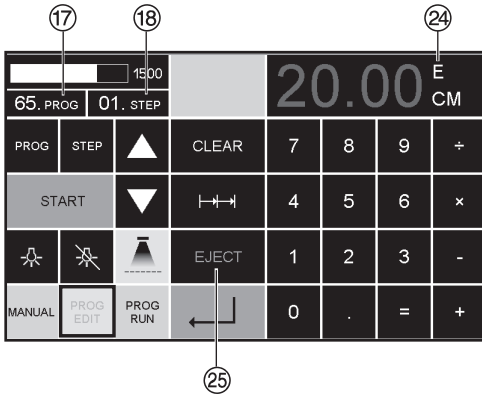

Auswurf Funktion im Programm

- Wird am Anfang zuerst ein kurzes Maß z.B. 30 cm und danach ein langes Maß z.B. 40 cm geschnitten, ist es sinnvoll einen **EJECT** ²⁴ nach dem 1. Schnitt einzufügen, damit das Papier nach vorne geschoben wird.
- Die Auswurf Funktion (EJECT) kann bei jeder Maßeingabe hinzugefügt werden. Die Auswurf Funktion erfolgt vor Anfahren des eingegebenen Maßes. Ist eine Auswurf Funktion programmiert erscheint im Display rechts oben ein "E" ²⁴.
- EJECT nachträglich ins Programm einfügen. Das Programm auswählen und den zu ändernden Schritt mit den Pfeiltasten **▲** und **▼** auswählen. Maß neu eingeben und vor betätigen der Enter Taste **↵** **EJECT** ²⁵ drücken.

Beispielprogramm mit Auswurf Funktion

- **PROG EDIT** drücken
- Programmnummer eingeben z.B 08
- Enter **↵** drücken
- 1. Programmschritt eingeben z.B. 30 cm
- Enter **↵** drücken
- 2. Programmschritt eingeben z.B. 40 cm
- **EJECT** drücken und mit Enter **↵** abspeichern

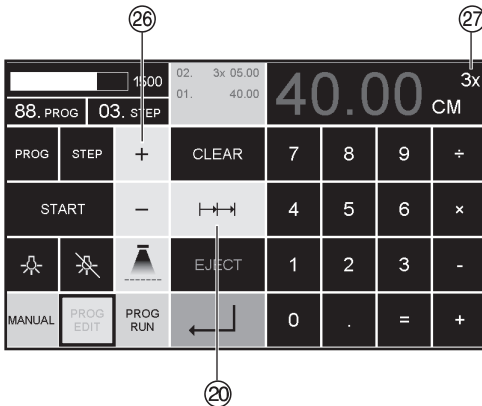

Beispielprogramm abarbeiten

- **PROG RUN** drücken
- Programmnummer 08 eingeben
- Enter **↵** drücken
- **START** drücken, Maß wird angefahren
- Papier einlegen
- Schnitt 1 auslösen
- Auswurf (Eject wird ausgeführt, Papier drehen)
- Rückanschlag fährt auf Programmschritt 2
- Schnitt 2 auslösen

Kettenmaß im Programm

- **PROG EDIT** drücken
- Programmnummer eingeben
- 1. Programmschritt eingeben z.B. Startmaß 40 cm
- Mit Enter **↵** abspeichern
- Auf das Kettenmaßsymbol **↔** ²⁰ drücken
- Mit der + Taste ²⁶ die Anzahl der Schnitte ²⁷ eingeben (max. 15 Schnitte) und Kettenmaß eingeben (Schnittbreite)
- Mit Enter **↵** abspeichern

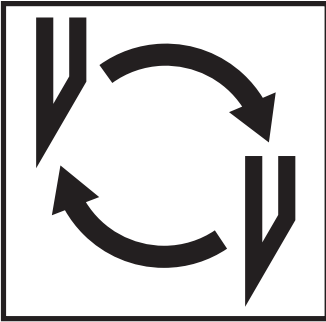

Läßt die Schnittqualität nach:

- Schnitttiefe überprüfen (siehe Seite 32).
- Schnittleiste überprüfen (siehe Seite 28).
- Schneidmesser schleifen oder erneuern (siehe Seite 24 - 32).

Bei Messerhöhe kleiner 8,3 cm / 3,29 inch kann das Messer nicht mehr nachgeschliffen werden. Es muß ein neues Messer verwendet werden.

Messer dürfen nur von qualifizierten Werkstätten oder vom Hersteller Krug & Priester, D-72336 Balingen geschliffen werden.

⚠️ Warnung! Verletzungsgefahr!
Das Messer ist extrem scharf!
Nicht ohne Messerschutz ausbauen oder transportieren!
Der Messerwechsel darf nur von einer geeigneten und unterwiesenen Person durchgeführt werden!

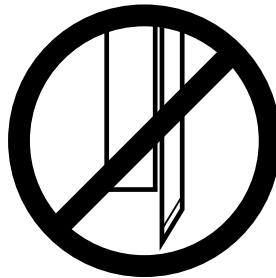

Messer- und Schnittleistenwechsel

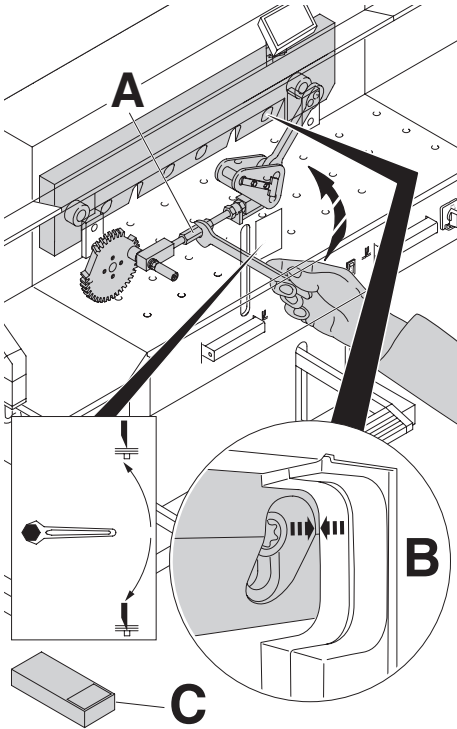

Messerverstellspindel (A) soweit nach oben drehen, bis die rechte Aussparung der Messerschraube mit der Aussparung des Rahmens übereinstimmt (B).
(Gabelschlüssel im Werkzeugsatz (C).

Gabelschlüssel abziehen!

⚠️ Warnung! Verletzungsgefahr!

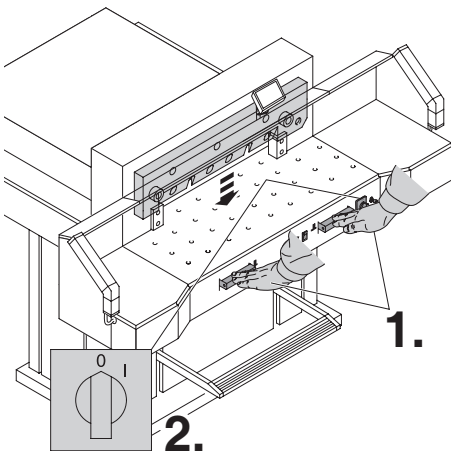

Messer durch Schnittauslösung nach unten fahren (1.) und einen der beiden Drucktaster festhalten, dann Hauptschalter auf Position "0" bringen (2.).

Messer- und Schnittleistenwechsel

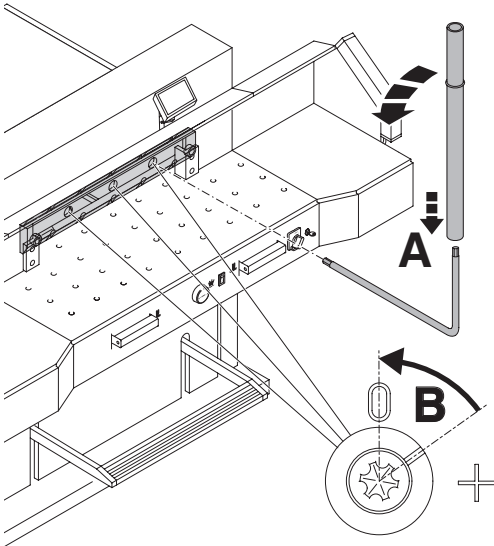

Die nun drei sichtbaren Exzenter mit
Spezienschlüssel und aufgestecktem
Verlängerungsrohr (A) (im Werkzeugsatz)
gegen Uhrzeigersinn zurückdrehen, Kerbe
muß mit der Position "0" übereinstimmen (B).

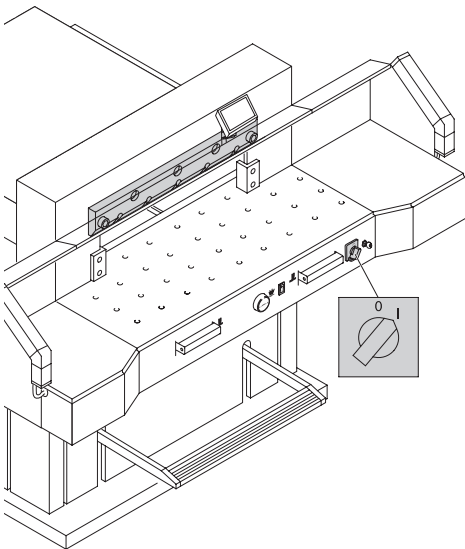

Den Spezienschlüssel entfernen.
Hauptschalter so lange einschalten bis
Messer in oberster Stellung ist.

Messer- und Schnittleistenwechsel

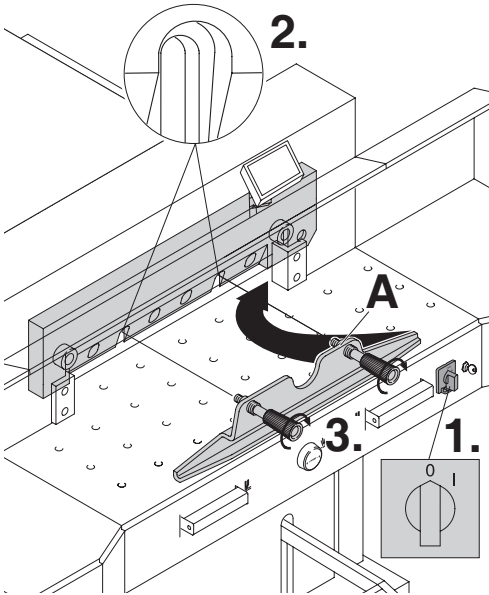

Hauptschalter auf Position "0" stellen. (1.) Die beiden Messerschrauben an den Langlöchern herausdrehen (2.), Messerwechsellvorrichtung (A) ansetzen und fest verschrauben (3.).

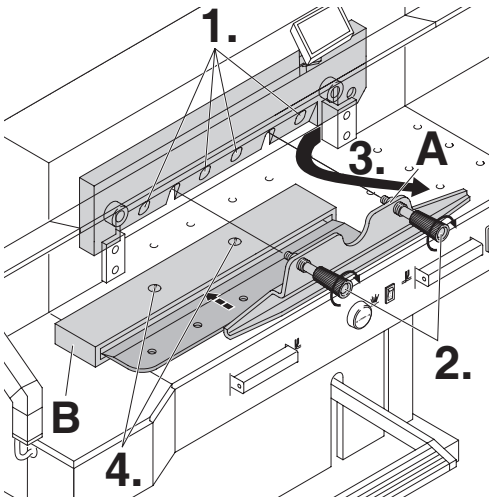

Die restlichen 4 Messerschrauben herausdrehen (1.). Die Griffe der Messerwechsellvorrichtung (A) vorsichtig etwas lockern (2.). Das Messer nach unten entnehmen (3.). Messer in den dafür vorgesehenen Messerkasten (B) legen und festschrauben (4.).

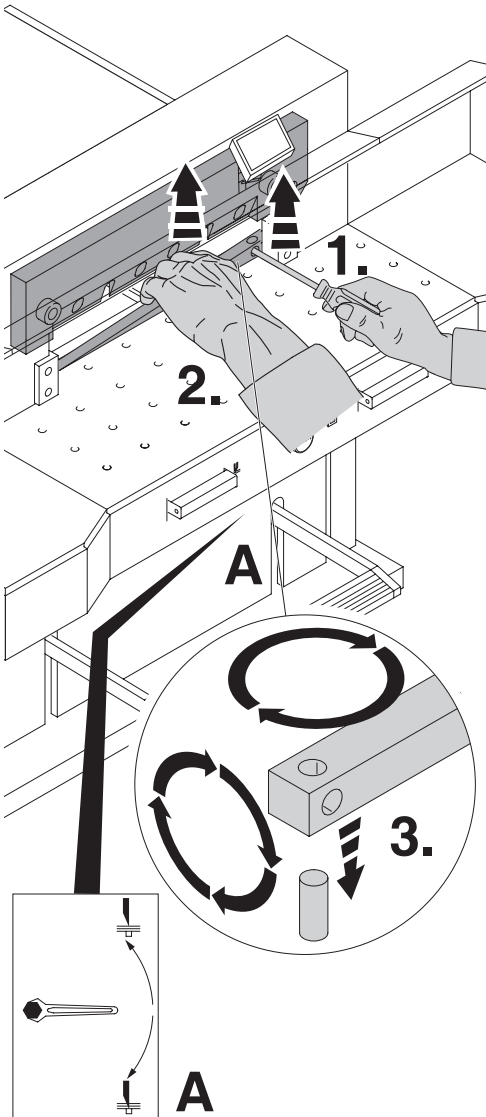

Schnittleiste mit einem kleinen Schraubendreher herausnehmen. Schnittleiste drehen, wenden oder bei Bedarf austauschen. (Die Schnittleiste kann acht mal verwendet werden).

Nur Schnittleistenwechsel (ohne Messerwechsel).

- Messerverstellspindel (A) soweit nach oben drehen, bis die rechte Aussparung der Messer schraube mit der Aussparung des Rahmens übereinstimmt (B). (Siehe Seite 25 oben). (Messer schneidet sonst beim 1. Schnitt zu tief in die neue Schnittleiste).
- **Gabelschlüssel abziehen.**
- Schnittleiste ausbauen siehe Bild oben.
- Schnittleiste gedreht (mit unbenutzter Seite zum Schneidmesser) in den Haltebolzen links stecken.

⚠ **Warnung! Verletzungsgefahr!**

Schnittversuch bei gewechselter Schnittleiste (ohne Messerwechsel).

- Papier einlegen und Schnitt auslösen.
- Sollte das unterste Blatt nicht auf der ganzen Länge durchgeschnitten sein, die Messerverstellschraube (A) eine 1/12 Umdrehung mit dem Gabelschlüssel nach unten drehen.
- Ist das unterste Blatt immer noch nicht durchgeschnitten, Vorgang solange wiederholen, bis das Blatt auf der ganzen Länge durchgeschnitten wird.

Messer- und Schnittleistenwechsel

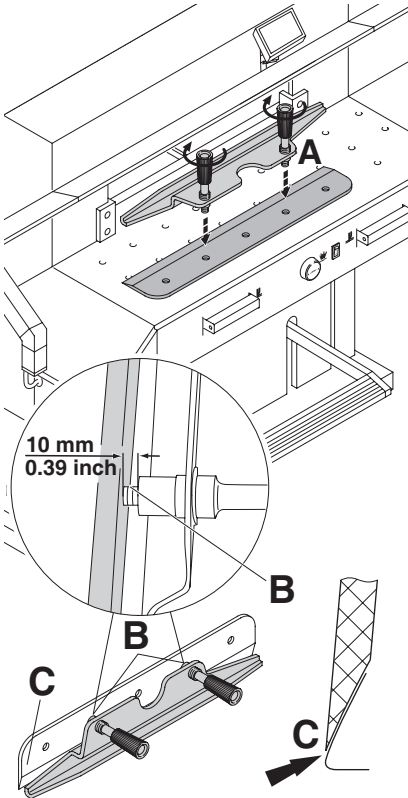

Austauschmesser vorsichtig aus Messerkasten nehmen und mit Messerwechseleinheit verschrauben! (A).

- Auf Abstand 10 mm oder 0.39 inch achten! (B).
- Messerschneide muß vollständig abgedeckt sein! (C).

⚠ Warnung! Verletzungsgefahr!

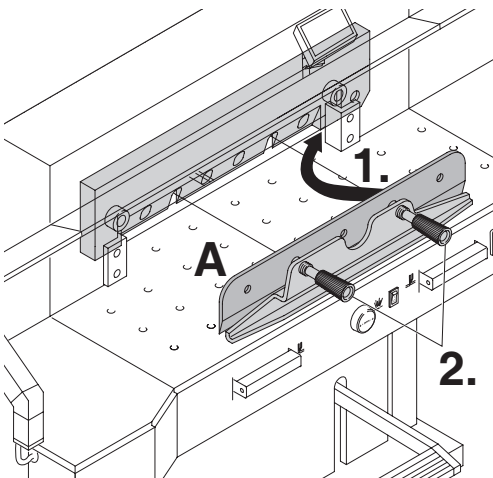
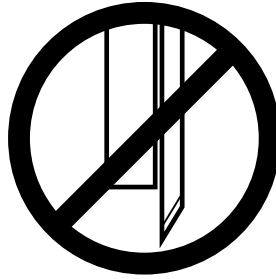

Austauschmesser mit aufgeschraubter Messerwechseleinheit (A) ganz nach oben in den Messerträger schieben (1.) und dort Griffe festdrehen (2.).

Messer- und Schnittleistenwechsel

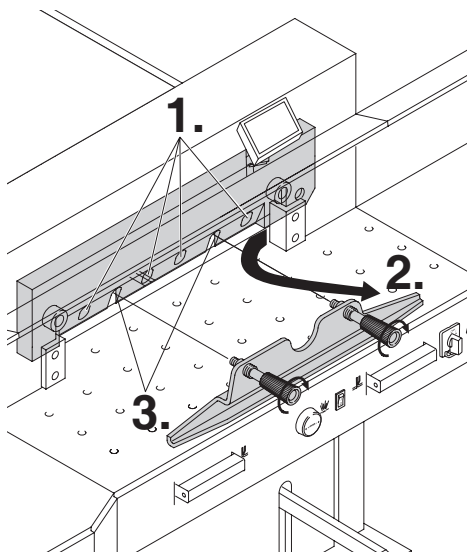

4 der 6 Messerschrauben leicht festschrauben (1.), Messerwechsellvorrichtung entfernen (2.), restliche 2 Messerschrauben leicht festschrauben (3.).

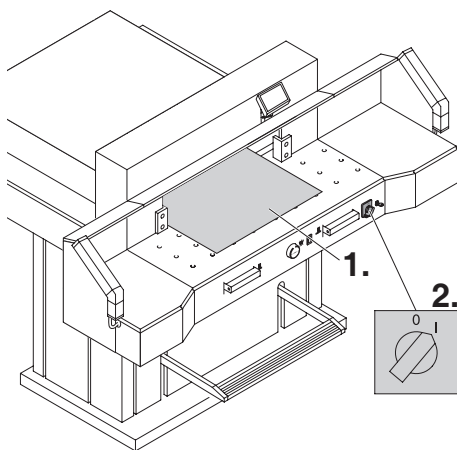

Alle Werkzeuge entfernen und Papier auf die ganze Breite des Schneidbereichs legen (1.). Hauptschalter in Position "I" bringen (2.).

Messer- und Schnittleistenwechsel

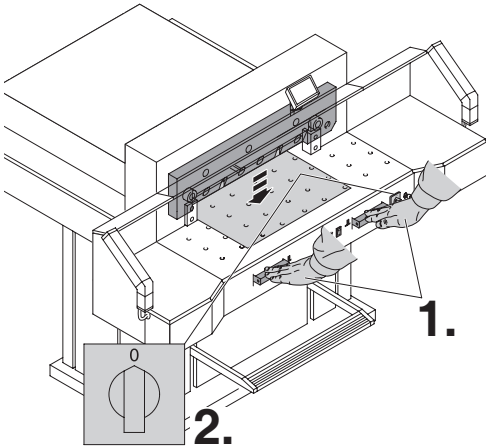

Messer durch Schnittauslösung nach unten fahren (1.) und einen der beiden Drucktaster festhalten, dann Hauptschalter auf "0" stellen (2.).

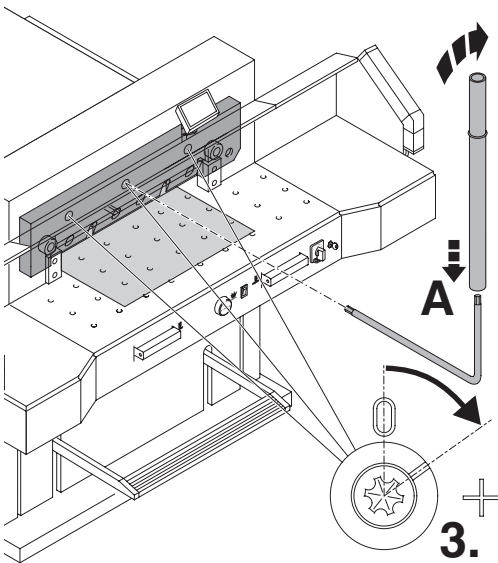

Mit dem Spezialschlüssel (A) die 3 Exzenter so weit nach unten drehen, bis das gesamte Papier durchgeschnitten ist (3.). (Messer muß dabei parallel nicht zu tief in die Schnittleiste eindringen).

Messer- und Schnittleistenwechsel

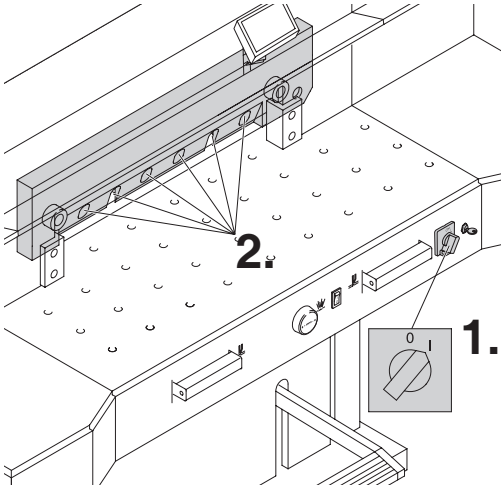

Hauptschalter in Position "I" bringen (1.),
Messer fährt hoch. Alle 6 Messerschrauben
fest anziehen (2.).

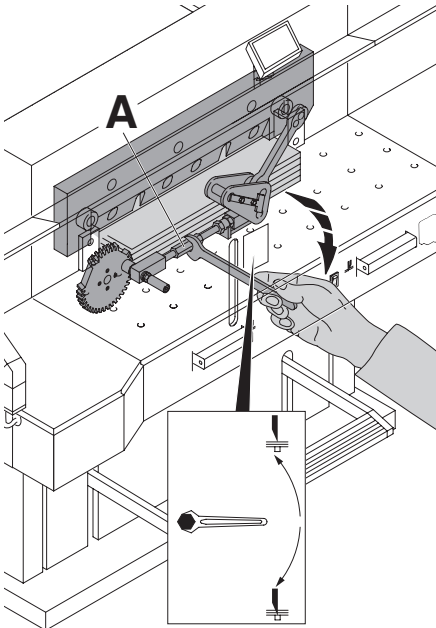

Zur Probe einen Papierstapel
durchschneiden. Wenn das letzte Blatt oder
mehrere Blätter nicht durchgeschnitten sind,
die Messervestellspindel (A) nach unten
drehen, schrittweise immer eine
1/12 Umdrehung bis alle Blätter
durchgeschnitten sind.
(Nicht zu tief, Messerverschleiß)

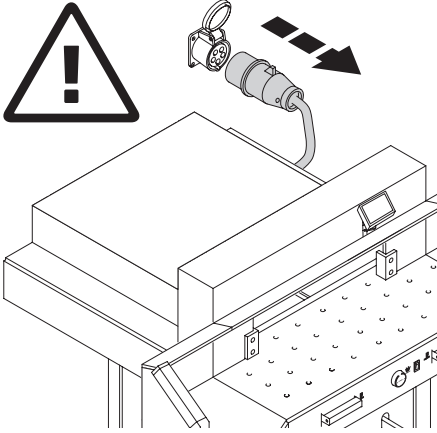

⚠️ Warnung!

- **Wartungsarbeiten dürfen nur von geeigneten und entsprechend geschulten Mitarbeitern durchgeführt werden.**
- **Vor Servicearbeiten und Abnahme von Verkleidungen Netzstecker ziehen.**

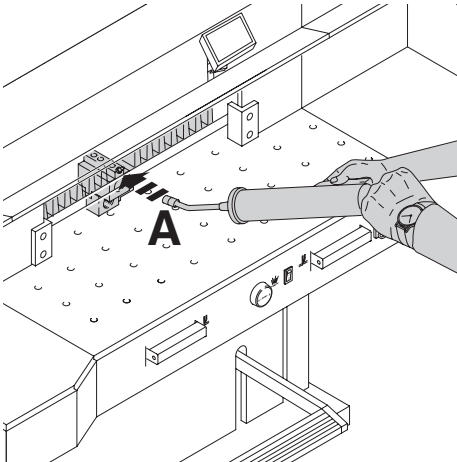

Wöchentlich die Rückanschlagführung mit Fettpresse abschmieren.
Dazu Rückanschlag ganz nach vorne fahren.
Schmiernippel abschmieren (A)
(Spezialfett für Schneidemaschinen verwenden).

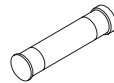

Fett-Kartusche
• Nr. 9800 933

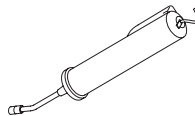

Fettpresse
• Nr. 9004 683

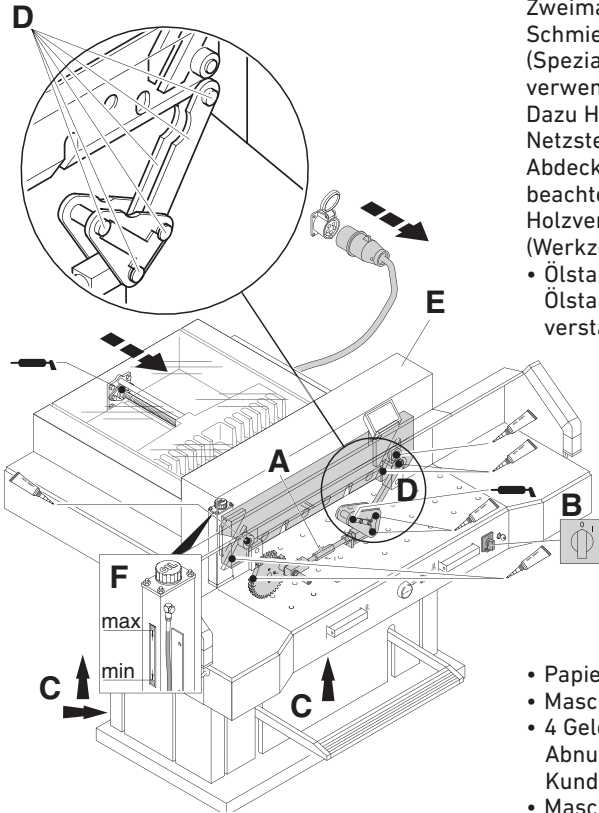

Zweimal jährlich die restlichen Schmierstellen abschmieren (siehe Bild). (Spezialfett für Schneidemaschinen verwenden).

Dazu Hauptschalter in Position "0" (B). Netzstecker ziehen.

Abdeckhaube (E) entfernen → Kabel beachten. Untere Verkleidungen und hintere Holzverkleidung entfernen (C). (Werkzeug im Werkzeugsatz).

- Ölstand (F) kontrollieren
Ölstand unter min. → Kundendienst verständigen.



Nr. 9000 625

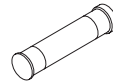

Nr. 9800 933



Nr. 9001 828

- Papierreste entfernen.
- Maschine abschmieren.
- 4 Gelenkbolzen und 2 Schubstangen auf Abnutzung kontrollieren. (D) Bei Abnutzung Kundendienst verständigen.
- Maschine wieder zusammenbauen.

Bei mehr als 5 Stunden Betrieb/Tag müssen die Wartungsarbeiten entsprechend öfter durchgeführt werden.

 = Schmierstellen an der Maschine

Next Maintenance

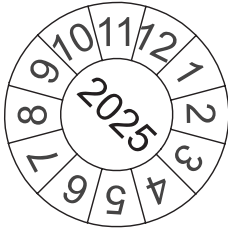

Krug & Priester GmbH & Co. KG
72336 Balingen - Germany

Parts & Service HOTLINE

Germany: +49 7433 2690
France: +33 3 8820 5435
North America: +1 843 552 2700
All other countries: Please contact
your local distributor
www.krug-priester.com

Jährliche Wartung

Zur Erhaltung der Betriebssicherheit und um frühzeitigen Verschleiß zu verhindern, empfehlen wir die Maschine jährlich von einem qualifizierten Servicetechniker prüfen und warten zu lassen.

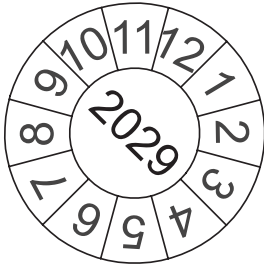

Sicherheitsüberprüfung

Alle 5 Jahre ist eine Sicherheitsüberprüfung gemäß Abschnitt 3.5 Kap. 2.2 der BGR 500 nach Prüfanweisung von einem, von uns autorisierten Kundendienst durchzuführen. Die Durchführung und das Prüfergebnis muß auf dem Prüfprotokoll dokumentiert werden. Es muß eine Prüfplakette an der Maschine sichtbar angebracht werden. In Deutschland ist diese Sicherheitsprüfung vorgeschrieben, in anderen Ländern wird sie von uns empfohlen.

Mögliche Störungen



Maschine funktioniert nicht!

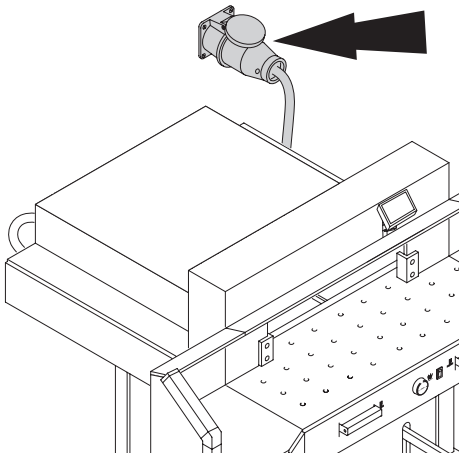

Netzstecker eingesteckt?

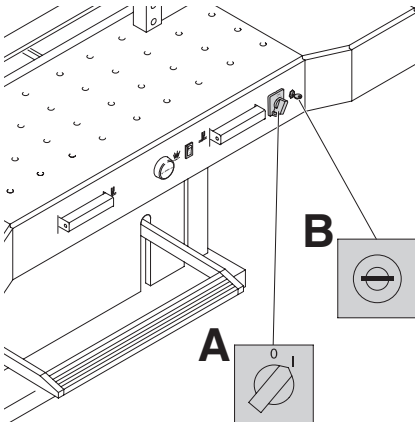

Hauptschalter auf Position "I"? **(A)**
Steuerung eingeschaltet? **(B)**
(Schlüssel nach rechts drehen).
Sicherung gebäudeseitig prüfen!
Schnittauslösung siehe Seite 15.

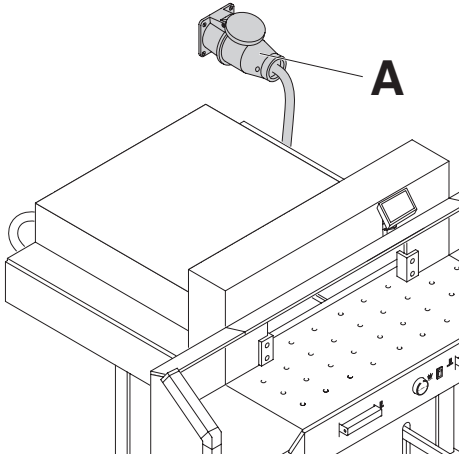

Nach einem Standortwechsel läuft die Maschine nicht.

Bleibt die Maschine ohne Funktion, muß das Drehfeld geändert werden. Die Maschine ist nach dem IEC genormten Drehfeld verdrahtet. Wir empfehlen eine Drehrichtungsänderung hausseitig durchführen zu lassen. Die Drehrichtungsänderung kann auch im Netzstecker (A) durch Vertauschen der Anschlüsse "L1" und "L2" erfolgen.

⚠ **Warnung!**

Ein fehlerhaftes Vertauschen der Anschlüsse kann das Leben des Bedieners gefährden. **Diese Arbeit darf nur ein Elektrofachmann durchführen.**

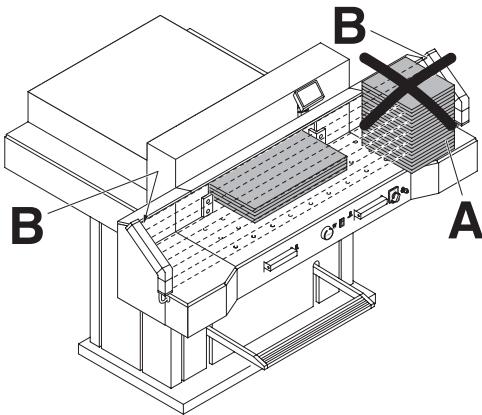

Schnitt kann nicht ausgelöst werden.

- **Lichtschranke abgedeckt, verschmutzt.**
Alle Gegenstände aus dem Lichtvorhang (A) nehmen, beim Sender (B) und Empfänger (B) die Frontscheibe reinigen.
- **Maß wurde nicht korrekt angefahren**
 nochmals drücken
- **Maß unter 9 cm.**
Preßbalkenabdeckung darf nicht montiert sein. Preßbalkenabdeckung demontieren und in die **vorgesehene Aufnahme einlegen.** (Siehe Seite 14).

Mögliche Störungen

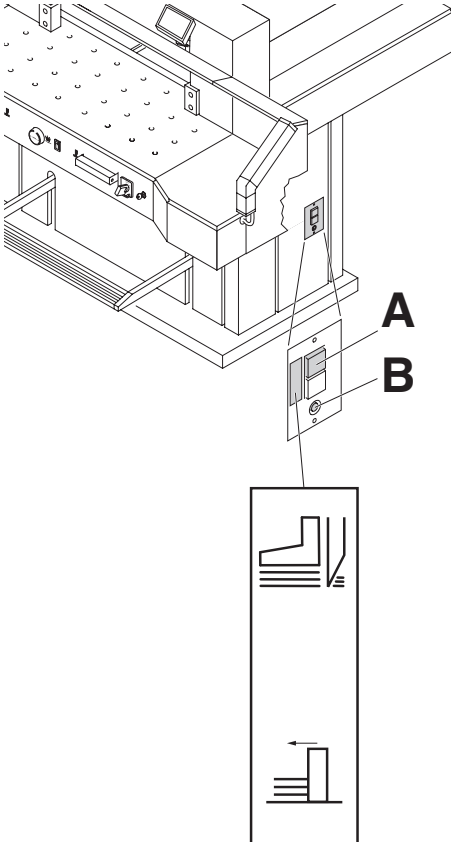

Maschine schaltet ab bei:

- **Extremer Belastung der Maschine.**
Sicherungsschalter (A) springt raus.
Sicherungsschalter (A) wieder eindrücken.
- **Maschine blockiert.**
- **Messer stumpf.**
Störung beseitigen, Sicherungsschalter (A) eindrücken.
- **Rückanschlag blockiert.**
Sicherungsschalter (B) springt raus.
Störung beseitigen, Sicherungsschalter (B) eindrücken.

Sicherungsschalter für:

A = Messerantrieb

B = Rückanschlagantrieb

Mögliche Störungen

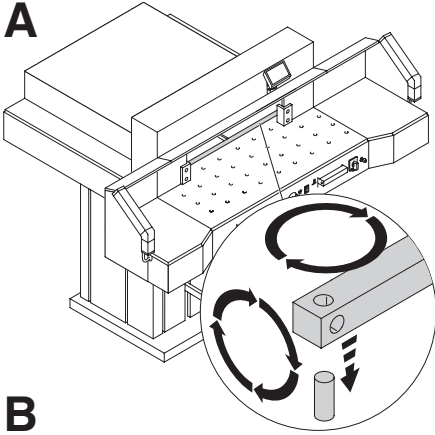

Letztes Blatt nicht durchgeschnitten:

- Schnittleiste drehen oder wenden (**A**)
- bei Bedarf Messer mit Messerverstellspindel nachjustieren (**B**).
(Siehe Seite 32)

Schnittqualität schlecht oder Messer blockiert im Papierstapel:

- Messer wechseln (**C**) (Siehe Seite 24 - 32).

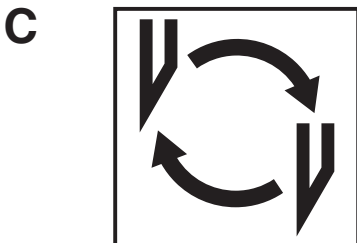
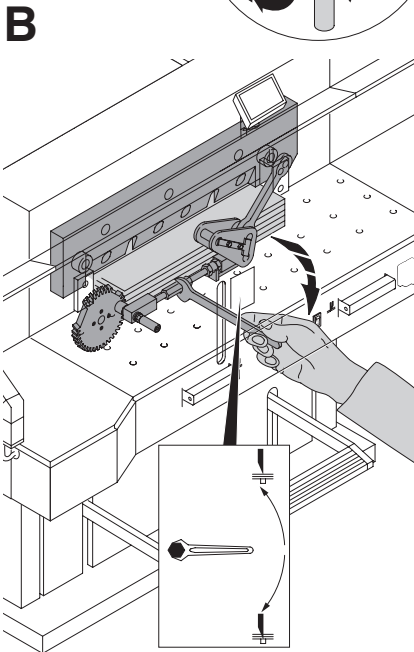

Mögliche Störungen

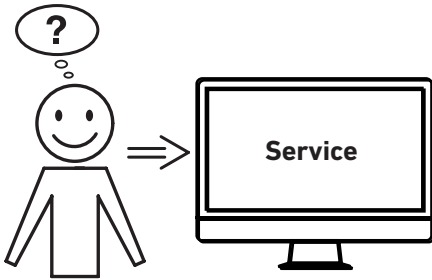

Motor läuft, Messer fährt nicht nach unten.

- Sicherheitskupplung wurde aktiviert!
Kundendienst verständigen!
- www.krug-priester.de → "Service"
service@krug-priester.com

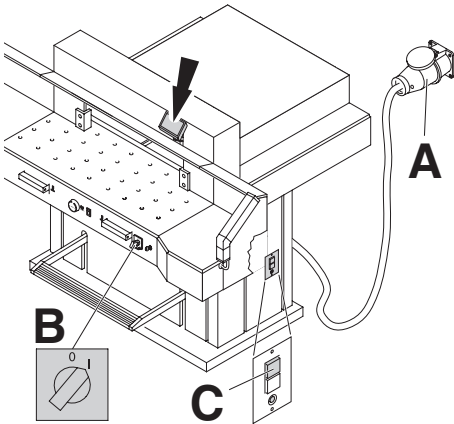

Displaybeleuchtung aus

- Netzstecker eingesteckt (A)?
- Hauptschalter auf Position "I" (B) ?
- Sicherungsschalter grün eindrücken! (C)
- Sicherung Gebäudeseitig prüfen!

Mögliche Störungen

Pressung fällt aus.

- zu wenig Hydrauliköl
Kundendienst verständigen.

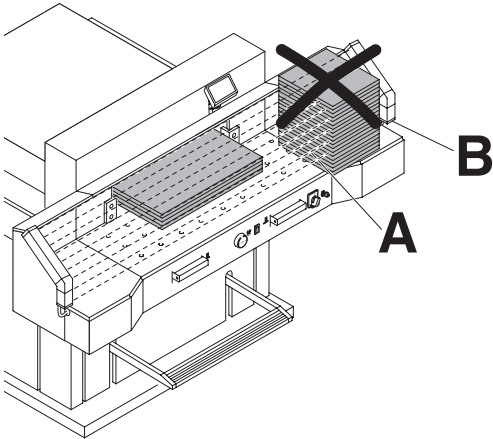
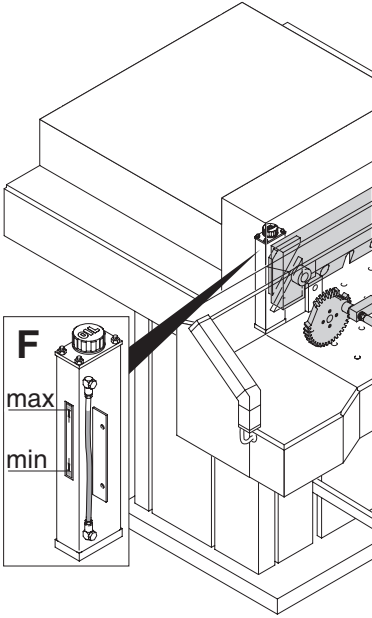

Störungen Lichtschranke

Schnitt kann nicht ausgelöst werden:

- Alle Gegenstände aus dem Lichtvorhang (A) nehmen.
- (B) Grün = o.k. / betriebsbereit
Rot = Lichtschranke nicht frei oder Störung

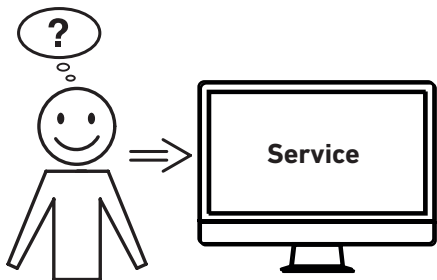

Hilft keine der vorher genannten Problemlösungen?

- Kontakt: Service
- www.krug-priester.com
 - service@krug-priester.com

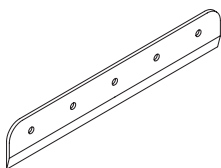

HSS - Messer

- Nr. 9000 141

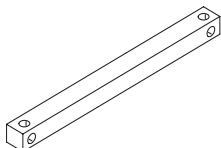

Schnittleiste (6 Stück)

- Nr. 9000 039 (rot)
- Nr. 9000 307 (grau)

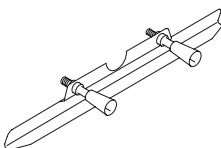

Messerwechseleinheit ¹

- Nr. 9000 514



Fett-Tube ¹

- Nr. 9000 625

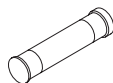

Fett-Kartusche

- Nr. 9800 933



Pinzel

- Nr. 9001 828

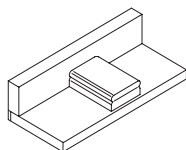

Stapelwinkel ¹

- Nr. 9000 521

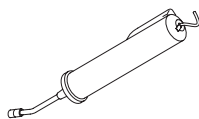

Fettpresse

- Nr. 9004 683

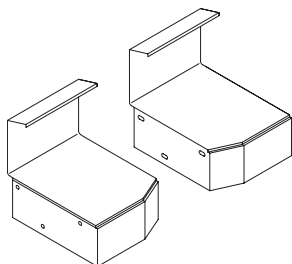

Zusatztische links und rechts

- Nr. 9000 551

¹ Im Lieferumfang enthalten

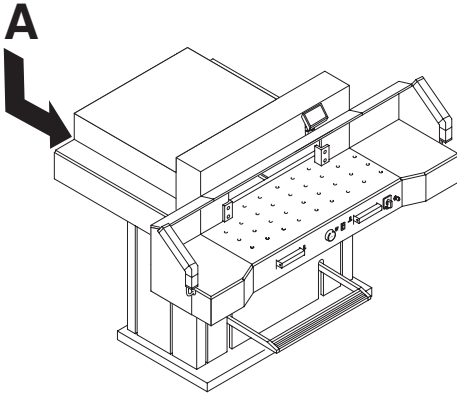

Technische Daten:

- Netzanschluss:
400 V, 3P+N+PE
220 V, 3P+PE
- Schnittlänge: 720 mm
- Schnitthöhe: 80 mm
- Einlegetiefe: 720 mm
- Schalldruckpegel EN 13023: 72 dB (A)
- Mindestplatzbedarf (Breite x Tiefe x Höhe)
1305/2100¹ mm x 1500/1600¹ mm x 1355 mm
- Ableitstrom < 3,5mA
- Netzanschlussleitung:
400 V: 5 x 1,5 mm², 16 A
220 V: 4 x AWG 14, 20 A
- Pressdruck: min. 250 daN, max 2000 daN
- Gewicht: 613 kg, 620 kg¹
- Hydraulikölfüllmenge: 1,5 l
HLPD, Viskosität 46 mm² / sec. nach
DIN 51562.
Verbrauchtes Hydrauliköl nur über
Altölannahmestellen entsorgen.

¹ mit Seitentischen

Die spezifischen technischen Daten entnehmen Sie bitte den Angaben auf dem Typenschild (A) der Maschine. Ein Schaltplan befindet sich im Schaltkasten der Maschine. Für die Inanspruchnahme einer Garantieleistung muss das Gerät durch das Typenschild zu identifizieren sein.

Lichtschanke

- Gesamtreaktionszeit: 120 ms
- Auflösung 14 mm/Mindestabstand 250 mm
- Auflösung 24 mm/Mindestabstand 320 mm
- Auflösung 39 mm/Mindestabstand 440 mm

Betriebsumgebungstemperatur 10 °C - 60 °C
Luftfeuchtigkeit (nicht kondensierend)
15% - 95%



Das Unternehmen Krug + Priester hat folgende Zertifizierungen:

- Qualitätsmanagementsystem nach DIN EN ISO 9001
- Umweltmanagementsystem nach DIN EN ISO 14001
- Energiemanagementsystem nach DIN EN ISO 50001



I.T.E. Listed 802 D



Diese Maschine ist GS-geprüft und entspricht den EG-Richtlinien 2006/42/EG und 2014/30/EG.

Lärminformation:

Unter dem nach EN 13023 zugelassenen Wert von 72 db (A).

Technische Änderungen vorbehalten.

EG-Konformitätserklärung

- Hiermit erklären wir, daß die Bauart von

7260	GS- IDENT. Nr. 11072101	UL- IDENT. Nr. 10072101
-------------	------------------------------------	------------------------------------

- folgenden einschlägigen Bestimmungen entspricht

2006/42/EG:
Maschinenrichtlinie

2014/30/EG:
EMV Richtlinie

2011/65/EU, 2015/863/EU
RoHS Richtlinie

- **Angewendete harmonisierte Normen insbesondere**

**EN 60204-1; EN 1010-1; EN 1010-3; EN 55014-1; EN 55014-2;
EN 61000-3-2; EN 61000-3-3; EN ISO 12100;
EN ISO 13857; EN ISO 11204; EN 13023; EN ISO 13849-1;
BS EN 60204-1; BS EN 1010-1; BS EN 1010-3; BS EN 55014-1; BS EN 55014-2;
BS EN 61000-3-2; BS EN 61000-3-3; BS EN ISO 12100;
BS EN ISO 13857; BS EN ISO 11204; BS EN 13023; BS EN ISO 13849-1**

14.02.2022
Datum

Bevollmächtigter für technische Dokumentation



Krug & Priester GmbH & Co. KG
Simon-Schweitzer-Str. 34
D-72336 Balingen (Germany)

Daniel Priester
- Geschäftsführer -

