

Luftreiniger

Air Purifier

Purificateur

Oczyszczacz powietrza

DE Betriebsanleitung

EN Operating Instructions

FR Mode d'emploi

PL Instrukcja obsługi

IDEAL AP25



DE	Betriebsanleitung (2 – 15)
EN	Operating Instructions (16 – 29)
FR	Mode d'emploi (30 – 43)
PL	Instrukcja obsługi (44 – 57)

Bestimmungsgemäßer Gebrauch	3
Sicherheitshinweise	3
Lieferumfang / Teilebezeichnungen	5
Bedienfeld	5
Luftreinigungsprinzip	6
Aufstellen / Inbetriebnahme	7
Inbetriebnahme / Bedienung	8
Filterstatusanzeige / Filterwechsel	10
Reinigung und Pflege	11
Reinigung des Feinstaubensors	11
Mögliche Störungen	12
Technische Daten / Zubehör	13



Vorwort

Vielen Dank, dass Sie sich für ein Gerät aus dem Hause IDEAL entschieden haben.

Bestimmungsgemäßer Gebrauch

- Das Gerät dient ausschließlich zur Reinigung der Raumluft in Innenräumen.
- Bitte lesen Sie vor Inbetriebnahme der Maschine unbedingt diese Betriebsanleitung und beachten Sie die Sicherheitshinweise. Die Betriebsanleitung muss jederzeit verfügbar sein.



Sicherheitshinweise

- Halten Sie Verpackungsmaterial, wie z. B. Folie von Kindern fern! (Erstickungsgefahr)
- Befolgen Sie bitte diese Sicherheitsanweisungen, um das Risiko eines Feuers oder elektrischen Schlags zu vermeiden. Benutzen Sie das Gerät nur in Innenräumen.
- Verwenden Sie ausschließlich eine Steckdose mit der angegebenen Spannung (siehe Typenschild).
- Nehmen Sie keine Änderungen oder Reparaturen am Gerät vor.
- Verwenden Sie das Gerät auf keinen Fall, wenn das Netzkabel oder der Netzstecker beschädigt ist, oder wenn der Anschluss an der Wandsteckdose instabil ist.
- Achten Sie darauf, dass im Betrieb das Netzkabel nicht eingeklemmt ist, oder anderweitig beschädigt werden kann. Verlegen Sie es so, dass niemand darüber stolpern kann. Belasten Sie das Netzkabel nicht auf Zug.
- Nehmen Sie im Falle einer längeren Nichtverwendung oder zum Reinigen den Stecker aus der Wandsteckdose.
- Fassen Sie den Stecker oder das Gerät nicht mit nassen Händen an.
- Bitte kein Insektenschutzmittel versprühen.
- Benutzen Sie das Gerät nicht in Räumen, in denen die Luft Brennstoffdampf, Öldampf oder Metallstaub enthalten kann.
- Verwenden Sie zum Reinigen keine leicht flüchtigen Flüssigkeiten, Benzin, Kerosin, Farbverdünner oder Polierpaste. Diese könnten die Geräteoberfläche beschädigen.
- Setzen Sie das Gerät auf keinen Fall Regen, Wasser, Nässe oder hoher Luftfeuchtigkeit aus, stellen Sie es nicht im Badezimmer oder in der Küche neben einem Wasch- oder Spülbecken auf.
- Es dürfen keine Fremdkörper in die Auslassgitter gelangen.
- Offenes Feuer und Funken sind zu vermeiden.
- Für die Beseitigung schädlicher Gase (Kohlenmonoxid, z.B. von Brennheizungsanlagen) ist das Gerät nicht geeignet.
- Das Gerät darf nicht von Personen (einschließlich Kindern) mit reduzierten körperlichen, sensorischen oder geistigen Fähigkeiten oder fehlender Erfahrung und Kenntnis bedient werden, es sei denn, sie werden überwacht oder beaufsichtigt.
- Wenn das Netzkabel beschädigt ist, muss es vom Hersteller, einem Kundendiensttechniker oder einer anderen qualifizierten Person ersetzt werden, um Gefahr zu vermeiden.

Sicherheitshinweise



Sicherheitshinweise

- Kinder müssen beaufsichtigt werden, um sicherzustellen, dass sie nicht mit dem Gerät spielen.
- Das Gerät darf von Kindern ab 8 Jahren und Personen mit eingeschränkten körperlichen, sensorischen oder geistigen Fähigkeiten beziehungsweise mangelnder Erfahrung oder Sachkenntnis verwendet werden, sofern sie beaufsichtigt werden oder eine Einweisung zur sicheren Nutzung des Gerätes erhalten und die damit verbundenen Gefahren verstehen. Kinder dürfen nicht mit dem Gerät spielen. Reinigung und Benutzerwartung dürfen ohne Beaufsichtigung nicht von Kindern durchgeführt werden.
- Blockieren Sie den Luftein- und Luftauslass nicht.
- Setzen Sie den Luftreiniger nicht direktem Sonnenlicht, offenem Feuer oder Wärme aus.
- Den Luftreiniger nur in geschlossenen Innenräumen und innerhalb der spezifizierten technischen Daten verwenden. Ein nicht bestimmungsgemäßer Gebrauch kann Gesundheit und Leben gefährden.
- Das Gerät nicht in der Nähe eines Rauchmelders verwenden. Wenn die Luft in Richtung eines Rauchmelders bläst, könnte der Alarm verspätet oder überhaupt nicht ausgelöst werden.



Achtung

Verletzungsgefahr durch elektrischen Schlag.

Immer Netzstecker ziehen vor:

- Pflegen und Reinigen
- Umstellen des Geräts
- Filterwechsel



Achtung

- In der Nähe des Luftreinigers keine Spraydosen mit entzündbaren Stoffen benutzen!



Achtung

- Keine entzündbaren Reinigungsmittel verwenden.

Lieferumfang / Teilebezeichnungen, Bedienfeld

Lieferumfang / Teilebezeichnungen

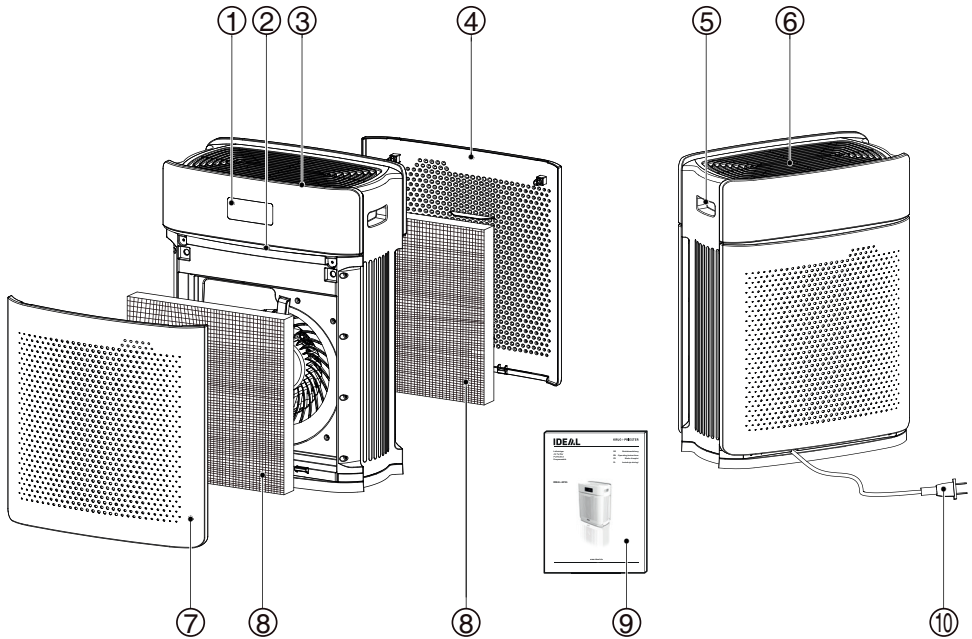

- | | | | |
|---|--------------------------------------|----|-------------------------------------|
| 1 | Display | 6 | Luftauslassgitter |
| 2 | Luftqualitätsanzeige | 7 | Filterabdeckung Lufteinlass (vorne) |
| 3 | Bedienfeld | 8 | Mehrlagenfilter (3-stufig) |
| 4 | Filterabdeckung Lufteinlass (hinten) | 9 | Gedruckte Bedienungsanleitung |
| 5 | Tragegriff | 10 | Netzkabel |

Bedienfeld

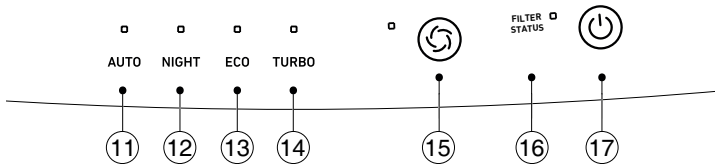

- | | | | |
|----|--|----|--------------------------|
| 11 | Luftqualitätsabhängiger Automatikbetrieb | 15 | MODE-Taste |
| 12 | Betriebsart mit minimiertem Luftdurchsatz | 16 | Filterstatusanzeige |
| 13 | Betriebsart zur energiesparenden Luftreinigung | 17 | Ein - und Ausschalttaste |
| 14 | Betrieb mit maximaler Leistung | | |

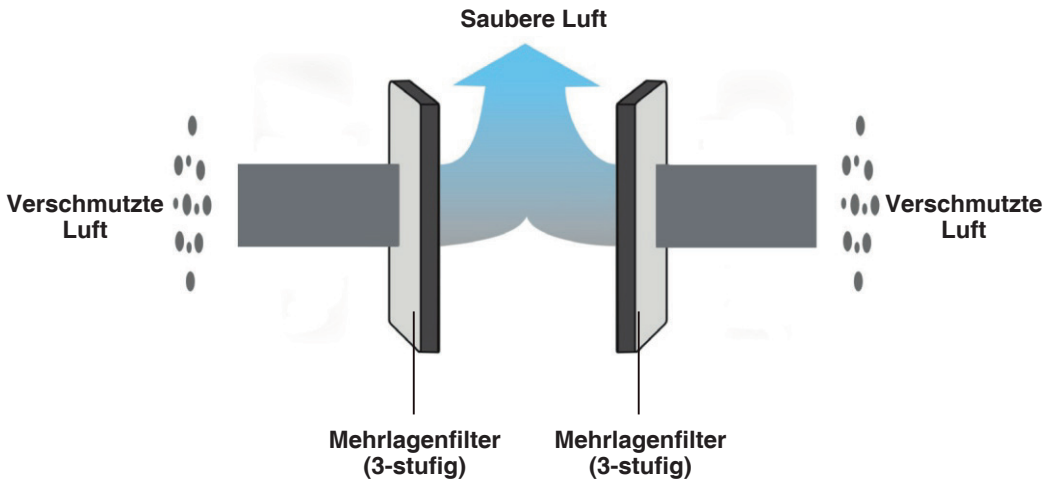
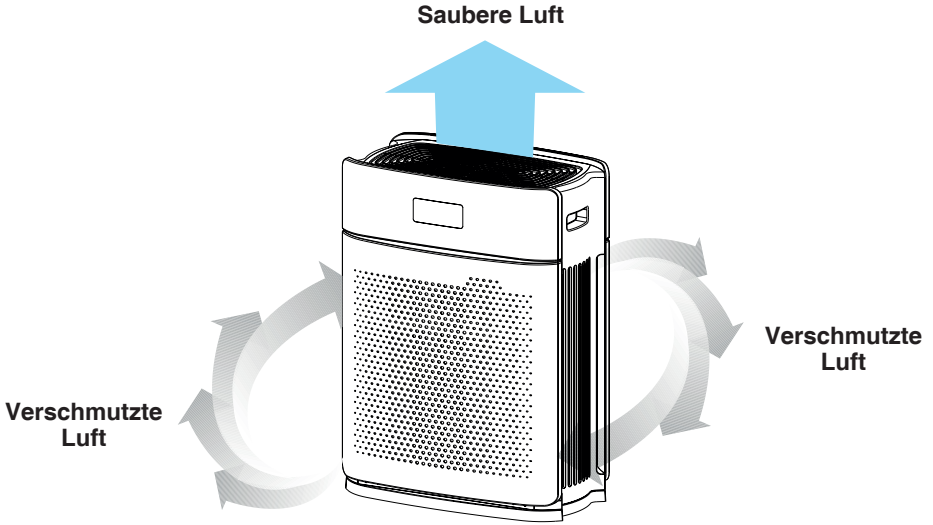

Mehrlagenfilter:

Vorfilter → Aktivkohlefilter → HEPA Feinstaub-Filter

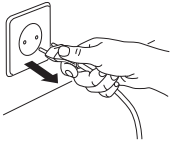

⚠ ACHTUNG!
Netzstecker aus der Steckdose ziehen.

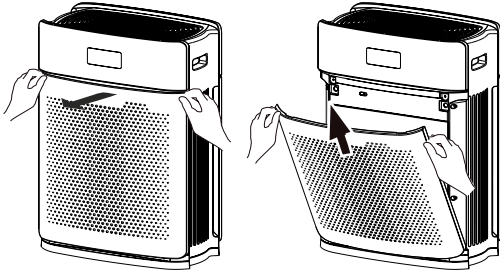

1. Öffnen Sie die beiden Filterabdeckungen (vorne und hinten).

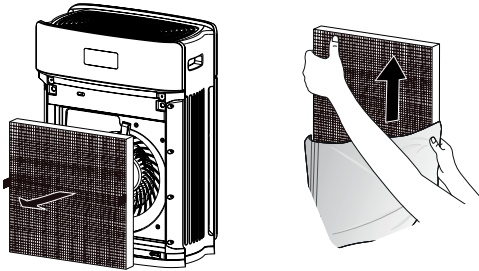

2. Nehmen Sie beide Filter heraus und entfernen Sie die Folienverpackung.

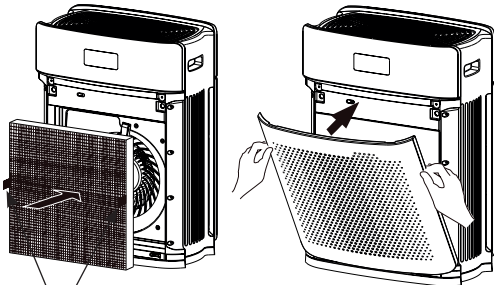

Zuglaschen

3. Montieren Sie die Filter.

Hinweis:
Die Zuglaschen der Filter müssen beim Einbau nach außen zeigen.

Bringen Sie die
Filterabdeckungen wieder an.

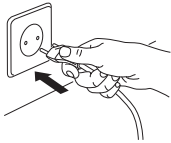
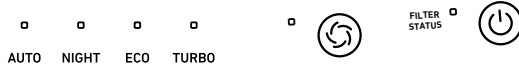

1. Stecken Sie den Netzstecker in eine Steckdose.
→ Das Gerät wechselt mit einem Piep-Ton in den OFF-Betrieb = Standby.

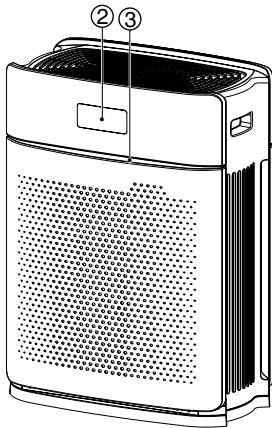

AUTO

2. Drücken Sie die Ein- und Ausschalttaste (immer, wenn die Funktionstasten gedrückt werden, ertönt ein Piep-Ton).

→ Im Bedienfeld leuchten die Filterstatusanzeige ,
AUTO und die Luftqualitätsanzeige ③ .

Die Luftqualitätsanzeige zeigt automatisch den Reinheitsgrad der Raumluft in 3 verschiedenen Farben an:
Blau (sauber), grün (verschmutzt) und rot (stark verschmutzt).

Der Lüfter beginnt zu laufen.

Das Gerät überprüft die Reinheit der Raumluft und passt die Lüfterstufe entsprechend an.

Das Display ② zeigt die aktuelle Raumluftqualität (PM2.5-Konzentration) an.

NIGHT

3. Drücken Sie die MODE-Taste .

→ Im Bedienfeld leuchtet nur NIGHT und das Gerät wechselt in die Betriebsart mit minimiertem Luftdurchsatz.

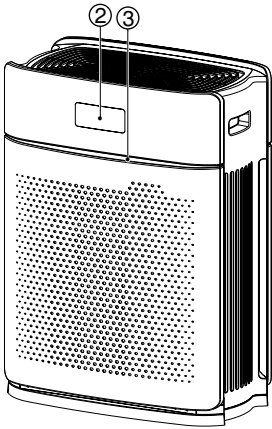
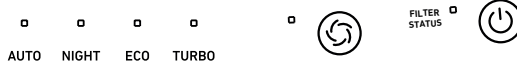

ECO

4. Drücken Sie die MODE-Taste  .
→ Im Bedienfeld leuchten die Filterstatusanzeige  ,
ECO  und die Luftqualitätsanzeige  .

Das Gerät wechselt in die Betriebsart zur energiesparenden Luftreinigung (mittlere Lüfterstufe).

Das Display  zeigt die aktuelle Raumluftqualität (PM2.5-Konzentration) an.

TURBO

5. Drücken Sie die MODE-Taste  .
→ Im Bedienfeld leuchten die Filterstatusanzeige  ,
TURBO  und die Luftqualitätsanzeige  .

Das Gerät wechselt in die Betriebsart mit maximaler Leistung (höchste Lüfterstufe).

Das Display  zeigt die aktuelle Raumluftqualität (PM2.5-Konzentration) an.

6. Drücken Sie die MODE-Taste  erneut wechselt das Gerät wieder zurück auf AUTO  .

Filterstatusanzeige / Filterwechsel

Filterstatusanzeige



Ein notwendiger Filterwechsel wird durch die blinkende FILTER STATUS-LED angezeigt.

Filterwechsel

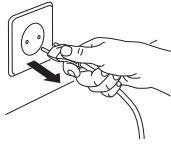

⚠ ACHTUNG!
Netzstecker aus der Steckdose ziehen.

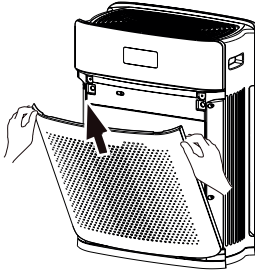
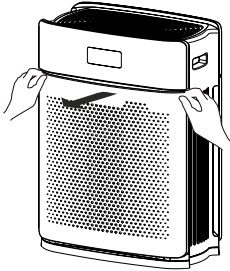

1. Öffnen Sie die beiden Filterabdeckungen (vorne und hinten).

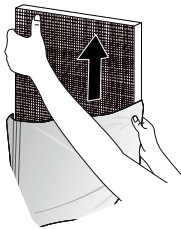
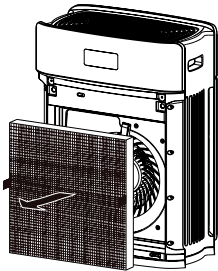

2. Nehmen Sie die verbrauchten / verschmutzten Filter heraus.

Entfernen Sie die Schutzfolien von den neuen Filtern.

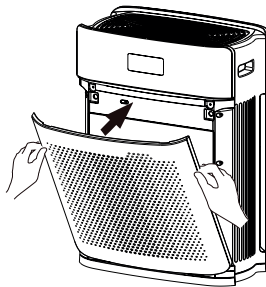
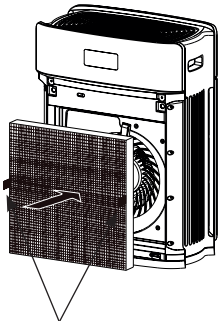

3. Montieren Sie die neuen Filter (die Zuglaschen müssen beim Einbau nach außen zeigen). Bringen Sie die Filterabdeckungen wieder an.

Netzstecker in die Steckdose stecken.

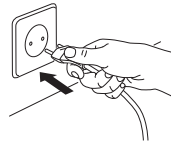

Zuglaschen

4. Drücken Sie die Ein- und Ausschalttaste (⏻), um das Gerät wieder einzuschalten. Drücken und halten Sie gleichzeitig die Ein- und Ausschalttaste (⏻) und die MODE-Taste (⌚) mindestens 3 Sekunden lang gedrückt, um die Filterstatusanzeige zurückzustellen.

→ Die Filterstatusanzeige **FILTER STATUS**  hört auf zu blinken und leuchtet wieder permanent.

Reinigung und Pflege

Reinigung und Pflege

⚠ ACHTUNG: Vor Reinigungs- und Pflegearbeiten den Netzstecker ziehen!

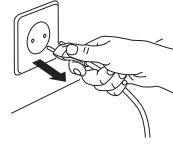

- Reinigen Sie das Gehäuse des Luftreinigers mit einem mit Seifenlösung angefeuchteten, fusselfreien Tuch.
 - Verwenden Sie keine Lösungsmittel. Diese könnten die Gehäuseoberfläche angreifen.
 - Entfernen Sie die Filterabdeckungen (vorne und hinten) sowie die Filter selbst und reinigen Sie den kompletten Innenraum mit einem Staubsauger.
-

Reinigung des Feinstaubsenors

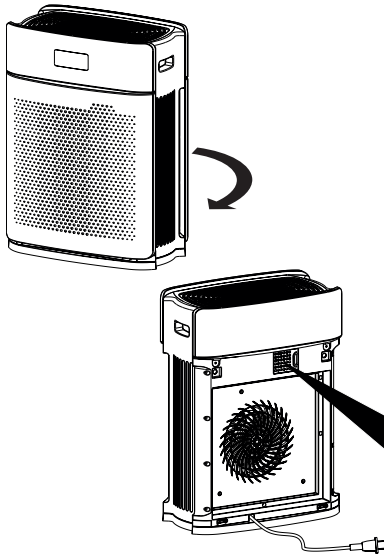

1. Öffnen Sie die hintere Filterabdeckung.
2. Reinigen Sie die Sensorabdeckung bevor Sie sie öffnen.
3. Öffnen Sie die Sensorabdeckung.
4. Reinigen Sie den dahinterliegenden Filterschaumstoff.
5. Montieren Sie alles in umgekehrter Reihenfolge.

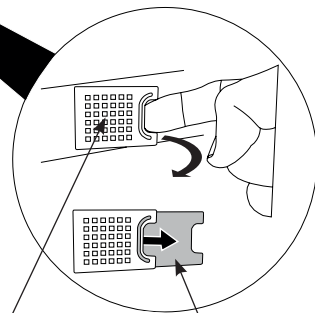

Sensorabdeckung

Filterschaumstoff

Mögliche Störungen

Problem	Checkliste	Empfehlung
Das Gerät funktioniert nicht, obwohl ich die Ein- und Ausschalttaste drücke.	<ul style="list-style-type: none"> Ist das Netzkabel an die Steckdose angeschlossen? Sind beide Filterabdeckungen (vorne und hinten) richtig montiert? 	<ul style="list-style-type: none"> Stecken Sie den Netzstecker in eine Steckdose mit 220-240 V, 50 Hz. Bauen Sie das Gerät richtig zusammen.
Der Luftreiniger macht laute Geräusche.	<ul style="list-style-type: none"> Haben Sie die Folienverpackungen von den Filtern entfernt? Sind die Filter überhaupt eingesetzt? 	<ul style="list-style-type: none"> Entfernen Sie die Folienverpackungen. (siehe Seite 7) Montieren Sie die Filter (Seite 7)
Die Luft scheint nicht gereinigt zu werden.	<ul style="list-style-type: none"> Ist die Raumluft zu stark verschmutzt? Ist der Raum zu groß? Gibt es irgendein Hindernis in der Nähe des Geräts? Ist das Gerät an einem Ort aufgestellt, wo die Luft sich nicht frei bewegen kann? Haben Sie den Zeitpunkt für den Filterwechsel verpasst? 	<ul style="list-style-type: none"> Lüften Sie den Raum, bevor Sie das Gerät verwenden. Verwenden Sie das Gerät in einem Bereich, der seine Deckungsgrenze nicht überschreitet. (Stellen Sie das Gerät nicht an einem gut belüfteten Ort wie einer Tür oder einem Fenster auf. Beseitigen Sie alle Hindernisse. Stellen Sie das Gerät an anderer Stelle auf. Wechseln Sie den Filter nach Aufforderung.
Die Luftqualitätsanzeige zeigt immer rot an.	<ul style="list-style-type: none"> Sind die Filter stark verschmutzt? Haben Sie die Folienverpackungen von den Filtern entfernt? Haben Sie den Zeitpunkt für den Filterwechsel verpasst? Ist der Raum zu groß? Sind evtl. Fenster und Türen offen? Befinden sich andere Feinstaubquellen im Raum? Ist der Feinstaubsensor verschmutzt? 	<ul style="list-style-type: none"> Filter wechseln (Seite.10) Entfernen Sie die Folienverpackungen. (siehe Seite 7) Wechseln Sie den Filter nach Aufforderung. Verwenden Sie das Gerät in einem geeigneteren Raum. Fenster und Türen schließen. Entfernen Sie diese. Bitte reinigen Sie den Sensor (Seite 11).

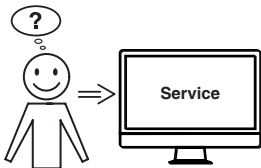

Hilft keine der vorher genannten Problemlösungen?

→Kontakt: Service

- www.ideal.de
- www.krug-priester.com
- service@krug-priester.com

Technische Daten / Zubehör

Technische Daten

Netzspannung	220-240 V / 50 Hz
Lüfterstufen	4
Leistung	55 W
Geeignet für Raumgrößen	20 - 30 m ² *
Reinigungsleistung	bis zu 250 m ³ /h
Geräuschpegel	25 -57 (dB) A
Gewicht	6,0 kg
Abmessungen (H × B × T)	452 × 351 × 223 mm

Technische Änderungen vorbehalten.

* Bei einer Raumhöhe von 2,50 m

Zubehör

Mehrlagenfilter 3-stufig (2 Stück = Set)

Best.-Nr. 8734 001

Garantiebestimmungen

IDEAL übernimmt für dieses Gerät eine Garantie ab Verkaufsdatum.

Die Garantiebestimmungen sind von unserer Landesvertretung festgelegt.

- Falls innerhalb des Garantiezeitraums ein Material oder Konstruktionsfehler auftritt, wird IDEAL nach eigenem Ermessen das Gerät reparieren, ersetzen oder den Einkaufspreis des Gerätes erstatten.
- Die Garantieleistung kann nur erfolgen, wenn ausreichende Nachweise, wie z.B. eine Kaufquittung vorgelegt werden und der Garantieanspruch innerhalb des Garantiezeitraums geltend gemacht wird.
- Die Garantie erstreckt sich nicht auf Verschleißteile und nicht auf die regelmäßig zu erneuernden Teilen.
- Die Garantie verfällt, wenn das Gerät nicht sachgemäß (entsprechend der Betriebsanleitung) aufgestellt, eingesetzt und gereinigt/gepflegt wird.
- Die Garantie verfällt, wenn das Gerät an eine nicht dem Typenschild entsprechende Stromversorgung angeschlossen wird.

Lagern

Luftreiniger vorzugsweise in der Originalverpackung an einem trockenen, nicht zu heißen Ort aufbewahren.

Ersatzteile und Zubehör

Ersatzteile können Sie über Ihren Fachhändler oder unter www.ideal.de beziehen. Es dürfen nur Originalteile des Herstellers verwendet werden.

Reparatur

Reparaturen dürfen nur Fachkräfte oder der Kundendienst durchführen. Dies gilt auch für ein defektes Netzkabel. Durch unsachgemäße Reparaturen können erhebliche Gefahren für den Benutzer entstehen und der Garantieanspruch erlischt.

Entsorgung

Dieses Gerät darf nicht mit dem Hausmüll entsorgt werden! Bitte geben sie dieses Gerät an den dafür vorgesehenen Sammelstellen ab! Das Sammeln und Recyceln elektrischen und elektronischen Abfalls schont wertvolle Ressourcen!

Das Verpackungsmaterial ist wieder verwertbar. Entsorgen Sie die Verpackung umweltgerecht und führen Sie sie der Wertstoffsammlung zu.

Danke!





Das Gerät ist CE-konform und entspricht den folgenden Richtlinien:

- 2014/35/EU Niederspannungsrichtlinie
- 2014/30/EU EMV Richtlinie



Angewendete harmonisierte Normen insbesondere:

EN 55014-1:2017; EN 55014-2:2015; EN 61000-3-2:2014;
EN 61000-3-3:2013; EN 60335-2-65: 2003 + A1: 2008 + A11: 2012
EN 60335-1: 2012 + A11: 2014 + A13: 2017 + A1:
2019 + A14: 2019 + A2: 2019; EN 62233: 2008
BS EN 55014-1; BS EN 55014-2 ;
BS EN 61000-3-2; BS EN 61000-3-3;
BS EN 60335-2-65; BS EN 60335-1; BS EN 62233:2008

Die spezifischen technischen Daten entnehmen Sie bitte den Angaben auf dem Typenschild der Maschine.

Für die Inanspruchnahme einer Garantieleistung muss das Gerät durch das Typenschild zu identifizieren sein.

Technische Änderungen vorbehalten.

Made in China

27.01.2022
Datum

Bevollmächtigter für technische Dokumentation

- Geschäftsführer -

Krug & Priester GmbH & Co. KG
Simon-Schweitzer-Str. 34
D-72336 Balingen (Germany)

EN Operating Instructions (16 – 29)

Intended Use	17
Safety Instructions	17
Scope of Delivery / Parts Designation	19
Control Panel	19
Air Purification Principle	20
Setting Up / Commissioning	21
Startup / Operation	22
Filter Status Display / Filter Change	24
Cleaning and Maintenance	25
Fine Dust Sensor Cleaning	25
Possible Malfunctions	26
Technical Data / Accessories	27

Safety Instructions



Introduction

Thank you for choosing a device from IDEAL.

Intended use

- The device is used exclusively for cleaning the ambient air indoors.
 - Please read these operating instructions before using the machine and please follow the safety instructions.
The operating instructions must be kept available at all times.
-



Safety instructions

- Keep packing material, such as plastic wrapping, away from children! (Risk of suffocation)
- Please follow the safety instructions to prevent fire or electric shock. Only use the device indoors.
- Only use a socket that supplies the correct voltage (see rating plate).
- Do not modify or repair the device.
- Do not use the device if the power cable or mains plug is damaged or if the connection at the socket is not stable.
- Make sure that the power cable does not get crushed while you are using the device and that it cannot be damaged in any other way. Place the cable so that no one will trip over it. Do not pull the power cable tight.
- Disconnect the plug from the socket for cleaning purposes and whenever the device is not in use for a significant period of time.
- Do not touch the plug or the device if you have wet hands.
- Do not spray any insect repellent.
- Do not use in rooms where the device may come into contact with fuel vapour, oil vapour or metal dust.
- Do not use any volatile liquids, petroleum, kerosene, paint thinner or polishing paste to clean the device. Such liquids may damage the surface of the device.
- Do not expose the device to rain, water, moisture or high humidity, and do not set it up in a bathroom or kitchen next to a sink.
- Make sure that no foreign objects get into the outlet grilles.
- Do not use near a naked flame or sparks.
- The device is not suitable for removing harmful gases (carbon monoxide, e.g. from heating appliances).
- Unless they are supervised, the device must not be used by those (including children) with reduced, physical, sensory and mental abilities or who do not have the required experience and knowledge.
- If the supply cord is damaged, it must be replaced by the manufacturer, its service agent or similarly qualified persons, in order to avoid hazard.
- Children should be supervised to ensure that they do not play with the appliance.
- The appliance can be used by children aged from 8 years and above and persons with reduced physical, sensory or mental capabilities or lack of experience and knowledge, if they have been given supervision or instruction concerning use of the appliance in a safe way and understand the hazards involved. Children shall not play with the appliance. Cleaning and user maintenance shall not be made by children without supervision.

Safety Instructions



Safety instructions

- Do not block the air intake or outlet.
 - Do not expose the air purifier to direct sunlight, a naked flame or heat.
 - Only use the air purifier in closed interiors and within the specified technical parameters. Improper usage may pose a threat to life and health.
 - Do not use the device near a smoke detector. Air blowing towards a smoke detector could delay the alarm or not trigger at all.
-



Caution

Risk of injury due to electric shock.

Always disconnect the mains plug prior to:

- Maintenance and cleaning
 - Moving the device
 - Changing the filter
-



Caution

- Do not use any spray cans with flammable content near to the air purifier!
-



Caution

- Do not use any flammable cleaning agents.

Scope of Delivery / Parts Designation, Control panel

Scope of Delivery / Parts Designation

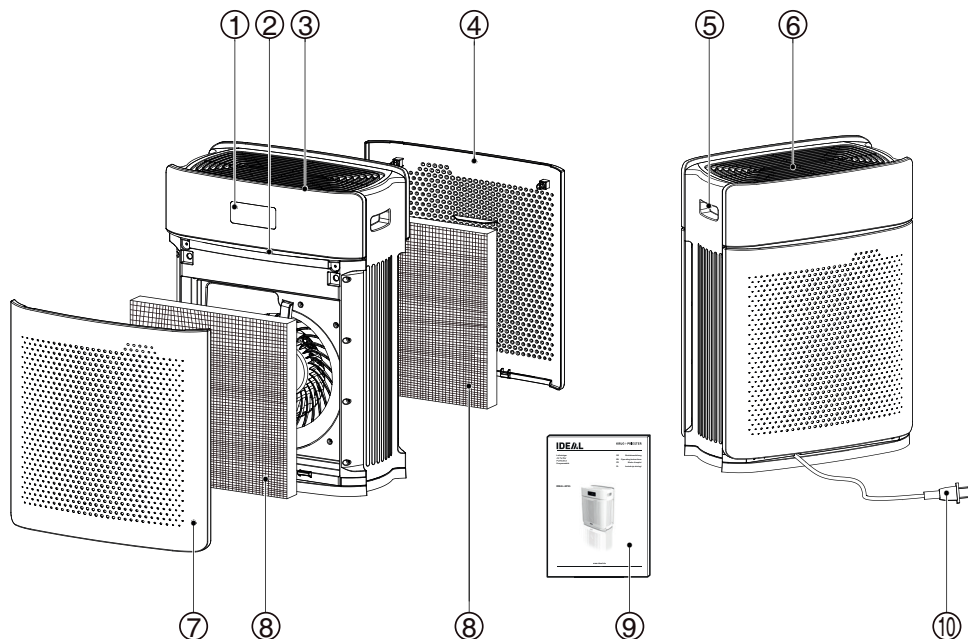

- | | | | |
|---|--------------------------------|----|---------------------------------|
| 1 | Display | 6 | Air outlet grille |
| 2 | Air quality indicator | 7 | Filter cover Air intake (front) |
| 3 | Control panel | 8 | Multi-layer filter (3-step) |
| 4 | Filter cover Air intake (back) | 9 | Printed operating instructions |
| 5 | Handle | 10 | Power cable |

Control panel

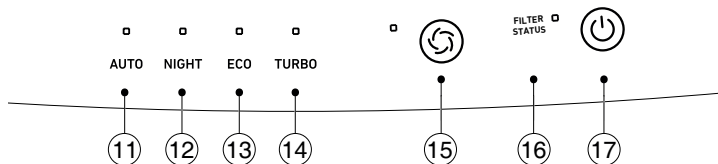

- | | | | |
|----|---|----|-----------------------|
| 11 | Air quality-conditioned automatic mode | 15 | MODE button |
| 12 | Operating mode with a minimum air flow | 16 | Filter status display |
| 13 | Operating mode for keeping air pure in an energy-saving way | 17 | On/Off switch |
| 14 | Maximum capacity operation | | |

Air Purification Principle

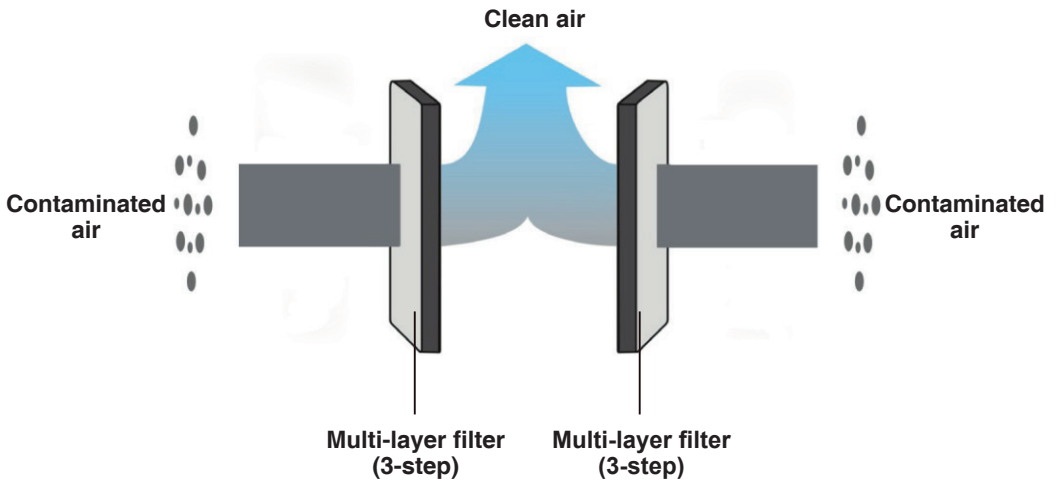
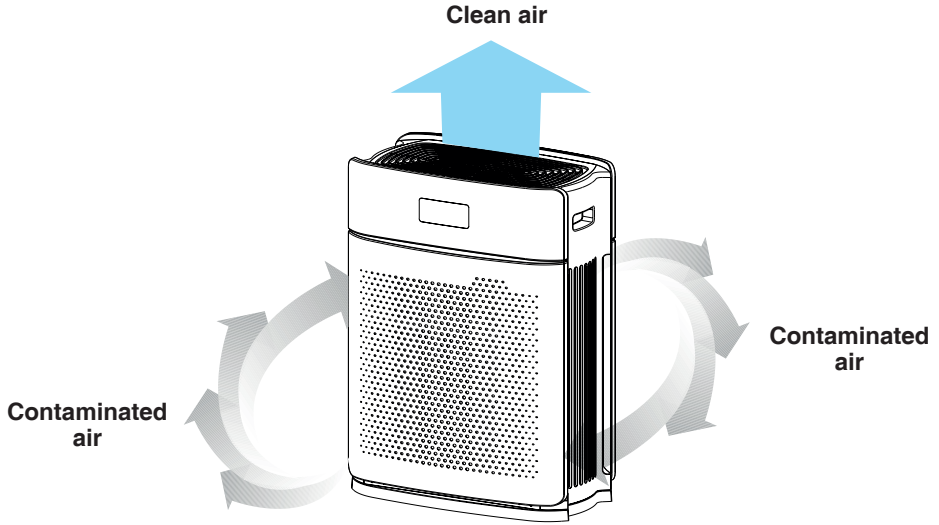

Multi-layer filter:

Pre-filter → Activated carbon filter → HEPA fine dust filter

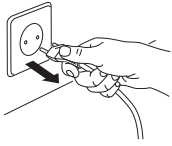

⚡ CAUTION!
Unplug the mains plug from the socket.

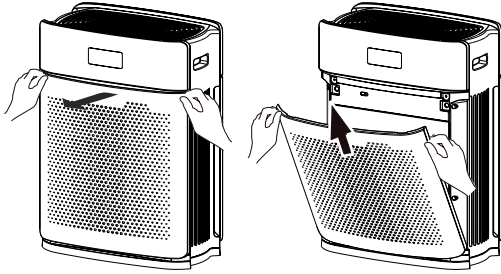

1. Open the two filter covers (front and back).

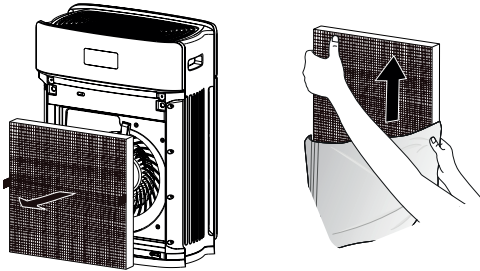

2. Take out the two filters and remove the plastic sheet packing.

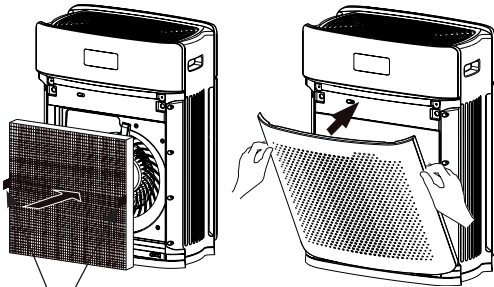

3. Mount the filters.

Note:
On fitting, the pull tabs of the filters must point outwards.

Re-fit the filter covers.

Pull tabs

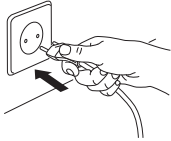
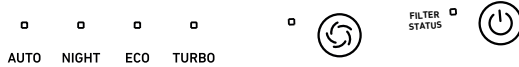

1. Insert the mains plug into a socket.

→ With a bleep the device changes to the OFF operation = Standby.

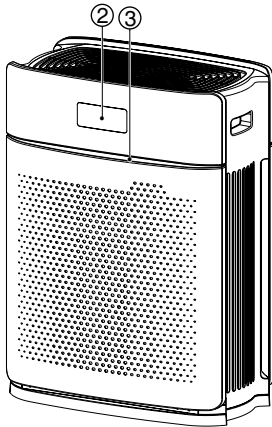

AUTO

2. Press the On/Off switch  (a bleep is always heard when the function keys are pressed).

→ The filter status display ,  and the air quality indicator  light up on the control panel.

The air quality indicator automatically indicates the cleanliness of the ambient air in 3 different colours: blue (clean), green (contaminated) and red (very contaminated).

The fan begins to run.

The device checks the purity of the ambient air and adjusts the fan speed accordingly.

The display  indicates the ongoing ambient air quality (PM2.5 concentration).

NIGHT

3. Press the MODE button .

→ On the control panel only  lights up and the device changes to the operating mode with a minimum air flow.

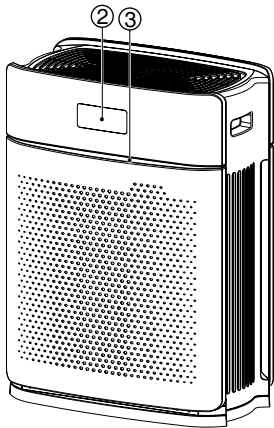
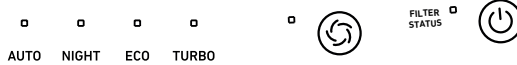

ECO

4. Press the MODE button .
→ The filter status display , ECO  and the air quality indicator  light up on the control panel.

The device changes to the operating mode for keeping air pure in an energy-saving way (medium fan speed).

The display  indicates the ongoing ambient air quality (PM2.5 concentration).

TURBO

5. Press the MODE button .
→ The filter status display , TURBO  and the air quality indicator  light up on the control panel.

The device changes to the maximum capacity operating mode (maximum fan speed).

The display  indicates the ongoing ambient air quality (PM2.5 concentration).

6. Press the MODE button  and the device changes back to AUTO .

Filter Status Display / Filter Change

Filter status display



A necessary filter change is indicated by the flashing FILTER STATUS LED.

Filter change

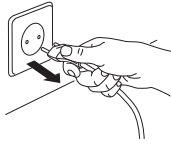

⚠ CAUTION!
Unplug the mains plug from the socket.

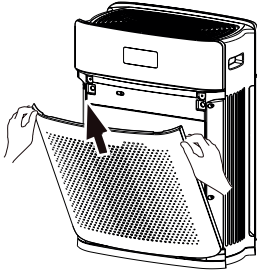
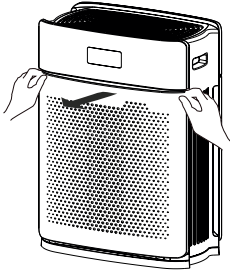

1. Open the two filter covers (front and back).

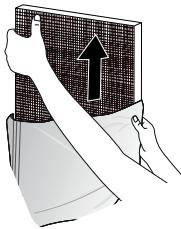
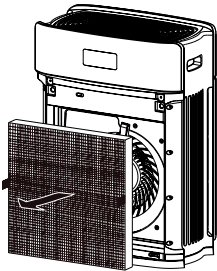

2. Take out the used / dirtied filters.

Remove the protective film from the new filters.

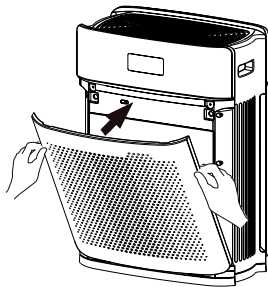
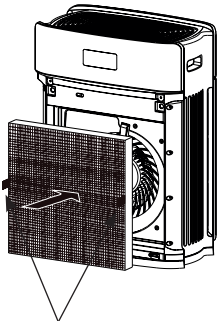

3. Mount the new filters (on fitting, the pull tabs must be pointing outwards). Re-fit the filter covers.

Plug mains plug into the socket.

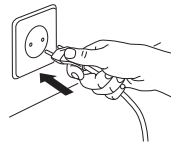

Pull tabs

4. Press the On/Off button (⏻) to switch the device back on again. Press the On/Off button (⏻) and the MODE button (⌚) and keep them pressed at the same time for a minimum 3 seconds to re-set the filter status indicator.
→ The filter status indicator **FILTER STATUS** (□) stops flashing and again lights up continuously.

Cleaning and Maintenance

Cleaning and Maintenance

 **CAUTION:** Unplug the mains plug prior to cleaning and maintenance work!

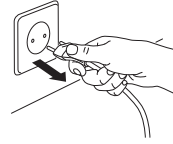

- Clean the air purifier housing with a lint-free cloth moistened with soapy water.
 - Do not use any solvents. Such liquids could damage the surface of the device.
 - Remove the filter covers (front and back) as well as the filters themselves and clean the entire interior with a dust extractor.
-

Fine Dust Sensor Cleaning

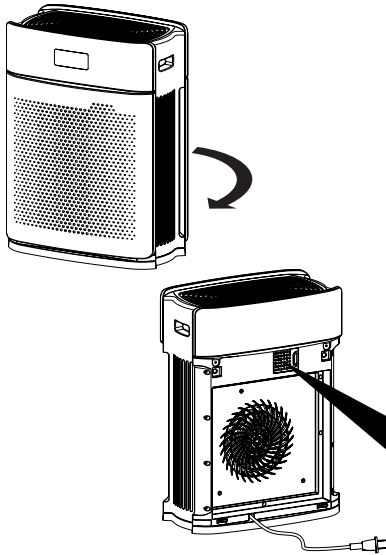

1. Open the back filter cover.
2. Clean the sensor cover before you open it.
3. Open the sensor cover.
4. Clean the filter aerated plastic behind it.
5. Mount everything in the reverse order.

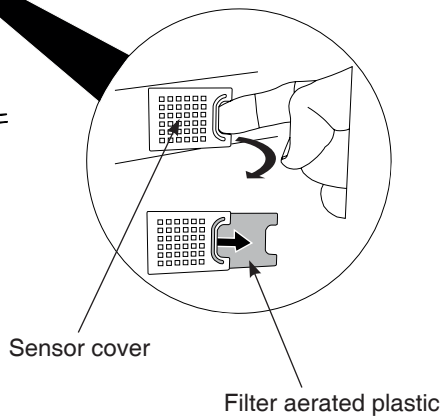

Troubleshooting

Problem	Check list	Recommendation
The device does not function even though I pressed the On/Off button.	<ul style="list-style-type: none"> • Is the power cable connected to the socket? • Are the two filter covers (front and back) correctly mounted? 	<ul style="list-style-type: none"> • Insert the mains plug into a 220-240 V, 50 Hz socket. • Correctly assemble the device.
The air purifier is making loud noises.	<ul style="list-style-type: none"> • Have you removed the plastic wrappings from the filters? • Have the filters been, in fact, fitted? 	<ul style="list-style-type: none"> • Remove the plastic wrappings. (see Page 21) • Mount the filters (Page 21)
The air does not seem to be purified.	<ul style="list-style-type: none"> • Is the ambient air over-contaminated? • Is the room too large? • Is there any obstacle near the device? • Is the device set up where air movements are restricted? • Have you missed out on the time for the filter change? 	<ul style="list-style-type: none"> • Ventilate the room before using the device. • Use the device where its coverage limit is not exceeded. (Do not set up the device at a well aired spot, such as a door or a window. • Remove all obstacles. • Set up the device at another place. • Change the filter when required to.
The air quality indicator only indicates red.	<ul style="list-style-type: none"> • Are the filters very contaminated? • Have you removed the plastic wrappings from the filters? • Have you missed out on the time for the filter change? • Is the room too large? • Are windows and doors possibly open? • Are there other sources of fine dust in the room? • Is the fine dust sensor dirty? 	<ul style="list-style-type: none"> • Change filters (Page 24) • Remove the plastic wrappings. (see Page 21) • Change the filter when required to. • Use the device in a more suitable room. • Close windows and doors. • Remove them. • Please clean the sensor (Page 25).

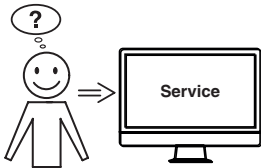

Did none of the specified solutions help you with your problem?

→Contact: Service

- www.ideal.de
- www.krug-priester.com
- service@krug-priester.com

Technical data / Accessories

Technical data

Power supply	220-240 V / 50 Hz
Fan speeds	4
Power	55 W
Suitable for rooms	20 - 30 m ² *
Cleaning capacity	up to 250 m ³ /h
Noise level	25 -57 (dB) A
Weight	6.0 kg
Dimensions (H x W x D)	452 x 351 x 223 mm

Subject to technical changes.

* For a room height of 2.50 m

Accessories

Multi-layer filter 3-step (2 pcs. = set)

Order. No. 8734 001

Guarantee terms

IDEAL provides a guarantee for this device from the date of purchase.

The guarantee terms are defined by our local representative.

- If a material or design defect occurs during the guarantee period, IDEAL shall, at its discretion, repair or replace the device, or refund the purchase price.
- The warranty will only be honoured if sufficient evidence is submitted, e.g. sales receipt, and the claim under guarantee is made within the guarantee period.
- The guarantee does not cover wearing parts or parts that need to be replaced regularly.
- The guarantee shall be void if the device is not set up, deployed and cleaned/maintained correctly (in accordance with the operating instructions).
- The guarantee shall be void if the device is connected to a power supply that does not comply with the identification plate data.

Storage

We recommend storing the air purifier in its original packaging in a cool, dry place.

Spare parts and accessories

You can source spare parts via your dealer or at www.ideal.de.

Only use the manufacturer's original parts.

Repairs

Repairs must only be carried out by qualified experts or the customer service department.

This also applies if you have a defective power cable. Inappropriate repairs may result in considerable hazards for the user and the claim under guarantee is invalidated.

Disposal

This device must not be disposed of with any household waste! Please hand this device in at the collection points provided! Collecting and recycling electrical and electronic waste conserves valuable resources!

The packaging material can be recycled. Dispose of the packaging in an environmentally friendly manner and take it to the recyclable waste collection.

Thanks!





Legal information

The device is CE-conform and complies with the following directives:

- 2014/35/EU Low Voltage Directive
- 2014/30/EU Electromagnetic compatibility directive



Applied harmonised standards in particular

EN 55014-1:2017; EN 55014-2:2015; EN 61000-3-2:2014;
EN 61000-3-3:2013; EN 60335-2-65: 2003 + A1: 2008 + A11: 2012
EN 60335-1: 2012 + A11: 2014 + A13: 2017 + A1:
2019 + A14: 2019 + A2: 2019; EN 62233: 2008
BS EN 55014-1; BS EN 55014-2 ;
BS EN 61000-3-2; BS EN 61000-3-3;
BS EN 60335-2-65; BS EN 60335-1; BS EN 62233:2008

The exact technical specifications can be found on the technical specifications sticker on the machine.

To claim under guarantee, the machine must still carry its original identification label.

Subject to alterations without notice.

Made in China

27.01.2022
Date

Authorized representative for technical documentation

- Managing Director -

Krug & Priester GmbH & Co. KG
Simon-Schweitzer-Str. 34
D-72336 Balingen (Germany)

FR Mode d'emploi (30 – 43)

Utilisation conforme	31
Consignes de sécurité	31
Contenu de la livraison / Désignation des pièces	33
Panneau de commande	33
Principe de purification de l'air	34
Installation / Mise en service	35
Mise en service / Fonctionnement	36
Voyant 'état du filtre / Remplacement des filtres	38
Nettoyage et entretien	39
Nettoyage du capteur de poussière fine	39
Pannes éventuelles	40
Caractéristiques techniques / Accessoires	41



Préface

Nous vous remercions d'avoir opté pour un appareil de la maison IDEAL.

Utilisation conforme

- L'appareil est exclusivement destiné à la purification de l'air ambiant en intérieur.
- Veuillez lire impérativement ce mode d'emploi et observer les consignes de sécurité avant la mise en service de la machine.
Ce mode d'emploi doit être disponible à tout moment.



Consignes de sécurité

- Conservez les emballages, telles que les films d'emballage, hors de portée des enfants !
(Risque d'asphyxie)
- Respectez les consignes de sécurité pour éviter le risque d'incendie ou d'électrocution. N'utilisez l'appareil qu'à l'intérieur.
- Utilisez uniquement une prise de courant avec la tension indiquée (voir plaque signalétique).
- Ne procédez à aucune modification ou réparation sur l'appareil.
- N'utilisez l'appareil en aucun cas si le cordon d'alimentation ou la fiche secteur est endommagée ou si le branchement dans la prise murale est instable.
- Veillez à ce que le cordon d'alimentation ne soit pas pincé et ne puisse pas être endommagé d'une autre manière pendant le fonctionnement. Posez le cordon de manière à éviter que quelqu'un puisse trébucher sur le cordon.
Le cordon d'alimentation ne doit pas être tendu.
- Débranchez la fiche en cas de non-utilisation prolongée ou à des fins de nettoyage.
- Ne touchez pas la fiche ou l'appareil avec des mains mouillées.
- Ne pulvérisiez pas de produit insecticide.
- N'utilisez pas l'appareil dans des locaux dans lesquels l'air est susceptible de contenir des vapeurs de combustibles, des vapeurs d'huile ou des poussières métalliques.
- N'utilisez pas de liquide volatil, de white-spirit, de kérosène, de diluant ou de la pâte de polissage pour le nettoyage. Ces produits risquent d'endommager la surface de l'appareil.
- N'exposez en aucun cas l'appareil à la pluie, à l'eau ou à une forte humidité de l'air, ne le placez pas dans la salle de bains ou dans la cuisine à proximité d'un lavabo ou d'un évier.
- Veillez à ce qu'aucun corps étranger ne pénètre dans les grilles d'évacuation.
- Les flammes nues et les étincelles sont à proscrire.
- L'appareil n'est pas destiné à l'élimination de gaz nocifs (monoxyde de carbone provenant par ex. d'installations de chauffage à combustion).
- L'appareil ne doit pas être utilisé par des personnes (y compris des enfants) dont les capacités physiques, sensorielles ou mentales sont réduites ou qui manquent d'expérience et de connaissances, à moins que celles-ci soient surveillées ou supervisées.

Consignes de sécurité



Consignes de sécurité

- Si le cordon d'alimentation est endommagé, il doit être remplacé par le fabricant, son agent de service ou des personnes qualifiées de manière similaire, afin d'éviter tout danger.
 - Surveiller les enfants pour s'assurer qu'ils ne jouent pas avec le dispositif.
 - Les enfants âgés de 8 ans au moins et les personnes à capacités physiques, sensorielles ou mentales réduites ou manque d'expérience ou de connaissances peuvent utiliser le dispositif s'ils sont supervisés ou ont reçu des instructions concernant l'utilisation sûre du dispositif et ont compris les risques liés. Les enfants ne doivent pas jouer avec le dispositif. Des enfants non supervisés ne sont pas autorisés à réaliser le nettoyage ni la maintenance de l'utilisateur.
 - N'obstruez jamais les orifices d'entrée et d'évacuation de l'air.
 - N'exposez pas le purificateur d'air à la lumière directe du soleil, aux flammes nues ou à la chaleur.
 - N'utilisez le purificateur d'air que dans des locaux fermés et dans les limites spécifiées dans les caractéristiques techniques. Toute utilisation non conforme peut gravement menacer la santé et même la vie des personnes.
 - N'utilisez pas l'appareil à proximité d'un détecteur de fumée. Si l'air souffle en direction d'un détecteur de fumée, l'alarme risque d'être retardée ou de ne pas se déclencher du tout.
-



Attention

Risque de blessure en raison d'un choc électrique.

Toujours débrancher la fiche secteur avant :

- l'entretien et le nettoyage
 - le déplacement de l'appareil
 - le remplacement du filtre
-



Attention

- Ne pas utiliser d'aérosols contenant des substances inflammables à proximité du purificateur d'air !
-



Attention

- Ne pas utiliser de détergents inflammables.
-

Contenu de la livraison / Désignation des pièces, panneau de commande

Contenu de la livraison / Désignation des pièces

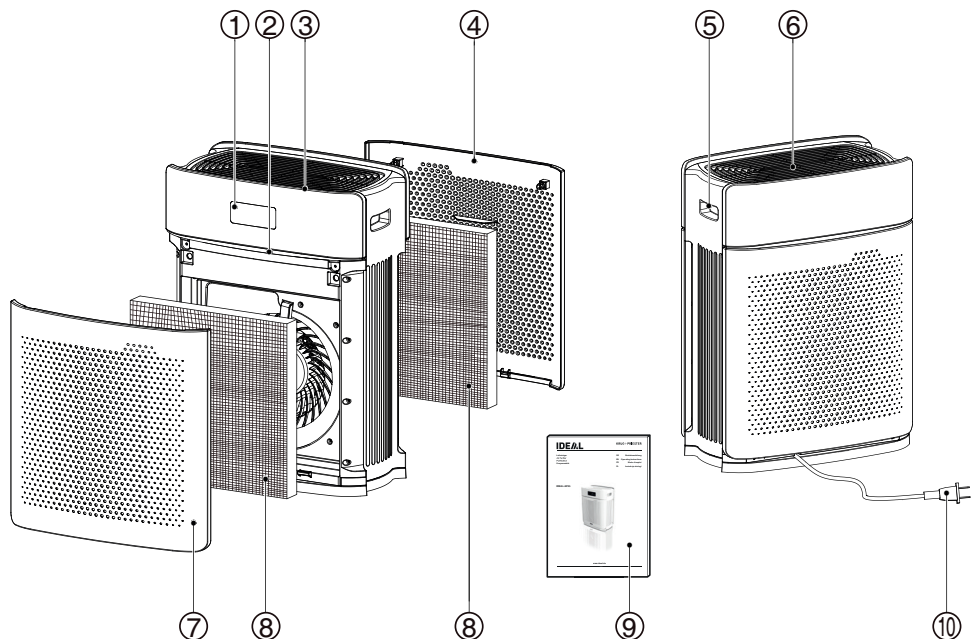

- | | | | |
|---|---|----|---|
| 1 | Écran | 6 | Grille d'évacuation d'air |
| 2 | Voyant de la qualité de l'air | 7 | Couvercle du filtre, entrée d'air (avant) |
| 3 | Panneau de commande | 8 | Filter multicouche (3 étages) |
| 4 | Couvercle du filtre, entrée d'air (arrière) | 9 | Copie du mode d'emploi |
| 5 | Poignée | 10 | Cordon d'alimentation |

Panneau de commande

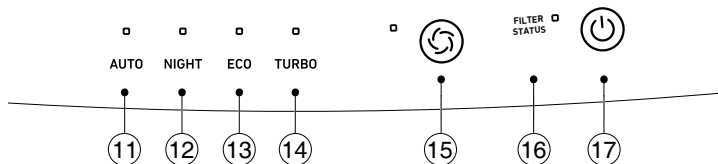

- | | | | |
|----|---|----|----------------------------|
| 11 | Mode automatique dépendant de la qualité de l'air | 15 | Touche MODE |
| 12 | Mode de fonctionnement avec débit d'air minimisé | 16 | Voyant de l'état du filtre |
| 13 | Mode de fonctionnement pour la dépollution de l'air à faible consommation d'énergie | 17 | Touche marche/arrêt |
| 14 | Fonctionnement à puissance maximale | | |

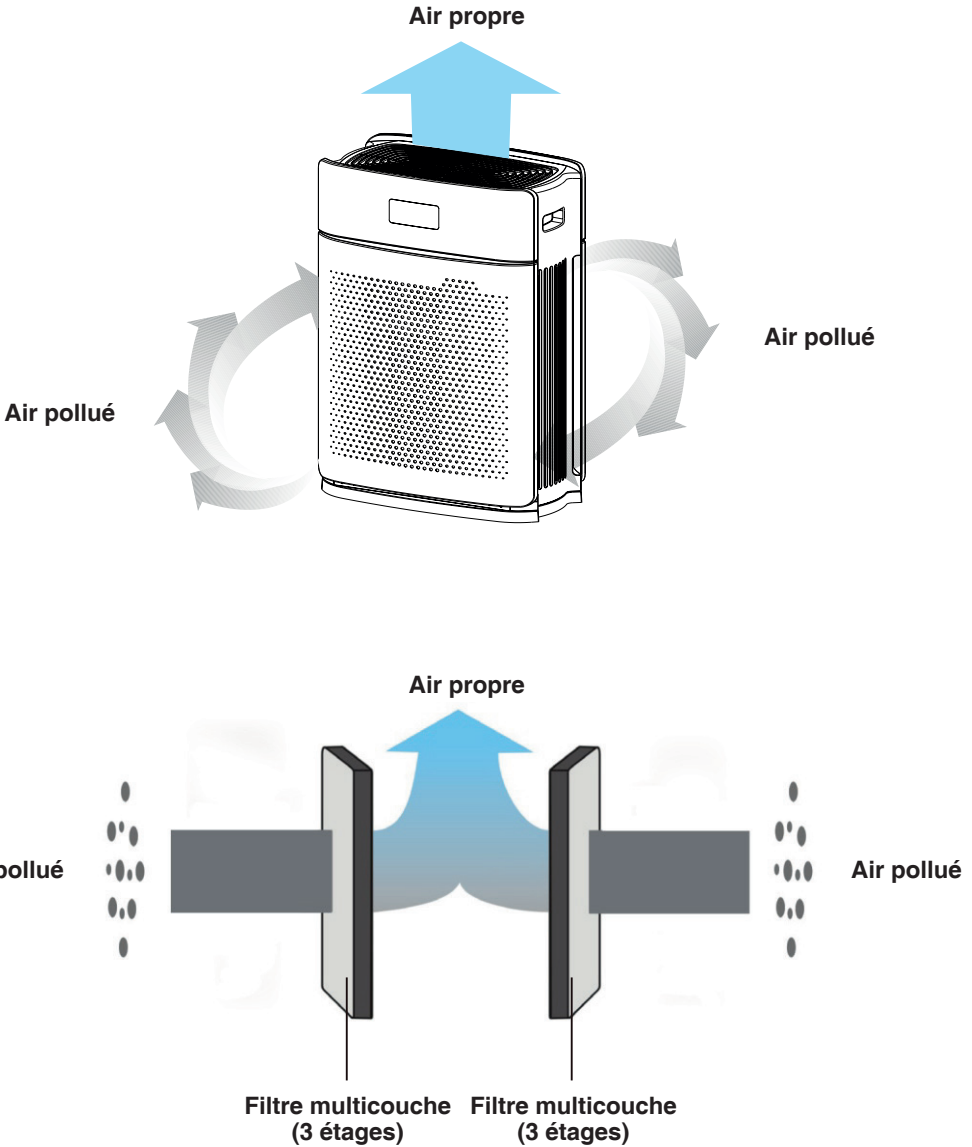

Filtre multicouche :

Pré-filtre → Filtre à charbon actif → Filtre à poussières fines HEPA

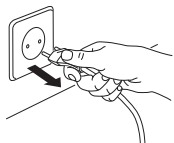

⚠ ATTENTION !
Débrancher la fiche secteur de la prise.

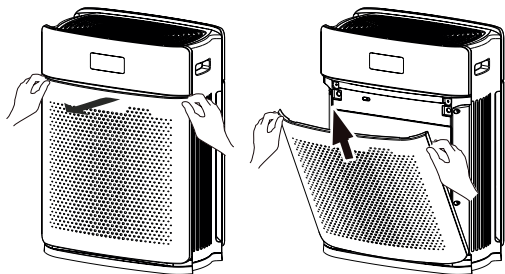

1. Ouvrez les deux couvercles de filtre (avant et arrière).

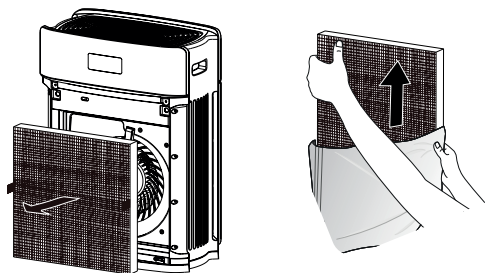

2. Retirez les deux filtres et retirez le film d'emballage.

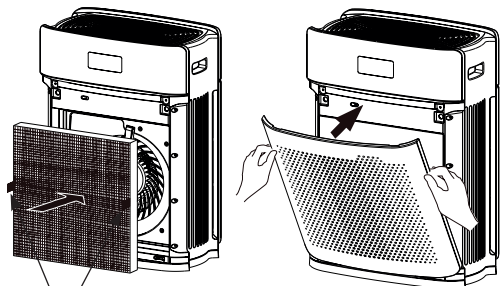

3. Montez les filtres.

Remarque :
Les languettes à tirer des filtres doivent pointer vers l'extérieur lors de l'installation.

Remettez les couvercles de filtre en place.

Languettes
à tirer

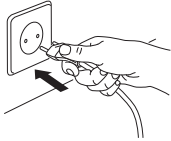
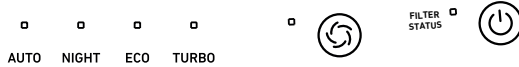

1. Branchez la fiche secteur dans une prise de courant.
→ L'appareil émet un bip sonore et passe en mode OFF = veille.

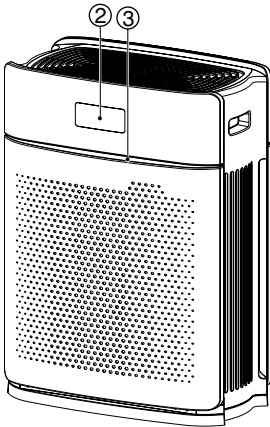

AUTO

2. Appuyez sur le bouton marche/arrêt (⏻) (un bip sonore retentit chaque fois que vous appuyez sur les touches de fonction).

→ Le voyant de l'état du filtre **FILTER STATUS**, **AUTO** et le voyant de la qualité de l'air ③ s'allument sur le panneau de commande.

Le voyant de la qualité de l'air indique automatiquement le degré de pureté de l'air ambiant en 3 couleurs différentes : Bleu (propre), vert (pollué) et rouge (fortement pollué).

Le ventilateur se met en marche.

L'appareil contrôle la pureté de l'air ambiant et règle la vitesse du ventilateur en conséquence.

L'écran ② affiche la qualité actuelle de l'air ambiant (concentration de PM2,5).

NIGHT

3. Appuyez sur la touche MODE (↻).
→ Seul **NIGHT** s'allume sur le panneau de commande et l'appareil passe en mode de fonctionnement avec un débit d'air minimisé.

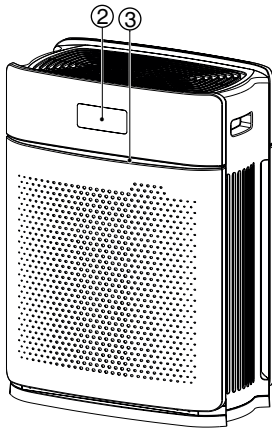
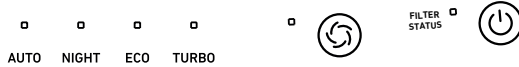

ECO

4. Appuyez sur la touche MODE .
→ Le voyant de l'état du filtre , ECO  et le voyant de la qualité de l'air  s'allument sur le panneau de commande.

L'appareil passe en mode de fonctionnement pour la dépollution de l'air à faible consommation d'énergie (niveau moyen du ventilateur).



L'écran  affiche la qualité actuelle de l'air ambiant (concentration de PM2,5).

TURBO

5. Appuyez sur la touche MODE .
→ Le voyant de l'état du filtre , TURBO  et le voyant de la qualité de l'air  s'allument sur le panneau de commande.

L'appareil passe en mode de fonctionnement à puissance maximale (niveau de ventilateur le plus élevé).

L'écran  affiche la qualité actuelle de l'air ambiant (concentration de PM2,5).

6. Appuyez de nouveau sur la touche MODE  pour remettre l'appareil en mode AUTO .

Voyant 'état du filtre / Remplacement des filtres

Voyant de l'état du filtre



Lorsqu'un remplacement de filtre est nécessaire, la LED FILTER STATUS clignote.

Remplacement du filtre

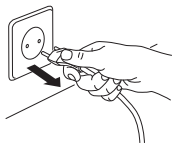

⚠ ATTENTION !
Débrancher la fiche secteur de la prise.

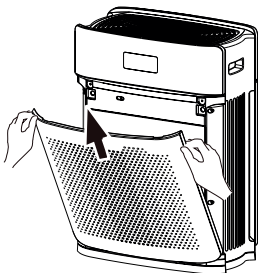
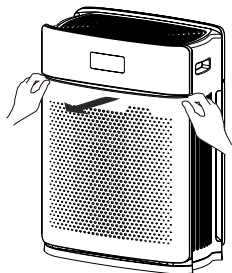

1. Ouvrez les deux couvercles de filtre (avant et arrière).

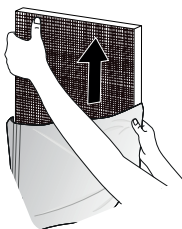
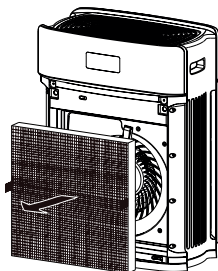

2. Retirez les filtres usagés / encrassés.

Retirez les films de protection des nouveaux filtres.

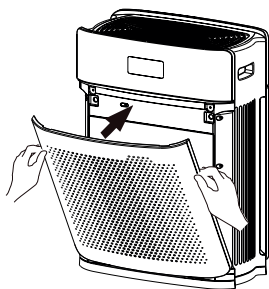
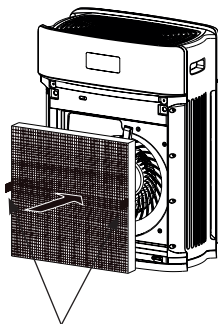

3. Montez les nouveaux filtres (les languettes à tirer doivent pointer vers l'extérieur lors de l'installation). Remettez les couvercles de filtre en place.

Branchez la fiche secteur dans la prise.

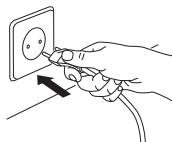

Languettes à tirer

4. Appuyez sur la touche marche/arrêt (⏻) pour remettre l'appareil en marche. Appuyez simultanément sur la touche Marche/Arrêt (⏻) et la touche MODE (⌚) pendant au moins 3 secondes pour réinitialiser le voyant de l'état du filtre.

→ Le voyant de l'état du filtre **FILTER STATUS** cesse de clignoter et s'allume à nouveau en permanence.

Nettoyage et entretien

Nettoyage et entretien

⚠ ATTENTION : Avant tous travaux de nettoyage et d'entretien, débrancher la fiche secteur !

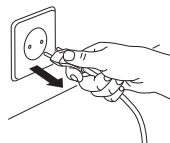

- Nettoyez le boîtier du purificateur d'air avec un chiffon non pelucheux imbibé d'une solution savonneuse.
 - N'utilisez pas de solvants. Ces produits risquent d'attaquer la surface du boîtier.
 - Enlevez les couvercles de filtre (avant et arrière) ainsi que les filtres et nettoyez l'ensemble de l'intérieur avec un aspirateur.
-

Nettoyage du capteur de poussière fine

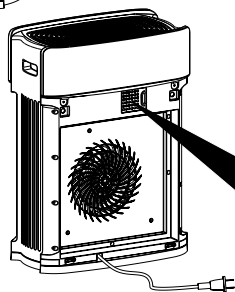
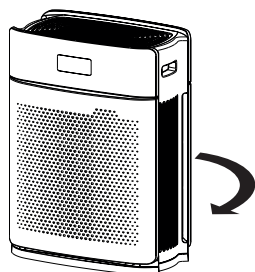

1. Ouvrez le couvercle du filtre arrière.
2. Nettoyez le couvercle du capteur avant de l'ouvrir.
3. Ouvrez le couvercle du capteur.
4. Nettoyez la mousse du derrière le couvercle.
5. Remontez le tout dans l'ordre inverse.

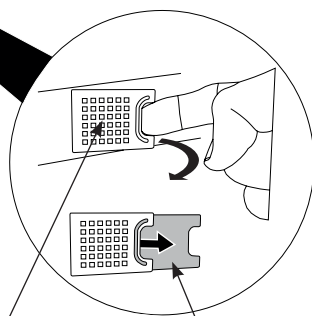

Couvercle du capteur

Mousse du filtre

Pannes éventuelles

Problème	Liste de contrôle	Recommandation
L'appareil ne fonctionne pas bien que j'appuie sur la touche Marche/Arrêt.	<ul style="list-style-type: none"> Le cordon d'alimentation est-il branché dans la prise de courant ? Les deux couvercles de filtre (avant et arrière) sont-ils correctement montés ? 	<ul style="list-style-type: none"> Branchez la fiche secteur dans une prise 220-240 V, 50 Hz. Assemblez l'appareil correctement.
L'épurateur d'air émet beaucoup de bruit.	<ul style="list-style-type: none"> Avez-vous retiré les films d'emballage des filtres ? Les filtres ont-ils été montés ? 	<ul style="list-style-type: none"> Retirez les films d'emballage. (voir page 35) Montez les filtres (page 35)
L'air ne semble pas être purifié.	<ul style="list-style-type: none"> L'air ambiant est-il trop pollué ? La pièce est-elle trop grande ? Y a-t-il un obstacle à proximité de l'appareil ? L'appareil est-il installé dans un endroit où l'air ne peut pas circuler librement ? Avez-vous oublié de remplacer les filtres ? 	<ul style="list-style-type: none"> Aérez la pièce avant d'utiliser l'appareil. Utilisez l'appareil dans un espace qui ne dépasse pas sa capacité. Ne placez pas l'appareil dans un endroit bien ventilé comme devant une porte ou une fenêtre. Enlevez toutes les obstructions. Déplacez l'appareil à un autre endroit. Remplacez le filtre lorsque la LED correspondante clignote.
Le voyant de qualité de l'air est toujours rouge.	<ul style="list-style-type: none"> Les filtres sont-ils très encrassés ? Avez-vous retiré les films d'emballage des filtres ? Avez-vous oublié de remplacer les filtres ? La pièce est-elle trop grande ? Y a-t-il des fenêtres et/ou des portes ouvertes ? Y a-t-il d'autres sources de poussière fine dans la pièce ? Le capteur de poussière fine est-il encrassé ? 	<ul style="list-style-type: none"> Remplacement des filtres (page.38) Retirez les films d'emballage (voir page 35) Remplacez le filtre lorsque la LED correspondante clignote. Utilisez l'appareil dans une pièce plus appropriée. Fermez les fenêtres et les portes. Éliminez-les. Nettoyez le capteur (page 39).

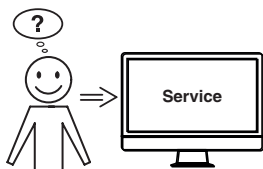

Aucune des solutions proposées ici ne peut vous aider ?

→ Contact : Service

• www.ideal.de

• www.krug-priester.com

• service@krug-priester.com

Caractéristiques techniques / Accessoires

Caractéristiques techniques

Tension d'alimentation	220-240 V / 50 Hz
Vitesses de ventilation	4
Puissance	55 W
Adapté aux pièces spacieuses	20 - 30 m ² *
Capacité de purification	Jusqu'à 250 m ³ /h
Niveau sonore	25 -57 (dB) A
Poids	6,0 kg
Dimensions (H x L x P)	452 x 351 x 223 mm

Sous réserve de modifications techniques.

* Pour une hauteur de 2,50 m

Accessoires

Filtre multicouche à 3 étages (2 pièces = jeu)

Réf. 8734 001

Clauses de garantie

IDEAL accorde une garantie pour cet appareil à partir de la date d'achat.

Les clauses de garantie sont fixées par notre filiale du pays concerné.

- Si un vice de matière ou de construction apparaît pendant la période de garantie, IDEAL procédera à la réparation, au remplacement ou au remboursement du prix d'achat de l'appareil selon sa propre évaluation.
- Les prestations de garantie ne pourront être fournies que si des justificatifs suffisants, p.ex. un bon d'achat, sont présentés et que le droit à garantie est réclamé pendant la période de garantie.
- La garantie ne couvre pas les pièces d'usure ni les pièces à changer régulièrement.
- La garantie expire si l'appareil n'est pas installé, utilisé et nettoyé/entretenu correctement (conformément aux indications du mode d'emploi).
- La garantie expire si l'appareil est branché sur une alimentation électrique non conforme aux indications de la plaque signalétique.

Stockage

Conserver le purificateur d'air de préférence dans son emballage d'origine à un endroit sec et pas trop chaud.

Pièces de rechange et accessoires

Vous pouvez vous procurer des pièces de rechange auprès de votre revendeur spécialisé ou sur www.ideal.de.

N'utilisez que des pièces d'origine du fabricant.

Réparations

Ne confiez les réparations qu'à des spécialistes ou au service après-vente. Ceci s'applique également à un cordon d'alimentation défectueux. Des réparations effectuées de manière inappropriée peuvent générer des risques considérables pour l'utilisateur et entraîner une perte de la garantie.

Mise au rebut

Cet appareil ne doit pas être jeté avec les ordures ménagères ! Veuillez déposer cet appareil dans les points de collecte prévus à cet effet ! La collecte et le recyclage des déchets électriques et électroniques permet la préservation de précieuses ressources ! Le matériau d'emballage est recyclable. Éliminez l'emballage dans le respect de l'environnement et apportez-le dans un point de collecte des matières recyclables.

Merci !





Informations légales

L'appareil est conforme à la norme CE et aux directives suivantes :

- 2014/35/UE Directive Basse Tension
- 2014/30/UE EMV directives compatibilité électromagnétique



Normes harmonisées utilisées, notamment

EN 55014-1:2017; EN 55014-2:2015; EN 61000-3-2:2014;
EN 61000-3-3:2013; EN 60335-2-65: 2003 + A1: 2008 + A11: 2012
EN 60335-1: 2012 + A11: 2014 + A13: 2017 + A1:
2019 + A14: 2019 + A2: 2019; EN 62233: 2008
BS EN 55014-1; BS EN 55014-2 ;
BS EN 61000-3-2; BS EN 61000-3-3;
BS EN 60335-2-65; BS EN 60335-1; BS EN 62233:2008

Les indications techniques se retrouvent sur la plaque signalétique de la machine.

Pour bénéficier de la garantie, la machine doit pouvoir être identifiée par sa plaque signalétique.

Sous réserve de modifications techniques.

Made in China

27/01/2022
Date

Représentant autorisé pour la documentation technique

- Directeur général -

Krug & Priester GmbH & Co. KG
Simon-Schweitzer-Str. 34
D-72336 Balingen (Allemagne)

PL Instrukcja obsługi (44 – 57)

Użytkowanie zgodne z przeznaczeniem	45
Wskazówki bezpieczeństwa	45
Zakres dostawy / nazwy części	47
Panel sterowania	47
Zasada oczyszczania powietrza	48
Instalacja / rozruch	49
Rozruch / obsługa	50
Wskaźnik statusu filtrów / wymiana filtrów	52
Czyszczenie i konserwacja	53
Czyszczenie czujnika zapylenia	53
Możliwe usterki	54
Dane techniczne / akcesoria	55



Wstęp

Dziękujemy za wybór urządzenia firmy IDEAL.

Użytkowanie zgodne z przeznaczeniem

- Urządzenie służy wyłącznie do czyszczenia powietrza w pomieszczeniu wewnątrz budynku.
 - Przed uruchomieniem maszyny należy koniecznie przeczytać niniejszą instrukcję eksploatacji i przestrzegać podanych w niej wskazówek bezpieczeństwa.
- Instrukcja eksploatacji musi być stale dostępna.
-



Wskazówki bezpieczeństwa

- Materiały opakowaniowe, np. folię trzymać z dala o dzieci! (niebezpieczeństwo uduszenia)
 - Należy przestrzegać niniejszych instrukcji bezpieczeństwa, aby zmniejszyć ryzyko wzniesienia ognia lub porażenia prądem. Urządzenie użytkować wyłącznie w pomieszczeniach.
 - Urządzenie podłączać wyłącznie do sieci elektrycznej o podanym na obudowie napięciu (patrz tabliczka znamionowa).
 - Nie dokonywać w urządzeniu zmian lub napraw urządzenia.
 - Pod żadnym pozorem nie wolno używać urządzenia, jeżeli kabel lub wtyczka sieciowa jest uszkodzona, bądź też jeżeli gniazdo ścienne się rusza.
 - Podczas użytkowania należy uważać, by kabel sieciowy nie został zakleszczony lub aby nie został uszkodzony w inny sposób. Kabel należy ułożyć tak, aby nikt się o niego nie potknął.
 - Nie obciążać kabla sieciowego poprzez naciąganie.
 - W przypadku dłuższej przerwy w użytkowaniu lub w celu wyczyszczenia urządzenia wyciągnąć wtyczkę z gniazda sieciowego.
 - Nie wolno dotykać wtyczki lub urządzenia mokrymi rękami.
 - Prosimy nie rozpylać środków przed insektami.
 - Nie używać urządzenia w pomieszczeniach, w których powietrze może zawierać opary palnych substancji, mgiełkę olejową lub metalowy pył.
 - Do czyszczenia nie wolno używać silnie lotnych cieczy, benzyny, rozcieńczalników do farb lub past polerskich. Mogłyby uszkodzić powierzchnię urządzenia.
 - W żadnym wypadku nie narażać urządzenia na deszcz, wodę, wilgoć lub wysoką wilgotność powietrza, nie ustawiać w łazience lub w kuchni obok umywalki lub zlewu.
 - Do kratki wylotowej nie mogą przedostać się żadne obce ciała.
 - Unikać otwartego ognia i iskieł.
 - Urządzenie nie nadaje się do usuwania szkodliwych gazów (tlenek węgla, np. z instalacji grzewczych palnikowych).
 - Urządzenie nie może być obsługiwane przez osoby (także dzieci) z ograniczonymi zdolnościami fizycznymi, sensorycznymi lub psychicznymi lub nieposiadające doświadczenia i wiedzy, chyba że będą nadzorowane i doglądane.
 - Jeżeli przewód zasilający jest uszkodzony, musi zostać wymieniony przez producenta, jego przedstawiciela lub podobnie wykwalifikowane osoby, aby uniknąć zagrożenia.
-

Wskazówki bezpieczeństwa



Wskazówki bezpieczeństwa

- Dzieci muszą znajdować się pod opieką, aby mieć pewność, że nie bawią się urządzeniem.
- Z urządzenia mogą korzystać dzieci w wieku 8 lat i więcej oraz osoby o ograniczonych zdolnościach fizycznych, sensorycznych lub umysłowych bądź osoby bez doświadczenia i wiedzy, jeżeli są nadzorowane lub zostały poinstruowane odnośnie użytkowania urządzenia w sposób bezpieczny, a także zrozumiały związane z tym zagrożenia. Dzieci nie mogą bawić się urządzeniem. Dzieci bez opieki nie mogą wykonywać prac związanych z czyszczeniem i konserwacją.
- Nie blokować wlotu i wylotu powietrza.
- Nie narażać oczyszczacza powietrza na bezpośrednie światło słoneczne, otwarty ogień lub ciepło.
- Oczyszczacz powietrza stosować wyłącznie w pomieszczeniach zamkniętych i w ramach określonych danych technicznych. Zastosowanie niezgodne z przeznaczeniem może być groźne dla życia i zdrowia.
- Nie stosować urządzenia w pobliżu sygnalizatora dymu. Jeżeli w kierunku sygnalizatora dymu będzie dmuchane powietrze, alarm może być opóźniony w ogóle może nie dojść do jego wyzwolenia.



Uwaga

Niebezpieczeństwo porażenia prądem elektrycznym.

Zawsze wyciągać wtyczkę z gniazdka przed:

- prowadzeniem pielęgnacji i czyszczenia
- przestawiania urządzenia
- wymianą filtra



Uwaga

- W pobliżu oczyszczacza powietrza nie używać aerozoli zawierających palne substancje!



Uwaga

- Nie stosować palnych środków czyszczących.

Zakres dostawy, nazwy części, Panel sterowania

Zakres dostawy, nazwy części

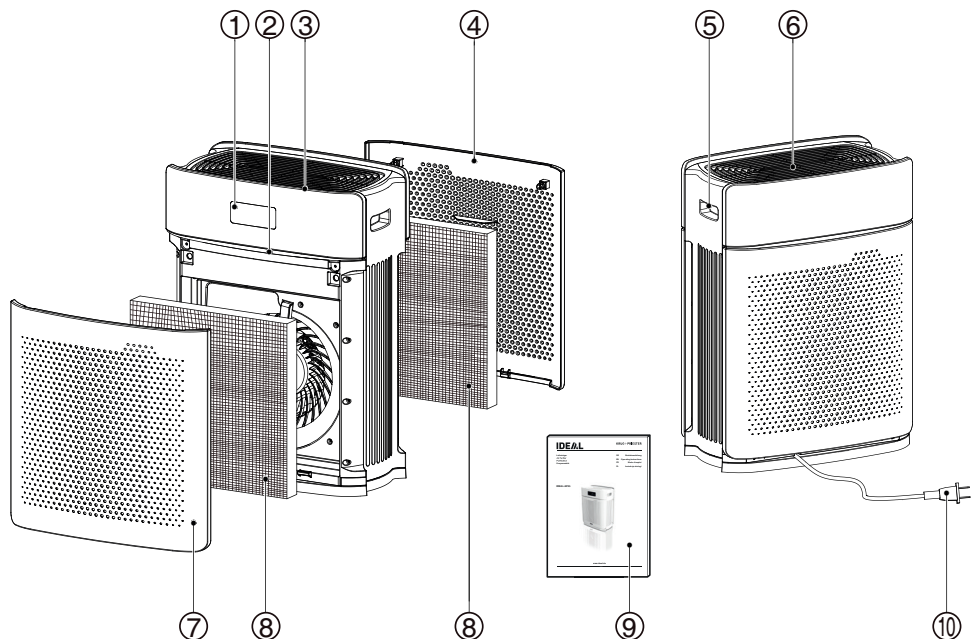

- | | | | |
|---|--|----|--|
| 1 | Wyświetlacz | 6 | Kratka wylotu powietrza |
| 2 | Wskaźnik jakości powietrza | 7 | Pokrywa filtra po stronie wlotu powietrza (z przodu) |
| 3 | Panel sterowania | 8 | Filtr wielowarstwowy (3-stopniowy) |
| 4 | Pokrywa filtra po stronie wlotu powietrza (z tyłu) | 9 | Instrukcja obsługi w formie papierowej |
| 5 | Uchwyt do przenoszenia | 10 | Kabel sieciowy |

Panel sterowania

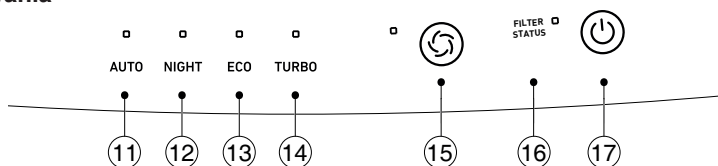

- | | | | |
|----|---|----|---------------------------------|
| 11 | Tryb automatyczny zależny od jakości powietrza | 15 | Przycisk MODE |
| 12 | Tryb pracy ze zminimalizowanym przerobem powietrza | 16 | Wskaźnik statusu filtrów |
| 13 | Tryb pracy energooszczędnego utrzymania czystości powietrza | 17 | Przycisk włączania i wyłączania |
| 14 | Praca z maksymalną wydajnością | | |

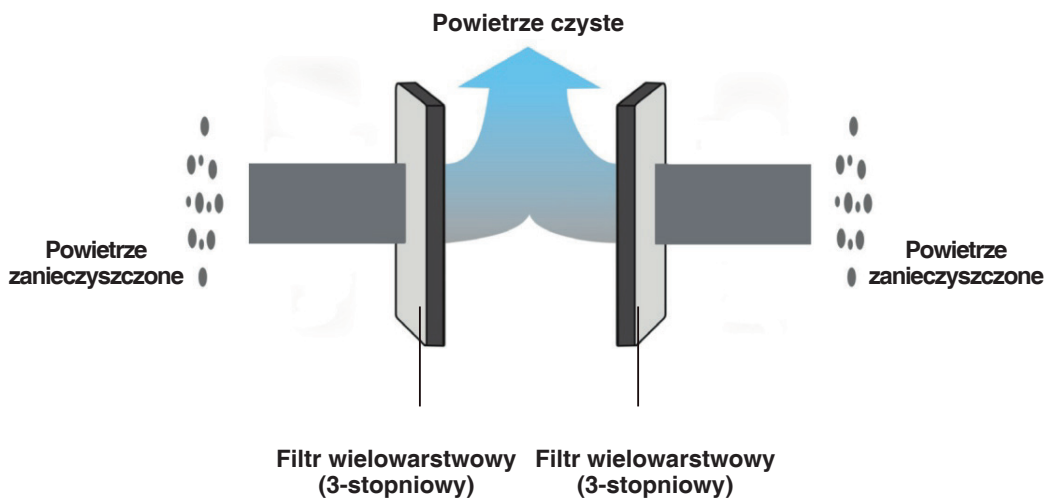
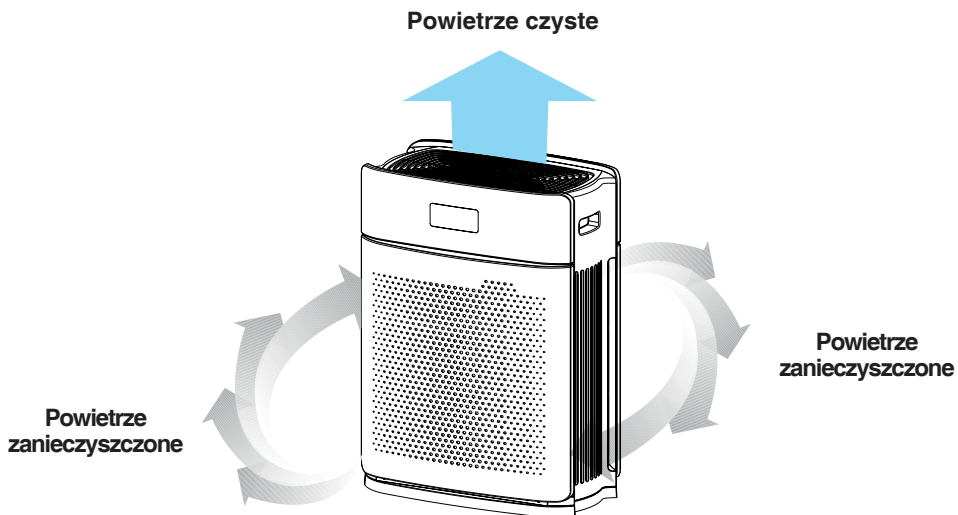

Filtr wielowarstwowy:

Filtr wstępny → Filtr z węglem aktywnym → Filtr drobnopłytkowy HEPA

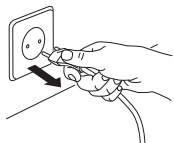

⚠ UWAGA!
Wyciągnąć wtyk sieciowy z gniazda.

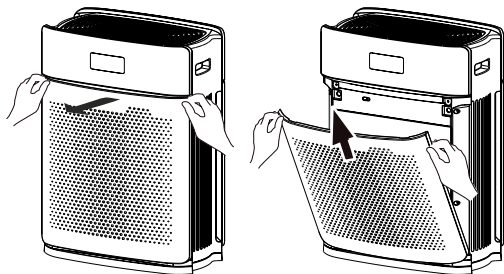

1. Otworzyć obydwie pokrywy filtrów (z przodu i z tyłu)

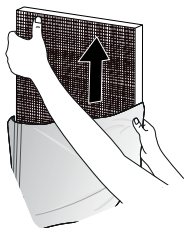
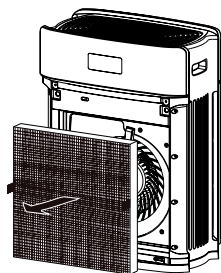

2. Wyciągnąć obydwie filtry i usunąć foliowe opakowanie.

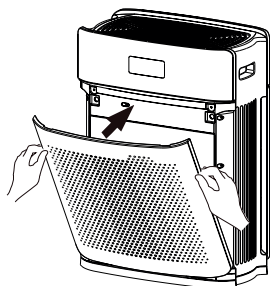
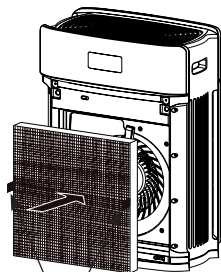

3. Zamontować filtry.

Wskazówka:
Wypustki do pociągania filtrów muszą wskazywać na zewnątrz podczas montażu.

Ponownie umieścić pokrywy filtrów.

Wypustki

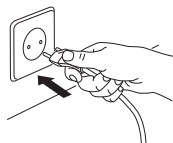

1. Wetknąć wtyk sieciowy do gniazdka.

→ Urządzenie przechodzi z odgłosem piszczenia do trybu OFF = standby.

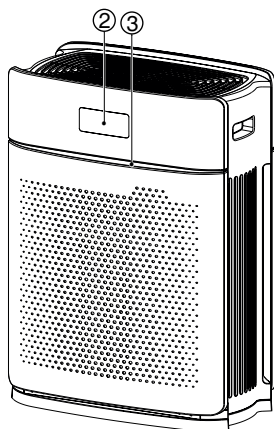

AUTO

2. Nacisnąć przycisk włączania i wyłączania (⏻) (zawsze podczas wciskania przycisków funkcyjnych rozlega się dźwięk piszczenia).

→ Na panelu obsługi pali się wskaźnik statusu filtrów **FILTER STATUS**, **AUTO** i wskaźnik jakości powietrza ③.

Wskaźnik jakości powietrza pokazuje stopień czystości powietrza w pomieszczeniu przy pomocy 3 różnych kolorów: niebieski (czyste), zielony (zanieczyszczone) i czerwony (mocno zanieczyszczone).

Wentylator zaczyna pracować.

Urządzenie sprawdza czystość powietrza w pomieszczeniu i odpowiednio dopasowuje stopień wentylatora.

Wyświetlacz ② pokazuje aktualną jakość powietrza w pomieszczeniu (stężenie PM2.5).



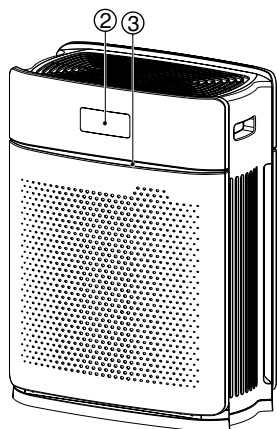

NIGHT

3. Nacisnąć przycisk MODE (↻).

→ Na panelu obsługi pali się tylko **NIGHT** i urządzenie przechodzi do trybu pracy z minimalnym przerobem powietrza.







ECO

4. Nacisnąć przycisk MODE  .
→ Na panelu obsługi pali się wskaźnik statusu filtrów  ,
ECO  i wskaźnik jakości powietrza  .

Urządzenie przechodzi do energooszczędnego utrzymania czystości powietrza (średni stopień pracy wentylatora).

Wyświetlacz  pokazuje aktualną jakość powietrza w pomieszczeniu (stężenie PM2.5).

TURBO

5. Nacisnąć przycisk MODE  .
→ Na panelu obsługi pali się wskaźnik statusu filtrów  ,
TURBO  i wskaźnik jakości powietrza  .

Urządzenie przechodzi do trybu pracy z maksymalną wydajnością (najwyższy stopień pracy wentylatora).

Wyświetlacz  pokazuje aktualną jakość powietrza w pomieszczeniu (stężenie PM2.5).

6. Ponownie nacisnąć przycisk MODE  , urządzenie przechodzi z powrotem do trybu AUTO  .

Wskaźnik statusu filtrów / wymiana filtrów

Wskaźnik statusu filtrów



Konieczna wymiana filtrów jest wskazywana za pośrednictwem migającej diody LED STATUS FILTRÓW.

Wymiana filtrów

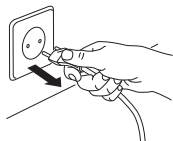

⚠ UWAGA!
Wyciągnąć wtyk sieciowy z gniazda.

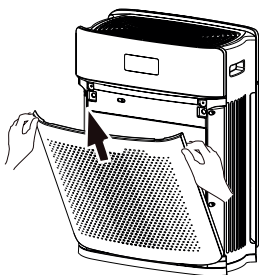
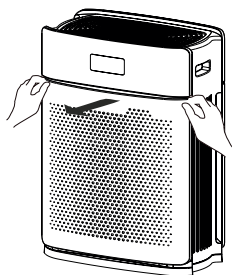

1. Otworzyć obydwie pokrywy filtrów (z przodu i z tyłu)

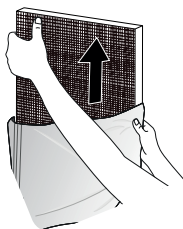
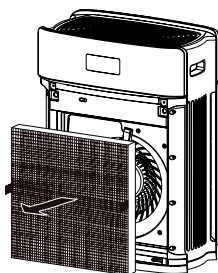

2. Wyciągnąć zużyte / zanieczyszczone filtry.
Usunąć folie ochronne z nowych filtrów.

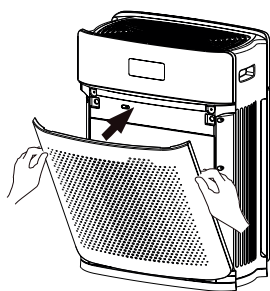
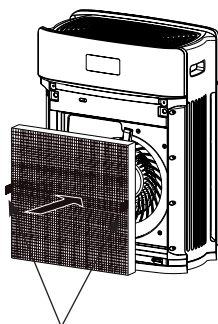

3. Zamontować nowe filtry (wypustki muszą wskazywać na zewnątrz podczas montażu).
Ponownie umieścić pokrywy filtrów.

Włożyć wtyczkę do gniazdka.

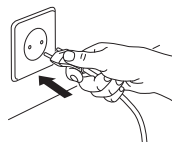

Wypustki

4. Nacisnąć przycisk włączania i wyłączenia (⏻), aby włączyć urządzenie. Jednocześnie nacisnąć i przytrzymać przycisk włączania i wyłączenia (⏻) oraz przycisk MODE (⌚) przez przynajmniej 3 sekundy, aby wyzerować wskaźnik statusu filtrów.
→ Wskaźnik statusu filtrów  przestaje migać i ponownie pali się ciągłym światłem.

Czyszczenie i konserwacja

Czyszczenie i konserwacja

UWAGA: Przed czyszczeniem i pracami konserwacyjnymi wyciągnij wtyczkę z gniazdka!

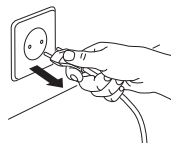

- Obudowę oczyszczacza czyścić szmatką niepozostawiającą włókien nasączoną roztworem mydła.
 - Nie stosować środków zawierających rozpuszczalniki. Mogłyby uszkodzić powierzchnię obudowy urządzenia.
 - Usunąć pokrywy filtrów (z przodu i z tyłu) oraz same filtry i oczyścić kompletne wnętrze przy pomocy odkurzacza.
-

Czyszczenie czujnika zapylenia

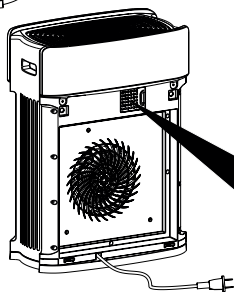
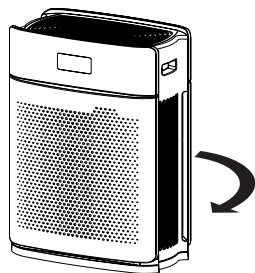

1. Otworzyć tylną pokrywę filtrów.
2. Oczyścić pokrywę czujnika przed jej otwarciem.
3. Otworzyć pokrywę czujnika.
4. Oczyścić znajdującą się z tyłu gąbkę filtra.
5. Zamontować wszystko z powrotem w odwrotnej kolejności.

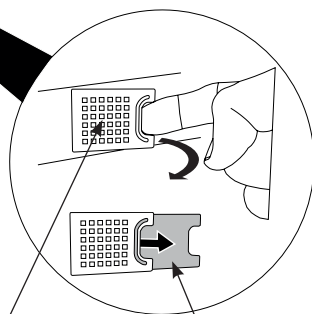

Pokrywa filtra

Gąbka filtra

Możliwe usterki

Problem	Lista kontrolna	Zalecenie
Urządzenie nie działa mimo naciskania przycisku włączania i wyłączania.	<ul style="list-style-type: none"> • Czy kabel sieciowy jest podłączony do gniazda? • Czy obydwie pokrywy filtrów (z przodu i z tyłu) są poprawnie zamontowane? 	<ul style="list-style-type: none"> • Wtyczkę sieciową należy podłączyć tylko do prawidłowo zamontowanego gniazda sieciowego 220-240 V, 50 Hz. • Poprawnie zamontować urządzenie.
Oczyszczacz powietrza wydaje głośny hałas.	<ul style="list-style-type: none"> • Czy usunięto foliowe opakowania z filtrów? • W filtry zostały w ogóle włożone? 	<ul style="list-style-type: none"> • Usunąć foliowe opakowania. (patrz strona 49) • Zamontować filtry (strona 49)
Powietrze wydaje się być nieoczyszczone.	<ul style="list-style-type: none"> • Czy powietrze w pomieszczeniu nie jest zbyt mocno zanieczyszczone? • Czy pomieszczenie nie jest zbyt duże? • Czy w pobliżu urządzenia nie występuje przeszkoda? • Czy urządzenie zostało ustawione w miejscu, gdzie powietrze nie może się poruszać? • Czy został dochowany termin wymiany filtrów? 	<ul style="list-style-type: none"> • Oczyszczyć pomieszczenie przed użyciem urządzenia. • Zastosować urządzenie w obszarze, gdzie zachowana jest minimalna wysokość sufitu. (Nie ustawiać urządzenie w dobrze wentylowanym miejscu jak np. przy drzwiach lub oknie. • Usunąć wszystkie przeszkody. • Ustawić urządzenia w innym miejscu. • Wymienić filtr po pojawieniu się ządan.
Wskaźnik jakości powietrza sygnalizuje zawsze kolor czerwony.	<ul style="list-style-type: none"> • Czy filtry są mocno zabrudzone? • Czy usunięto foliowe opakowania z filtrów? • Czy został dochowany termin wymiany filtrów? • Czy pomieszczenie nie jest zbyt duże? • Czy ew. otwarto okna i drzwi? • Czy w pomieszczeniu znajdują się inne źródła pyłków? • Czy czujnik pyłków jest zanieczyszczony? 	<ul style="list-style-type: none"> • Wymienić filtry (strona 52). • Usunąć foliowe opakowania (patrz strona 49). • Wymienić filtr po pojawieniu się ządan. • Stosować urządzenie wyłącznie w odpowiednim pomieszczeniu. • Zamknąć drzwi i okna. • Usunąć je. • Oczyszczyć czujnik (strona 53).

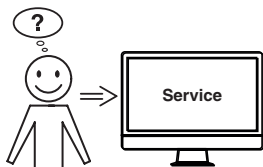

Żadna z podanych porad nie działa?

→Kontakt: Serwis

- www.ideal.de
- www.krug-priester.com
- service@krug-priester.com

Dane techniczne / akcesoria

Dane techniczne

Napięcie sieciowe	220-240 V / 50 Hz
Stopnie wentylatorów	4
Usługa	55 W
Nadaje się do pomieszczeń o kubaturze	20 - 30 m ² *
Wydajność czyszczenia	do 250 m ³ /h
Poziom hałasu	25 -57 (dB) A
Ciężar	6,0 kg
Wymiary (wys. x szer. x głęb.)	452 x 351 x 223 mm

Zmiany techniczne zastrzeżone.

* w przypadku wysokości pomieszczenia 2,50 m

Akcesoria

Filtr wielowarstwowy 3-stopniowy (2 szt. = komplet)

nr kat. 8734 001

Przechowywanie

Oczyszczacz należy przechowywać w oryginalnym opakowaniu w suchym, nie za gorącym miejscu.

Części zamienne i akcesoria

Części zamienne można pozyskać w specjalistycznych sklepach lub pod adresem **www.ideal-health.pl**.

Należy używać wyłącznie oryginalnych części zamiennych producenta.

Naprawa

Naprawy mogą wykonywać wyłącznie specjaliści lub Obsługa Klienta. Dotyczy to także uszkodzonego kabla sieciowego. Wskutek niewłaściwie przeprowadzonej naprawy może dojść do powstania niebezpieczeństwa dla użytkownika i utraty praw gwarancyjnych.

Utylizacja

Zużyty sprzęt oznakowany niniejszym symbolem nie może być umieszczany i usuwany łącznie z innymi odpadami, w tym odpadami komunalnymi. Obowiązkiem użytkownika jest przekazanie zużytego produktu do punktu zbiórki w celu recyklingu odpadów powstałych ze sprzętu elektrycznego i elektronicznego. Właściwa segregacja i selektywna zbiórka odpadów zużytego sprzętu zmniejsza negatywne oddziaływanie substancji niebezpiecznych, które mogą się w nim znajdować, na środowisko naturalne i zdrowie człowieka. W celu uzyskania bardziej szczegółowych informacji dotyczących utylizacji zużytego sprzętu prosimy skontaktować się z przedstawicielem władz lokalnych, dostawcą usług utylizacji odpadów lub punktem sprzedaży, gdzie nabyto produkt. Zapewniając prawidłową utylizację sprzętu pomagamy chronić środowisko naturalne.

Dziękujemy!





Wskazówki prawne

Urządzenie jest zgodne z normą CE i odpowiada następującym dyrektywom:

- 2014/35/UE dyrektywa niskonapięciowa
- 2014/30/UE dyrektywa w sprawie kompatybilności elektromagnetycznej

EN 55014-1:2017; EN 55014-2:2015; EN 61000-3-2:2014;
EN 61000-3-3:2013; EN 60335-2-65: 2003 + A1: 2008 + A11: 2012
EN 60335-1: 2012 + A11: 2014 + A13: 2017 + A1:
2019 + A14: 2019 + A2: 2019; EN 62233: 2008
BS EN 55014-1; BS EN 55014-2 ;
BS EN 61000-3-2; BS EN 61000-3-3;
BS EN 60335-2-65; BS EN 60335-1; BS EN 62233:2008

Specyficzne dane techniczne znajdują się na tabliczce znamionowej maszyny.

Do celów świadczeń gwarancyjnych urządzenie musi mieć możliwość identyfikacji przez tabliczkę znamionową.

Zmiany techniczne zastrzeżone.

Wyprodukowano w Chinach

27.01.2022
Data

- dyrektor -

Pełnomocnik do spraw dokumentacji technicznej

Krug & Priester GmbH & Co. KG
Simon-Schweitzer-Str. 34
D-72336 Balingen (Niemcy)

Notizen:
Remarks:
Notes :
Uwagi:

Notizen:
Remarks:
Notes :
Uwagi:

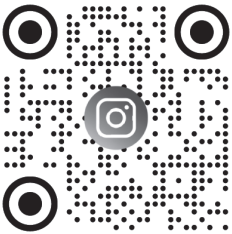

ideal_luftreiniger



@idealluftreiniger

KRUG+PRIESTER

Krug & Priester GmbH & Co. KG
Simon-Schweitzer-Str. 34
D-72336 Balingen (Germany)
www.krug-priester.com