

Уничтожитель пластиковых карт

Korttisilppuri

Niszczarka do kart

Triturador de cartões

RU Инструкция по
эксплуатации

FI Käyttöohjeet

PL Instrukcja obsługi

PT Manual de instruções

IDEAL 0103 SCD



- Оглавление •
 - Sisällysluettelo •
 - Spis treści •
 - Indice •
-

RU	Меры предосторожности	3
	Установка	8
	Эксплуатация	10
	Возможные неисправности	17
	Принадлежности	22
	Техническая информация	23
	Повторное использование	26
	Декларация о соответствии	27
FI	Turvallisuusohjeita	3
	Asennus	8
	Käyttö	10
	Mahdolliset viat	17
	Lisälaitteet	22
	Teknistä tietoa	23
	Kierrätys	26
	EC yhdenmukaisuus todistus	27
PL	Środki bezpieczeństwa	3
	Instalacja	8
	Obsługa	10
	Możliwe usterki	17
	Akcesoria	22
	Dane techniczne	23
	Odzysk środków wtórnych	26
	Declaração de conformidade	27
PT	Normas de segurança	3
	Instalação	8
	Funcionamento	10
	Possíveis falhas	17
	Acessórios	22
	Informações técnicas	23
	Reciclagem	26
	Declaração de conformidade	27

- Меры предосторожности • Turvallisuusohjeita •
- Środki bezpieczeństwa • Normas de segurança •



- RU** Пожалуйста, прочитайте инструкцию по эксплуатации перед установкой аппарата, соблюдайте технику безопасности. Инструкция по эксплуатации должна находиться в доступном для пользователя месте.
- FI** Lue nämä käyttö-ohjeet läpi ennenkuin käynnistät laitteen !
Noudata turvaohjeita. Käyttöohjeiden on oltava aina saatavilla.
- PL** Proszę uważnie przeczytać instrukcję obsługi przed uruchomieniem urządzenia i stosować się do przepisów bezpieczeństwa. Instrukcje obsługi muszą być zawsze dostępne.
- PT** Por favor leiam o manual de instruções antes de colocar a máquina em operação e vejam as precauções de segurança. As instruções de operação deverão estar sempre disponíveis.



- RU** Избегайте попадания длинных волос в механизм аппарата!
- FI** Varokaa pitkien hiusten joutumista teräpakkaan !
- PL** Uwaga na długie włosy!
- PT** O cabelo comprido pode ficar preso na cabeça de corte!



- RU** Не допускайте попадания рук в приемное отверстие режущей головки!
- FI** Älkää työntäkö sormia teräpakkaan !
- PL** Nie wkładać rąk pomiędzy głowice tnące!
- PT** Não mexer dentro da abertura de alimentação da cabeça de corte!



- RU** Остерегайтесь попадания галстука и других частей одежды!
- FI** Varokaa solmiotanne ja muita pitkiä vaatekappaleitanne !
- PL** Uwagać na krawaty i inne luźne części garderoby!
- PT** Cuidado com as gravatas ou outro tipo de roupa solta!



- RU** Осторожно, движущиеся части!
- FI** Varo, liikkuvia osia!
- PL** Uwaga, ruchome części!
- PT** Cuidado, peças em movimento!



- Меры предосторожности • Turvallisuusohteita •
- Środki bezpieczeństwa • Normas de segurança •



RU Не допускайте детей к пользованию аппаратом! Это устройство не предназначено для применения в местах, где могут присутствовать дети.

FI Asentakaa laite lasten ulottumattomiin ! Tämä laite ei ole tarkoitettu käytettäväksi paikoissa, joissa lapset voivat oleskella.

PL Dzieciom nie wolno obsługiwać urządzenia ! To urządzenie nie jest przystosowane do użycia w miejscach, w których mogą przebywać dzieci.

PT As crianças não devem trabalhar com a máquina! Este aparelho não deve ser utilizado em locais possivelmente frequentados por crianças.



RU Не разрушайте аккумуляторы / батареи!

FI Älä tuhoa akkuja/paristoja!

PL Nie wolno zniszczyć akumulatorów / baterii!

PT Não eliminar acumuladores / baterias!



RU Не пользоваться вблизи машины для уничтожения деловых бумаг аэрозольными баллончиками с воспламеняющимися веществами!

FI Paperisilppurin lähellä ei saa käyttää syttyviä aineita sisältäviä suihkepuljoja!

PL W pobliżu niszcarki do dokumentów nie używać aerozoli zawierających palne substancje!

PT Não usar latas de aerossóis com substâncias inflamáveis na proximidade do destruidor de documentos!



RU Не использовать воспламеняющиеся средства для очистки.

FI Älä käytä syttyviä puhdistusaineita.

PL Nie stosować palnych środków czyszczących.

PT Não utilizar produtos de limpeza inflamáveis.



RU Осторожно: детали с острыми углами и краями!

FI Huomio – teräväreunaisia kulmia ja reunoja!

PL Ostrożnie, części z ostrymi narożnikami i krawędziami!

PT Cuidado, peças com cantos e arestas vivas!



- Меры предосторожности • Turvallisuuohjeita •
- Środki bezpieczeŃstwa • Normas de segurança •

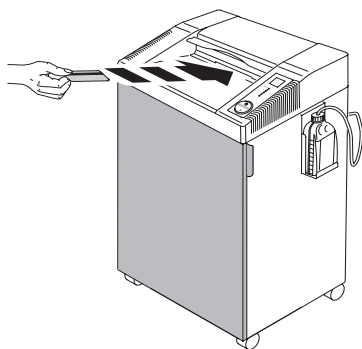



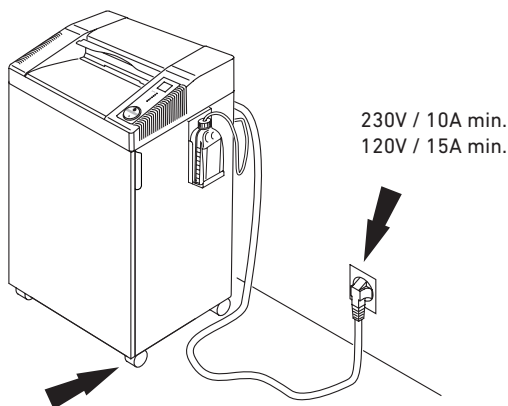

- RU** Эксплуатацию уничтожителя пластиковых карт разрешается осуществлять только при закрытой дверце!
- FI** Korttisilppurin käyttö sallittu vain, kun laitteen ovi on kiinni!
- PL** Eksploatacja niszcarki do kart jest dozwolona tylko przy zamkniętych drzwiach!
- PT** O funcionamento do triturador de cartões só deve ser possível com a porta fechada!

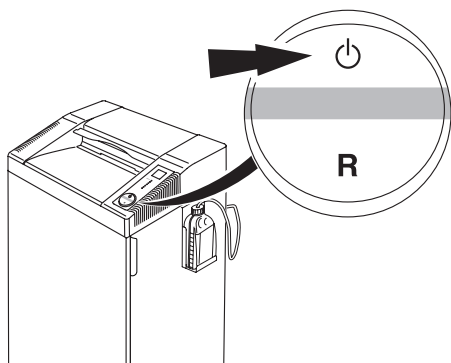

- RU** Обеспечьте свободный доступ к розетке. Предотвратите откатывание устройства с помощью 2 фиксирующих направляющих ролика. Перед перемещением убедитесь, что заторможенные ролики разблокировались!
- FI** Varmista, että virta pääsee kulkemaan vapaasti. Varmista laite pois paikallaan rullaamista vastaan kahdella lukittavalla pyörällä. Tarkasta ennen laitteen siirtämistä, onko lukitut pyörät vapautettu!
- PL** Zapewnić swobodny dostęp do gniazda zasilającego. Urządzenie należy zabezpieczyć przed stacaniem za pomocą 2 blokowanych kółek kierunkowych. Przed poruszeniem sprawdź, czy zahamowane rolki kierunkowe są poluzowane!
- PT** Certificar que existe livre acesso á ficha eléctrica. O aparelho deve ser protegido contra rolamento não controlado através de 2 rolos de guias bloqueáveis. Antes de realizar movimentos, verificar se os rolos de guia travados se encontram soltos!

- Меры предосторожности • Turvallisuusohjeita •
- Środki bezpieczeństwa • Normas de segurança •



- RU** Автоматическое выключение по прошествии 30 минут режима ожидания, зеленый сигнализатор  гаснет.
- FI** Automaattinen valmiustilan sammutus 30 minuutin jälkeen, vihreä merkkivalo  sammuu.
- PL** Automatyczne wyłączenie trybu czuwania po 30 minutach, zielona kontrolka  gaśnie.
- PT** Desativação automática para o modo de Standby, após 30 minutos; a lâmpada de controlo verde  apaga.

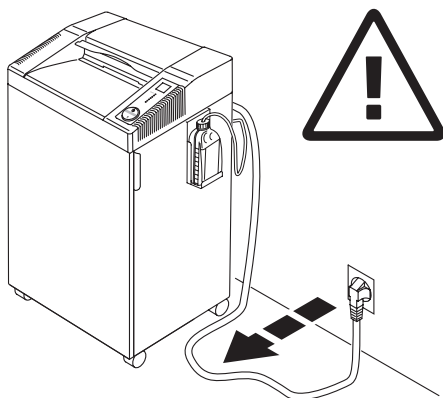

- RU** Во время очистки вытаскивать вилку соединительного шнура из розетки!
Не осуществлять самостоятельно ремонт уничтожителя пластиковых карт! (См. стр. 21).
- FI** Irrota verkkoliitin puhdistuksen yhteydessä!
Älä korjaa korttisilppuria itse! (Katso sivu 21.)
- PL** Przed rozpoczęciem czyszczenia wyciągnij wtyczkę z gniazdka!
Nie naprawiać niszcarki samodzielnie! (patrz strona 21).
- PT** Retirar a ficha de rede durante a limpeza!
Não efetuar qualquer reparação autónoma no triturador de cartões! (Consultar a página 21).

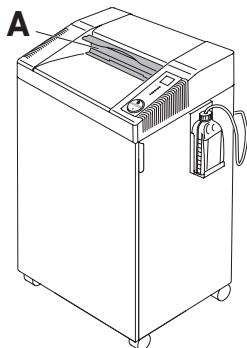

- RU** Не работайте на аппарате без шторки безопасности (A).
- FI** Älä käytä laitetta ilman turvaläppää (A).
- PL** Nie wolno obsługiwać urządzenia bez zamontowanej klapki bezpieczeństwa (A).
- PT** Nunca funcionar com a máquina sem a portinhola de segurança (A).

- Меры предосторожности • Turvallisuusohjeita •
- Środki bezpieczeństwa • Normas de segurança •

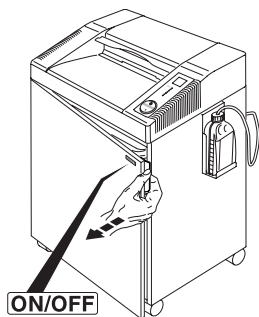

- RU** ON/OFF → Быстрая остановка → Откройте дверцу!
- FI** ON/OFF → Äkillinen pysäytys → Avaa silppusäiliön
- PL** ON/OFF → Szybkie zatrzymanie → Otworzyć drzwiczki
- PT** ON/OFF → Paragem rápida → Abrir a porta!

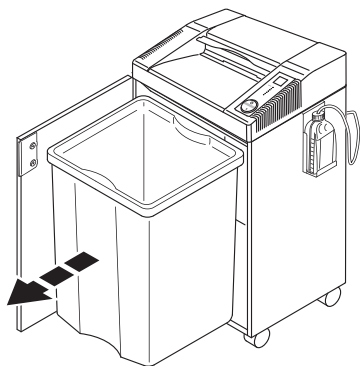

- RU** Не высыпать уничтоженный материал на пол. **Опасность поскользвания!**
- FI** Tuhottua materiaalia ei saa tyhjentää lattialle, **liukastumisvaara!**
- PL** Nie wyrzucaj materiału po niszczeniu na podłogę, **niebezpieczeństwo poślizgnięcia się!**
- PT** Não espalhar o material triturado no chão, **perigo de escorregamento!**

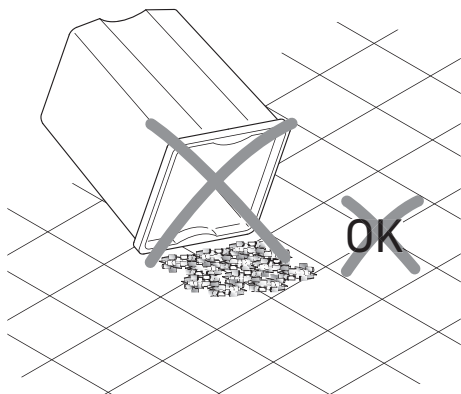

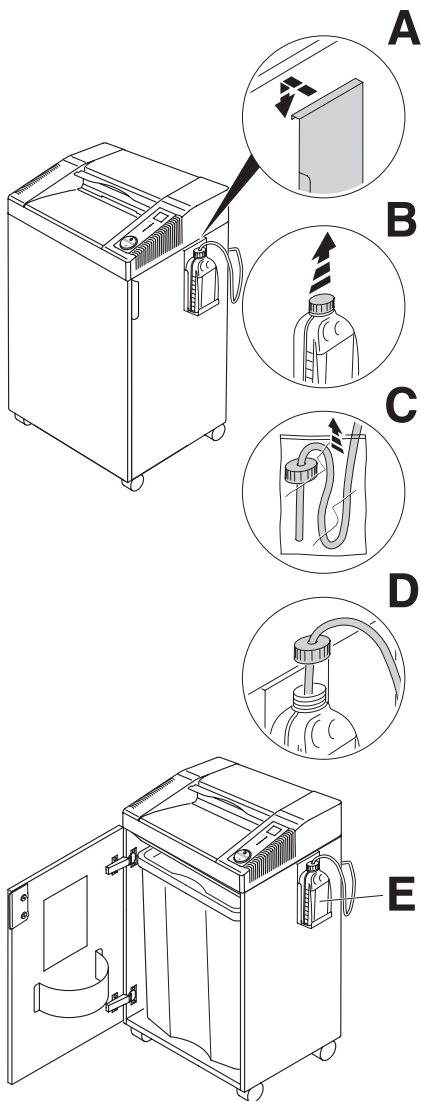

RU Установка масляного бачка:

- Возьмите держатель масляного бачка из тумбочки и закрепите его на корпусе (A).
- Снимите крышку бачка (B).
- Удалите пластиковый пакет с трубки подачи масла (C).
- Установите масляную трубку в бачок и закрутите (D).
- Бачок для масла имеет шкалу заполнения (E).

FI Öljysäiliön asennus:

- ota öljysäiliö laatikosta ja ripusta se laatikon sivuun (A).
- irroita öljysäiliön kansi (B).
- Poista öljyletku muovipussista (C).
- laita öljyletku säiliöön ja ruuvaa kiinni (D).
- Öljysäiliössä on öljyn riiton näyttö (E).

PL Montaż oliwiarki:

- wyjąć uchwyt oliwiarki z szafki i zawiesić go na bocznej ścianie szafki (A)
- usunąć pokrywę oliwiarki (B)
- usunąć zatyczkę z rurki. (C).
- włożyć rurkę do oliwiarki i zakręcić ją (D)
- poziom oleju w butelce jest maksymalny (E).





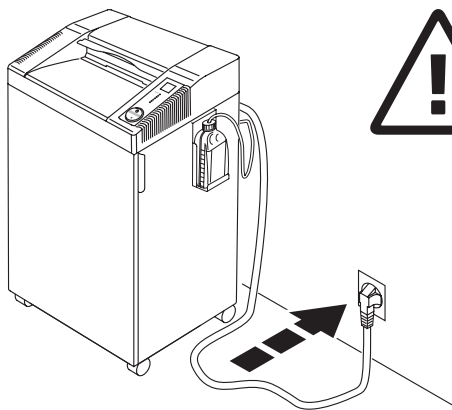

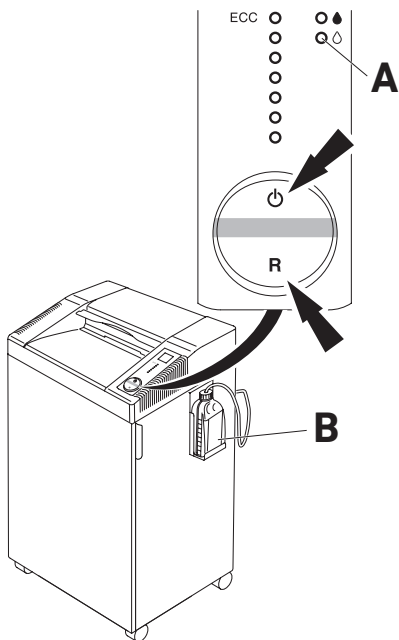

PT Instalar o óleo:

- Retirar o suporte do óleo fora do móvel e colocá-lo na parte lateral do móvel. (A)
- Retirar a tampa do óleo (B)
- Retirar o plástico que está á volta do tubo do óleo (C)
- Colocar o tubo do óleo dentro do óleo e aparafusar (D)
- A garrafa do óleo tem um indicador de nível de enchimento (E)









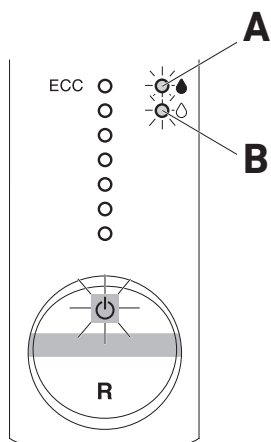

- RU** Закройте дверцу и подключите питание.
- FI** Sulje silppusäiliön ovi ja kytke virtajohto pistorasiaan
- PL** Zamknąć drzwiczki. Włożyć wtyczkę do gniazda zasilającego.
- PT** Fechar a porta.Colocar a ficha eléctrica na tomada.



- RU** При использовании в первый раз и при замене емкости с маслом (B):
- Нажмите клавишный переключатель .
 - Нажмите **и удерживайте** клавишный переключатель в положении "R" до тех пор, пока на LED  дисплее (A) не перестанет мигать красный сигнал.
- FI** Käytettäessä ensimmäistä kertaa ja kun pullo (B) on vaihdettu:
- Paina keinukytkintä .
 - Paina, **ja pidä** keinukytkintä "R" alhaalla, kunnes LED  valo (A) ei enää vilku punaisena
- PL** Przed pierwszym użyciem lub, gdy wymieniana jest butelka z olejem (B):
- przyciśnij przycisk .
 - następnie przyciśnij i **przytrzymaj** przycisk "R", aż dioda LED  (A) przestanie mrugać na czerwono.
- PT** Quando usar pela primeira vez e quando mudar a embalagem de óleo (B):
- Pressionar o **botão**/interruptor .
 - Pressionar e manter pressionado o interruptor "R" até o LED  (A) deixar de piscar a vermelho.



- RU** **Мигает светоиндикатор  (A)**
- масло автоматически подается на режущие ножи
- Мигает светоиндикатор  (B)**
- закончилось масло в бутылки
- FI** **Jos  -led palaa (A):**
- teräpakan automaattinen öljyäminen käynnissä.
- Jos  -led palaa (B):**
- öljysäiliö on tyhjä
- PL** **Świeci się kontrolka LED –  (A) (podawanie oleju)**
- Wałki tnące są automatycznie oliwione.
- Świeci się LED –  (pusty) (B)**
- Pusta butelka.
- PT** **O piscar LED  (A):**
- Os eixos de corte são automaticamente oleados.
- O piscar LED  (B):**
- A garrafa do óleo está vazia.

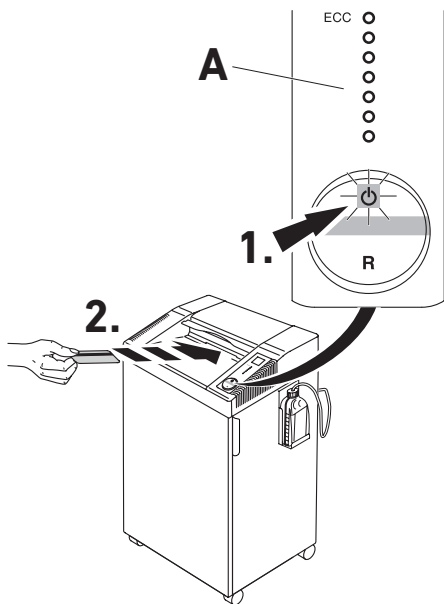

RU Нажать на выключатель  (1.) : Загорается зеленый свет, машина готова к эксплуатации.



- Автоматический запуск при подаче пластиковых карт, CD и DVD дисков (2.).

• **Вставлять пластиковые карты, CD и DVD диски в подающее гнездо только по отдельности**

Автоматическое выключение по прошествии 30 минут режима ожидания, зеленый сигнализатор  гаснет.

Указание: У IDEAL 0103 SCD имеется индикация ECC (электронного регулирования производительности (Electronic Capacity Control)) для отображения производительности при уничтожении пластиковых карт, CD и DVD дисков (A).

После выключения машины можно начать непрерывную работу.

- Нажать и удерживать нажатым выключатель , пока не начнет работать машина.
- Завершение режима продолжительной работы → Нажать выключатель 

Эта машина предназначена исключительно для уничтожения пластиковых карт, CD и DVD дисков. Она не предназначена для уничтожения бумаг!



FI Paina  kytöntä (1.) : Vihreä valo palaa, kone on käyttövalmis.

- Käynnistyy automaattisesti, kun syötät kortin, CD- tai DVD-levyn (2.).
- **Työnnä syöttörakkoon kerralla vain yksi kortti, CD tai DVD**

Automaattinen valmiustilan sammutus 30 minuutin jälkeen, vihreä merkkivalo  sammuu.

Ohje: IDEAL 0103 SCD -laitteessa on sähköisen kuormituksen valvonta eli ECC-ilmaisin (Electronic Capacity Control), joka ilmaisee tehon korttia, CD- tai DVD-levyä tuhottaessa (A).

Kun kone kytketään pois päältä, jatkuva ajo voidaan aloittaa.

- Paina painiketta  niin kauan, kunnes kone käy.
- Päätä kestokäynti → painikkeella 

Tämä laite sopii ainoastaan korttien, CD- ja DVD-levyjen tuhoamiseen. Älä käytä paperisilppurina!

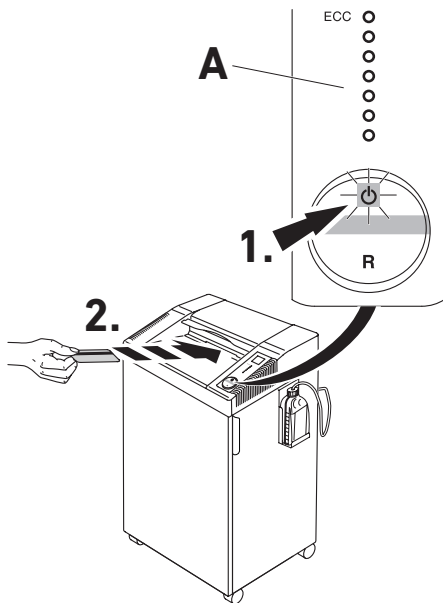



PL Naciśnij przycisk  (1.) : Świeci się zielone światło, maszyna jest gotowa do pracy.

- Automatyczne uruchomienie przy doprowadzeniu kart /CD/DVD (2.).
- **Karty/CD/DVD wsuwać do szczeliny doprowadzającej pojedynczo**

Automatyczne wyłączenie trybu czuwania po 30 minutach, zielona kontrolka gaśnie .

Wskazówka: IDEAL 0103 SCD wyposażona jest w wyświetlacz ECC (Electronic Capacity Control) informujący o działaniu podczas niszczenia kart/CD/DVD (A).

Po wyłączeniu maszyny można rozpocząć pracę ciągłą.

- Naciskaj przycisk  aż maszyna zacznie pracować.
- Koniec pracy ciągłej → Naciśnij przycisk 



Ta maszyna przeznaczona jest wyłącznie do niszczenia kart / płyt CD / DVD. Nie niszczyć papieru!

PT Premir o interruptor  (1.) : Luz verde brilha, a máquina está operacional.

- Arranque automático com a alimentação de cartões/CD/DVD (2.).
- **Inserir cartões/CDs/ DVDs, individualmente, na ranhura de alimentação**

Desativação automática para o modo de Standby, após 30 minutos; a lâmpada de controlo verde  apaga.

Aviso: o IDEAL 0103 SCD possui um indicador ECC (Electronic Capacity Control) para a indicação da potência durante a trituração de cartões/CDs/DVDs (A). Quando a máquina é desligada, o funcionamento contínuo pode ser iniciado.

- Premir o interruptor  até a máquina entrar em funcionamento.
- Parar o funcionamento contínuo → Premir o interruptor 

Esta máquina destina-se exclusivamente à trituração de cartões/ CDs/DVDs. Não triturar papel!

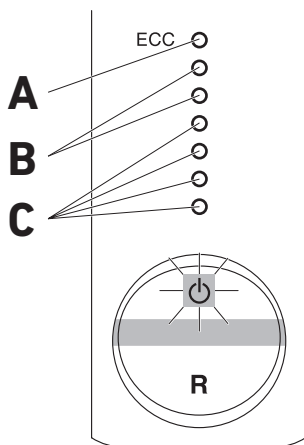

RU Светодиод горит красным светом (A)

Автоматический останов при слишком большом количестве пластиковых карт, CD и DVD дисков; автоматический обратный ход в случае затора из пластиковых карт, CD и DVD дисков.

Светодиод горит желтым светом (B).

Максимальное использование производительной мощности в процессе уничтожения пластиковых карт, CD и DVD дисков.

Светодиод горит зеленым светом (C).

Нормальное использование производительной мощности в процессе уничтожения пластиковых карт, CD и DVD дисков.

FI LED palaa punaisena (A).

Pysähtyy automaattisesti, kun kortteja, CD- tai DVD-levyjä on liian monta, automaattinen peruutus, mikäli ilmenee korttien, CD- tai DVD-levyjen sumu.

LED palaa keltaisena (B).

Maksimaalinen kapasiteetin kuormitus kortteja, CD- tai DVD-levyjä tuhottaessa.

LED palaa vihreänä (C).

Normaali kapasiteetin kuormitus kortteja, CD- tai DVD-levyjä tuhottaessa.

PL Dioda LED świeci się na czerwono (A).

Automatyczne zatrzymanie przy zbyt wielu kartach / płytach CD / DVD, automatyczny powrót przy zatorze kart / CD / DVD.

Dioda LED świeci się na żółto (B).

Maksymalne obciążenie przy niszczeniu kart / płyt CD / DVD.

Dioda LED świeci się na zielono (C).

Zwykłe obciążenie przy niszczeniu kart / płyt CD / DVD.

PT LED brilha a vermelho (A).

Paragem automática em caso de excesso de cartões/CDs/DVDs, recuo automático em caso de congestionamento de cartões/CD/DVD.

LED brilha a amarelo (B).

Utilização da capacidade máxima durante a trituração dos cartões/CDs/DVDs.





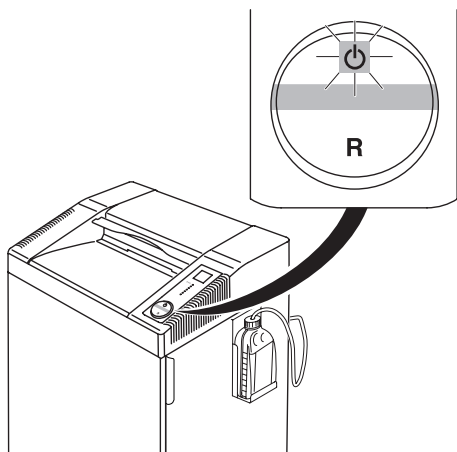

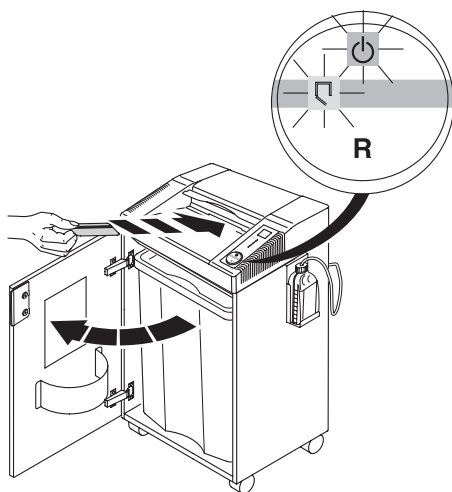

LED brilha a verde (C).

Utilização da capacidade normal durante a trituração dos cartões/CDs/DVDs.







- RU** Автоматический останов при отсутствии уничтожаемых пластиковых карт, CD и DVD дисков.
- FI** Automaattinen pysäytys, mikäli kortteja, CD- tai DVD-levyjä ei enää tuhota.
- PL** Automatyczne zatrzymanie, nawet jeśli nie są niszczone dodatkowe karty / płyty CD / DVD.
- PT** Paragem automática se não forem triturados mais cartões/CDs/DVDs.

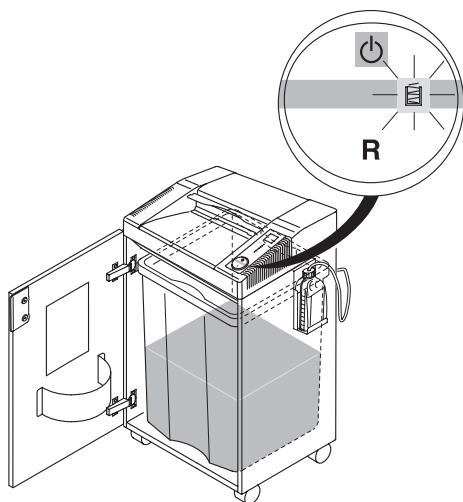





- RU** При открытии дверцы аппарат остановится автоматически. Индикаторы  и  будут загораться поочередно.
- FI** Laite pysähtyy itsestään, jos silppusäiliön ovi avataan. (Merkit  ja  vilkkuvat vuorotellen).
- PL** Automatyczne zatrzymanie jeśli drzwiczki są otwarte. (pojawiają się stosowne symbole  i ).
- PT** Pára automaticamente quando a porta é aberta. Símbolos  e  piscam alternadamente.

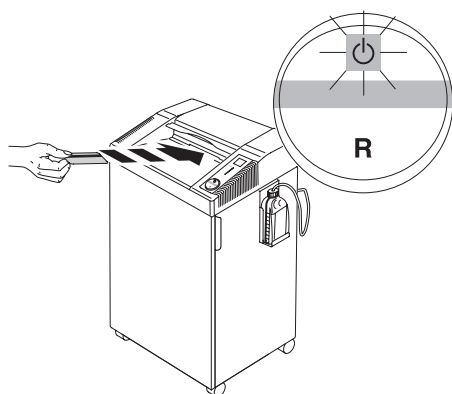





- RU** Автоматический останов при достаточно заполненном контейнере. Горит индикатор символа "Полный мешок" . (По причине неудобства транспортировки по весу, контейнер заполняется наполовину.)
Опорожнить приемный контейнер.
- FI** Automaattinen pysäytys, kun säiliö on riittävän täynnä. Symboli Säkki täynnä  ilmaisin palaa.
(Puolitäynnä johtuen painosta, sillä muutoin säiliötä on vaikea kuljettaa.)
Tyhjennä kokoamissäiliö.
- PL** Automatyczne zatrzymanie przy dostatecznie wypelnionym pojemniku. Ikona wskaźnika "pełen worek"  świeci się.
(Ze względu na masę wypelniony do połowy. W przeciwnym razie transport pojemnika jest trudny.)
Opróżnianie zbiornika.
- PT** Paragem automática assim que o recipiente atingir um nível de enchimento considerável. Símbolo "Saco cheio"  brilha na indicação.
(Meio cheio, devido ao peso, caso contrário o recipiente será difícil de transportar).
Esvaziar o recipiente de recolha.

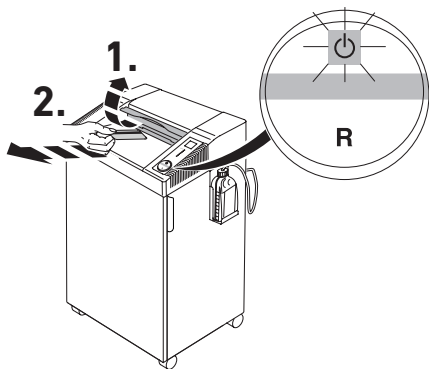

- RU** Автоматическая остановка и короткий возврат резака в случае застревания карты/CD/DVD (мигает кнопка ).
- FI** Automaattinen pysäytys ja leikkurin lyhyt palautus, jos kortti/CD/DVD-levy juuttuu (painike  vilkkuu).
- PL** Automatyczne zatrzymanie i krótki powrót obcinarki w przypadku zacięcia karty/CD/DVD (miga przycisk .
- PT** Paragem automática e breve retorno do cortador em caso de encravamento do cartão/CD/DVD (o botão  pisca).



- RU** В случае затора, при необходимости, открыть предохранительную крышку (1.). Извлечь пластиковые карты, CD и DVD диски (2.). Восстановить готовность к работе. Нажать кнопку кулисного типа , вставлять меньше пластиковых карт, CD и DVD дисков.
- FI** Avaa tarpeen vaatiessa turvaluukku suman yhteydessä (1.) Poista kortit, CD- ja DVD-levyt (2.) Palauta käyttövalmius. Paina keinupainiketta  ja syötä vähemmän kortteja, CD- tai DVD-levyjä.
- PL** Jeżeli to konieczne, przy zatorze otwórz klapę bezpieczeństwa (1.) Wyjąć karty / płyty CD / DVD (2.) Przywrócić gotowość do pracy. Naciśnij przelącznik , podaj mniej kart / płyt CD / DVD.
- PT** Em caso de congestionamento, se necessário, abrir a tampa de segurança (1.) Remover os cartões/CDs/DVDs (2.) Restaurar a operacionalidade. Premir o botão basculante  e alimentar menos cartões/CDs/DVDs.

- Возможные неисправности • Mahdolliset viat •
- Možliwe usterki • Possíveis falhas •

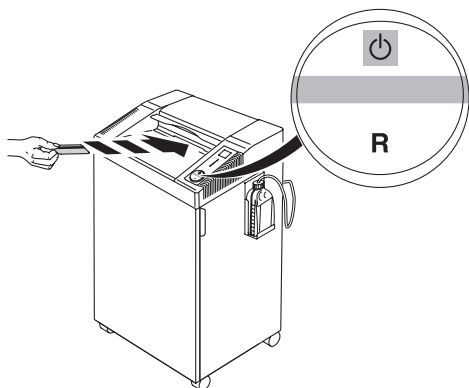



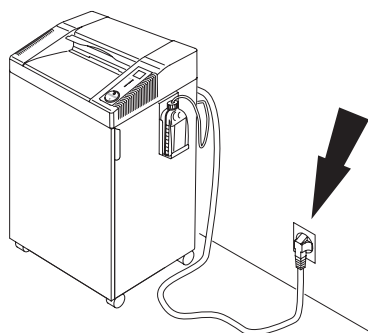

- RU** Аппарат не включается
FI Laite ei käynnisty
PL Urządzenie nie działa
PT A máquina não inicia

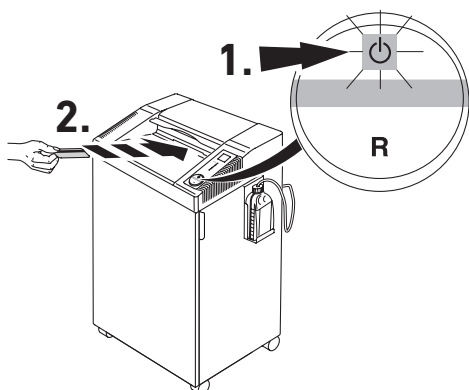

- RU** Аппарат подключен к сети?
FI Tarkista, että virtajohto kytketty pistorasiaan
PL Czy niszczarka jest podłączona do źródła zasilania?
PT Está a máquina ligada á electricidade?



- RU** Нажат ли выключатель  ? Горит ли выключатель зеленым светом? (1.). По отдельности вставлять пластиковые карты, CD и DVD диски в подающее гнездо (2.)
- FI** Painoitko  -kytkintä? Palaako kytkin vihreänä? (1.). Syötä kortit, CD- ja DVD-levyt yksittäin syöttörakkoon (2.)
- PL** Przycisk  wciśnięty? Czy przycisk świeci się na zielono? (1.). Wprowadź karty / płyty CD / DVD pojedynczo do otworu (2.)
- PT** Interruptor  premido? O interruptor brilha a verde? (1.). Introduzir cartões/CDs/DVDs, individualmente, na ranhura de alimentação (2.)

- Возможные неисправности • Mahdolliset viat •
- Možliwe usterki • Possíveis falhas •

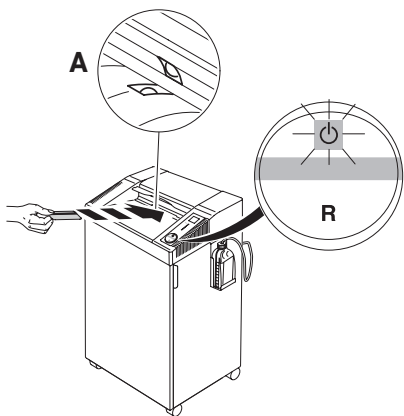

- RU** Вставлена ли пластиковая карта, CD и DVD диск по центру?
(Фотореле) **(A)**
- FI** Syötikkö kortin, CD- tai DVD-levyn keskeltä? (valokennoilmaisin) **(A)**
- PL** Karta / płyta CD / DVD umieszczona w środku? (Fotokomórka) **(A)**
- PT** O cartão/CD/DVD foi inserido no meio? (Barreira fotoelétrica) **(A)**

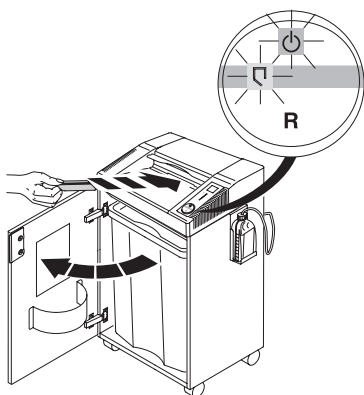

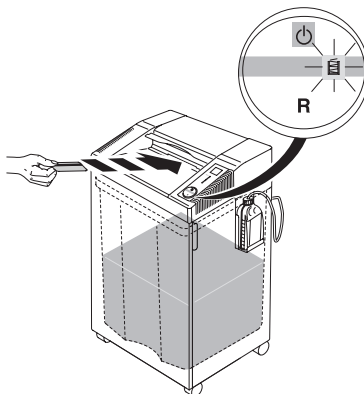

- RU** Открыта дверь?
- FI** Tarkista, että silppusäiliön ovi on kiinni
- PL** Czy drzwiczki są otwarte?
- PT** A porta aberta?

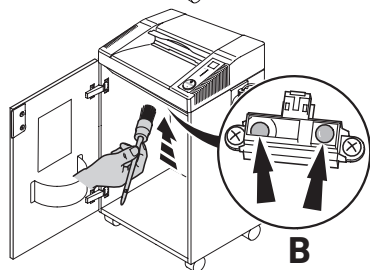
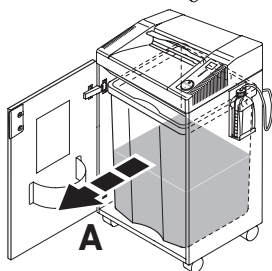
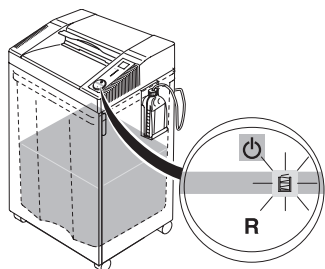

- RU** Заполнен ли приемный контейнер наполовину?
- FI** Onko kokoamissäiliö puoliksi täynnä?
- PL** Pojemnik w połowie pełen?
- PT** O recipiente de recolha está meio cheio?

- Возможные неисправности • Mahdolliset viat •
- Možliwe usterki • Possíveis falhas •



RU Горит индикатор "Контейнер заполнен" , а контейнер не заполнен наполовину.

- Убрать приемный контейнер (**A**)
- Очистить кисточкой датчик уровня заполнения (**B**).

FI Säiliö täynnä  ilmaisin palaa, säiliö ei ole puoliksi täynnä.

- Poista keruusäiliö (**A**)
- Puhdista täyttöasteen anturi (**B**) siveltimellä.

PL Wskaźnik "pojemnik pełen"  się świeci, pojemnik nie jest w połowie pełen.

- Wyjmij pojemnik (**A**)
- Oczyszć czujnik poziomu (**B**) pędzelkiem.

PT "Recipiente cheio"  indicação brilha; recipiente não está meio cheio.

- Remover o recipiente de recolha (**A**)
- Limpar o sensor do nível de enchimento (**B**) com um pincel.

- Возможные неисправности • Mahdolliset viat •
- Možliwe usterki • Possíveis falhas •

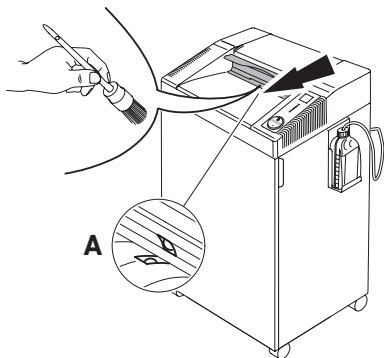

RU **Машина не выключается.**

- Вытащить вилку соединительного шнура из розетки. Очистить тонкой кисточкой или ватной палочкой фотореле (A).
- В случае режима продолжительной работы, нажать выключатель .

FI **Kone ei sammu.**

- Vedä pistoke irti. Puhdista valokennoilmais (A) ohuella siveltimellä tai vanupuikolla.
- Kestokäynti, paina -kytkintä.

PL **Maszyna nie wyłącza się.**

- Wyciągnij wtyczkę z gniazdka. Oczyszczyć fotokomórkę (A) wąskim pędzelkiem lub wacikiem.
- W trybie pracy ciągłej naciśnij przycisk .



PT **A máquina não desliga.**

- Retirar a ficha de rede. Limpar a barreira fotoelétrica (A) com um pincel fino ou cotonete.
- Premir o interruptor  durante o funcionamento contínuo.

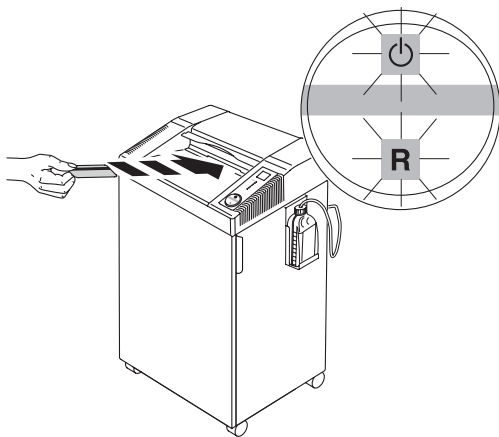

- Возможные неисправности • Mahdolliset viat •
- Možliwe usterki • Possíveis falhas •





RU **Аппарат автоматически остановился**
Сработал датчик перегрева. **Пожалуйста, дайте машине остыть.**

- Индикаторы  и "R" будут загораться поочередно.
- Индикатор  загорится зеленым цветом, машина готова к работе



FI **Laite pysähtyy.**
Ylikuormitusuoja. **Anna koneen jäähdyä.**

- Symboli  tai "R" sytyvät vaihtoehtoisesti.
- Symboli  syttyy vihreäksi ja laite on toimintavalmis.

PL **Urządzenie zatrzymuje się.**
Nadmierne przeciążenie. **Należy pozostawić urządzenie, aż się schłodzi.**

- Symbole  i "R" świecą się.
- Gdy symbol  zaczyna świecić na zielono, urządzenie jest gotowe do pracy

PT **A máquina pára.** Protecção de sobrecarga.
Por favor deixe a máquina arrefecer.

- Símbolos  e "R" piscam alternadamente
- Símbolos  acende no verde, a máquina está preparada para trabalhar.

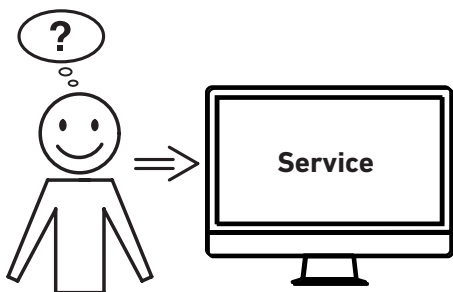

RU **Не удается устранить проблему вышеуказанными способами?**

→ Контактные данные: сервисная служба

- www.krug-priester.com
- service@krug-priester.com

FI **Eikö mikään edellä mainituista ohjeista ratkaissut ongelmaa?**

→ Yhteystiedot: Huolto

- www.krug-priester.com
- service@krug-priester.com

PL **Żadna z podanych porad nie działa?**

→ Kontakt: Serwis

- www.krug-priester.com
- service@krug-priester.com

PT **Nenhuma das soluções de problemas anteriormente mencionadas oferece ajuda?**

→ Contacto: Assistência Técnica

- www.krug-priester.com
- service@krug-priester.com

- Принадлежности • Lisälaitteet •
 - Akcesoria • Acessórios •
-

RU Рекомендуемые расходные материалы

FI Suositeltavat lisälaitteet

PL Zalecane akcesoria

PT Acessórios recomendados

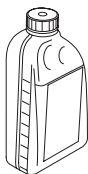

RU Экологически чистое масло (5 x 1 л)

FI Luontoystävällinen öljy (5 x 1 litra)

PL Przyjazny środowisku olej (5 x 1 litr)

PT Óleo de amgio do ambiente (5 x 1 litro)

No. 9000 621



I.T.E. Listed 802 D



RU Эта машина одобрена независимыми лабораториями по безопасности в соответствии с инструкциями Европейского экономического сообщества 2014/35/EU и 2014/30/EU.

Информация об уровне шума:

уровень шума на рабочем месте меньше максимально допустимого уровня < 70 db (A) по стандарту ISO 7779.

Точные технические характеристики находятся на этикетке технической спецификации на аппарате. При оформлении заявки по гарантии, указывайте серийный номер уничтожителя, который расположен на шильдике машины. Возможны изменения без уведомления.

FI Tämä laite on hyväksytty itsenäisten laboratorioden toimesta ja se on EC-säännösten 2014/35/EU ja 2014/30/EU mukainen.

Tietoa äänitasosta:

Äänitaso työpaikalla on vähemmän kuin ISO 7779 mukaisen standardin suurin sallittu taso < 70 db (A).

Tarkat tekniset tiedot löytyvät tarrasta laitteesta. Takuuajan aikana koneessa on oltava originaali tunnistetarra.

Oikeudet muutoksiin ilman ilmoitusta pidätetään.

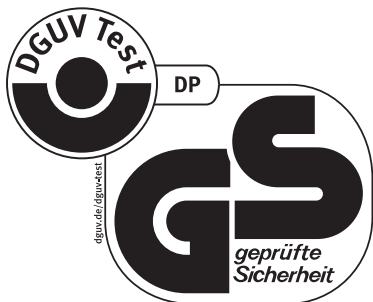

I.T.E. Listed 802 D



PL Urządzenie zostało sprawdzone przez niezależne laboratoria i spełnia przepisy EC zawarte w 2014/35/EU i 2014/30/EU.

Poziom hałasu :

Poziom hałasu w miejscu roboczym jest mniejszy niż dopuszczalny maksymalny poziom hałasu określony normą ISO 7779, który wynosi < 70 db (A). Szczegółowe dane techniczne zawarte są na naklejce znajdującej się na urządzeniu. Aby domagać się gwarancji, urządzenie musi ciągle posiadać oryginalną tabliczkę znamionową. Zastrzegamy sobie prawo do dokonywania modyfikacji technicznych bez uprzedniego poinformowania.

PT Esta máquina está aprovada por laboratórios de segurança independentes e de conformidade com os regulamentos – CE 2014/35/EU e 2014/30/EU.

Nível de ruído:

O nível de ruído no local de trabalho é inferior ao nível máximo permitido de < 70 db (A) pela norma ISO 7779. As especificações exactas encontram-se coladas na máquina. Para reclamar a garantia, a máquina deve ser portadora da placa original de identificação. Sujeito a alterações sem aviso prévio.



RU Фирма Krug + Priester прошла следующую сертификацию:

- система управления качеством в соответствии с DIN EN ISO 9001:2015
- система экологического менеджмента в соответствии с DIN EN ISO 14001:2015
- система управления энергопотреблением в соответствии с DIN EN ISO 50001:2018

FI Krug + Priester -yrityksellä on seuraavat sertifiointit:

- DIN EN ISO 9001:2015 -standardin mukainen laadunhallintajärjestelmä
- DIN EN ISO 14001:2015 -standardin mukainen ympäristöjärjestelmä
- DIN EN ISO 50001:2018 -standardin mukainen energianhallintajärjestelmä

PL Przedsiębiorstwo Krug + Priester posiada następujące certyfikaty:

- System zarządzania jakością wg DIN EN ISO 9001:2015
- System zarządzania środowiskiem wg DIN EN ISO 14001:2015
- System zarządzania energią wg DIN EN ISO 50001:2018

PT A empresa Krug + Priester tem as seguintes certificações:

- Sistema de gestão da qualidade em conformidade com a DIN EN ISO 9001:2015
- Sistema de gestão ambiental em conformidade com a DIN EN ISO 14001:2015
- Sistema de gestão energética em conformidade com a DIN EN ISO 50001:2018

- Повторное использование • Kierrätys •
- Odzysk środków wtórnych • Reciclagem •



PL Zużyty sprzęt oznakowany niniejszym symbolem nie może być umieszczany i usuwany łącznie z innymi odpadami, w tym odpadami komunalnymi. Obowiązkiem użytkownika jest przekazanie zużytego produktu do punktu zbiórki w celu recyklingu odpadów powstających ze sprzętu elektrycznego i elektronicznego.

Właściwa segregacja i selektywna zbiórka odpadów zużytego sprzętu zmniejsza negatywne oddziaływanie substancji niebezpiecznych, które mogą się w nim znajdować, na środowisko naturalne i zdrowie człowieka. W celu uzyskania bardziej szczegółowych informacji dotyczących utylizacji zużytego sprzętu prosimy skontaktować się z przedstawicielem władz lokalnych, dostawcą usług utylizacji odpadów lub punktem sprzedaży, gdzie nabyto produkt. Zapewniając prawidłową utylizację sprzętu pomagamy chronić środowisko naturalne. Dziękujemy!

RU Пожалуйста, уважайте местные постановления. Передайте нерабочее электрооборудование в соответствующий центр вывоза отходов. Упаковочный материал годен для дальнейшего использования. Избавьтесь от упаковки, не причиняя вреда окружающей среде и сделайте ее годной для повторного использования.

Пожалуйста, заботьтесь об окружающей среде и уничтожайте CD диски, пластиковые карты и другие уничтожаемые материалы отдельно от уничтожаемых бумажных документов. Спасибо!

FI Ota huomioon paikalliset lait ja säännökset. Jätä toimimattomat elektroniset laitteet sopivalle jätekeräysasemalle. Pakkausmateriaali on kierrätettävää. Kierrätä pakkausmateriaali ympäristöystävällisesti ja jätä jäte-yhtiön noudettavaksi.

Ajattele ympäristöä ja hävitä tuhotut CD:t, pankkikortit sekä muu tietovälinejäte erillään silputusta paperista. Kiitos!

PT Por favor, lembre-se de respeitar os regulamentos locais: Entregue, os equipamentos elétricos inutilizáveis, num depósito adequado para o lixo. O material da embalagem é reciclável. Seja amigo do ambiente e facilite a recolha do material reciclável, coloque a embalagem no depósito apropriado. **Por favor pense no meio ambiente e destrua os CDs, cartões de crédito e outros materiais de suporte de dados, separado do papel destruído. Muito Obrigado!**

RU Декларация о соответствии
FI EC yhdenmukaisuus todistus
PLEC Deklaracja zgodności
PTDeclaração de conformidade

- ДАННЫМ ПОДТВЕРЖДАЕМ, ЧТО
- Täten vahvistamme, että
- Niniejszym oświadczamy, że
- Pela presente declaramos que

0103 SCD

GS- IDENT. No.
ID Nr. 11400501

UL-IDENT. No.
ID Nr. 10400501

- СООТВЕТСТВУЕТ СЛЕДУЮЩИМ УСЛОВИЯМ, ПРИМЕНЯЮЩИМСЯ ДЛЯ ЭТОГО
- noudattaa seuraavia tuotteelle haettuja säännöksiä
- spełnia następujące przepisy dotyczące się
- cumprem as disposições legais seguintes

2014/30/EU:

EMV директива по электромагнитной совместимости (переносимости),
Sähkömagneettista yhteensopivuutta koskeva direktiivi,
Dyrektywa w sprawie kompatybilności elektromagnetycznej,
Directiva de compatibilidade electromagnética

2014/35/EU

Директива по низким напряжениям, Matalajännitedirektiivi,
Dyrektywa w sprawie sprzętu elektrycznego przewidzianego do stosowania w
określonych granicach napięcia, Directiva de baixa voltagem

2011/65/EU, 2015/863/EU

директива Европейского Союза, ограничивающая содержание вредных веществ, RoHS
direktiivi, RoHS dyrektywa, RoHS directiva

**- В ЧАСТНОСТИ, ЭТО КАСАЕТСЯ ИСПОЛЬЗУЕМЫХ ГАРМОНИЗИРОВАННЫХ
СТАНДАРТОВ**

- Täyttää harmonisoidut vaatimukset kokonaisuudessaan.
- zastosowano zharmonizowane normy, w szczególności
- Normas harmonizadas utilizadas, normalmente

IEC 62368-1; IEC 61000-3-2; IEC 61000-3-3; EN 62368-1; UL 60950-1;
EN 55014-1; EN 55014-2; EN 61000-3-2; EN 61000-3-3; EN ISO 12100-1;
EN ISO 12100-2; EN ISO 13857; EN ISO 7779;
BS EN 62368-1; BS EN 55014-1; BS EN 55014-2;
BS EN 61000-3-2; BS EN 61000-3-3; BS EN ISO 13857-1; BS EN ISO 7779

03.02.2022
Datum



- Geschäftsführer -

Официальный представитель по технической
документации
Valtuutettu edustaja teknisiiä dokumentteja koskien
Autoryzowany przedstawiciel dokumentacji technicznej
Representador autorizado para a documentação técnica

Krug & Priester GmbH & Co. KG
Simon-Schweitzer-Str. 34
D-72336 Balingen (Germany)

