

Kartenvernichter  
Cards shredder  
Destructeurs de carte  
Kaartversnipperaar  
Trituratore di carte  
Destructoras de tarjetas  
Kortförstörare

DE Betriebsanleitung  
EN Operating Instructions  
FR Mode d'emploi  
NL Gebruiksaanwijzing  
IT Manuale d'istruzione  
ES Instrucciones de uso  
SV Bruksanvisning

**IDEAL 0103 SCD**



- Sicherheitshinweise • Safety precautions •
- Consignes de sécurité • Veiligheidsvoorschriften •
- Misure di Sicurezza • Normas de Seguridad • Säkerhetsföreskrifter •
- Turvallisuusohjeita • Sikkerhetsforskriftene •
- Środki bezpieczeństwa • Меры предосторожности •



- DE** Bitte lesen Sie vor Inbetriebnahme der Maschine unbedingt diese Betriebsanleitung und beachten Sie die Sicherheitshinweise. Die Betriebsanleitung muß jederzeit verfügbar sein.
- EN** Please ensure to read this operating manual before starting the machine for the first time and please strictly follow the safety instructions mentioned herein. This manual must be available at any time.
- FR** Nous vous prions de lire attentivement le mode d'emploi avant d'utiliser la machine, et attirons votre attention sur les consignes de sécurité. Les instructions d'utilisation et les consignes de sécurité doivent toujours être disponibles.
- NL** Leest u voor de ingebruik name van het apparaat a.u.b. deze gebruiksaanwijzing goed door en neemt u de veiligheidsinstructies n acht. De gebruiksaanwijzing en de veiligheids-voorschriften moeten altijd binnen handbereik zijn.
- IT** Per favore legga questo manuale di istruzione prima di mettere in funzione il distruggidocumenti e osservi le regole di sicurezza. Le istruzioni d'uso devono essere sempre disponibili.
- ES** Le recomendamos lea las instrucciones antes de poner en funcionamiento esta máquina y cumpla las normas de seguridad. Las instrucciones de servicio y seguridad deben estar siempre disponibles.
- SV** Läs igenom denna bruksanvisning innan ni startar maskinen. Var noga med säkerhetsföreskrifterna. Instruktionsmanualen måste alltid finnas tillgänglig.
- FI** Lue nämä käyttö-ohjeet läpi ennenkuin käynnistät laitteen ! Noudata turvaohjeita. Käyttöohjeiden on oltava aina saatavilla.
- NO** Lees gjennom denne bruksanvisningen før De tar i bruk maskinen. Vær oppmerksom på sikkerhetsforskriftene. Operatørmmanualen må alltid være tilgjengelig.
- PL** Proszę uważnie przeczytać instrukcję obsługi przed uruchomieniem urządzenia i stosować się do przepisów bezpieczeństwa. Instrukcje obsługi muszą być zawsze dostępne.
- RU** Пожалуйста, прочитайте инструкцию по эксплуатации перед установкой аппарата, соблюдайте технику безопасности. Инструкция по эксплуатации должна находиться в доступном для пользователя месте.
- HU** A gép üzembe helyezésé előtt figyelmesen olvassa el a kezelési utasítást és tartsa be a biztonsági előírásokat. A kezelési utasításnak mindig elérhetőnek kell lennie.
- TR** Lütfen makineyi çalıştırmadan önce bu kullanma talimatlarını dikkatli bir şekilde okuyunuz ve belirtilen güvenlik önlemlerine uyunuz. Kullanma Talimatları her zaman kullanıma hazır olmalıdır.
- DA** Før installation af maskinen bedes De venligst læse brugervejledningen og være opmærksom på sikkerhedsanvisningerne. Brugervejledningen skal altid være tilgængelig.
- CS** Prosím přečtěte si instrukce k obsluze a dodržujte bezpečnostní upozornění. Návod k obsluze musí být vždy dostupný.
- PT** Por favor leiam o manual de instruções antes de colocar a máquina em operação e veja as precauções de segurança. As instruções de operação deverão estar sempre disponíveis.
- EL** ΠΑΡΑΚΑΛΩ ΔΙΑΒΑΣΤΕ ΤΙΣ ΟΔΗΓΙΕΣ ΧΡΗΣΕΩΣ ΚΑΙ ΤΙΣ ΠΡΟΦΥΛΑΞΕΙΣ ΑΣΦΑΛΕΙΑΣ ΠΡΙΝ ΒΑΛΕΤΕ ΤΟ ΜΗΧΑΝΗΜΑ ΣΕ ΛΕΙΤΟΥΡΓΙΑ. ΟΙ ΟΔΗΓΙΕΣ ΧΡΗΣΗΣ ΠΡΕΠΕΙ ΝΑ ΕΙΝΑΙ ΠΑΝΤΑ ΔΙΑΘΕΣΙΜΕΣ.
- SL** Prosimo preberite navodila za uporabo ter upoštevajte varnostna opozorila preden zaženete napravo. Navodila naj bodo vedno pri roki.
- SK** Starostlivo si preštudujte tento návod na obsluhu pred uvedením stroja do prevádzky a najmä bezpečnostné predpisy. Držte tento návod na obsluhu na dostupnom mieste.
- ET** Palun lugege enne masina käivitamist käesolevat kasutusjuhendit ning järgige ohutusnõudeid. Kasutusjuhend peab alati käepärast olema.
- ZH** 使用機器前，請閱讀此操作指引，並留意安全守則
- AR** 操作手册必须是经常可用的。  
والإمان الوقاية تعليمات ملاحظة نرجو كما الماكينة بتشغيل البدء قبل التشغيل تعليمات قراءة نرجو لا بد من وجود تعليمات التشغيل دائما



- DE** Vorsicht bei langen Haaren!  
**EN** Take care of long hair!  
**FR** Attention aux cheveux longs !  
**NL** Pas op met lang haar!  
**IT** Capelli lunghi possono entrare nella testa di taglio!  
**ES** Tener cuidado con el cabello largo puede enredarse en el cabezal de corte!  
**SV** Undvik långt hår i närheten av skärverket!  
**FI** Varokaa pitkien hiusten joutumista teräpakkaan !  
**NO** Vær forsiktig med langt hår i nærheten av skjæreverket!  
**PL** Uwaga na długie włosy!  
**RU** Избегайте попадания длинных волос в механизм аппарата!  
**HU** Vigyázzon a hosszú hajra!  
**TR** Uzun saçlara dikkat. Kesici kafalar tarafından içeri çekilebilir.  
**DA** Undgå langt hår i nærheden af skæreværket  
**CS** Dlouhé vlasy mohou být zachyceny a vtaženy do řezacího mechanismu!  
**PT** O cabelo comprido pode ficar preso na cabeça de corte!  
**EL** ΚΡΑΤΕΙΣΤΕ ΜΑΚΡΙΑ ΑΠΟ ΤΗΝ ΕΙΣΟΔΟ ΤΡΟΦΟΔΟΣΙΑΣ.  
**SL** Pazite da dolgi lasje ne pridejo med rezalne nože!  
**SK** Dajte pozor, aby sa do rezacej hlavy nedostali dlhé vlasy !  
**ET** Pikad juuksed võivad lõikepeasse kinni jääda!  
**ZH** 切勿让长头发接近刀头!  
**AR** يجب الحذر من أن الماكينة قد تلتقط الشعر الطويل.



- DE** Nicht in das Schneidwerk greifen!  
**EN** Do not grasp into the cutting mechanism!  
**FR** Ne pas introduire les mains dans le bloc de coupe!  
**NL** Blijf buiten het bereik van de invoeropening!  
**IT** Non toccare il meccanismo di taglio (apertura di alimentazione)!  
**ES** No introducir la mano en la abertura de alimentación del cabezal de corte!  
**SV** Använd inte fingrarna i öppningen till skärverket!  
**FI** Älkää työntäkö sormia teräpakkaan !  
**NO** Bruk ikke fingrene i åpningen til skjæreverket!  
**PL** Nie wkładać ręk pomiędzy głowice tnące!  
**RU** Не допускайте попадания рук в приемное отверстие режущей головки!  
**HU** Ne nyúljon a vágószerkezethez!  
**TR** Lütfen kesici kafaların çekme sürme ağızlarına dokunmayınız.  
**DA** Hold fingere væk fra åbningen til skæreværket  
**CS** Nesahejte do vstupní šterbiny a nedotýkejte se řezacího mechanismu!  
**PT** Não mexer dentro da abertura de alimentação da cabeça de corte!  
**EL** ΜΗΝ ΑΓΓΙΖΕΤΕ ΤΟΥΣ ΚΥΛΙΝΔΡΟΥΣ ΚΟΠΗΣ.  
**SL** Ne vtičajte prstov v odprtino rezalne glave  
**SK** Nezasahujte rukami do priestoru medzi nožmi v rezacej hlave!  
**ET** Ärge pange kätt lõikepea sööduavasse!  
**ZH** 机器操作时，切勿接触刀头入口！  
**AR** لا يجب الوصول أبدا إلى فتحة التغذية الخاصة برأس القطع.







- DE** Keine Bedienung durch Kinder! Dieses Gerät ist nicht für Verwendung an Orten geeignet, an denen möglicherweise Kinder anwesend sein können.
- EN** No operation by children! This device is not suited for use at locations where children might be present.
- FR** Pas d'utilisation par un enfant! Cet appareil ne convient pas pour des utilisations dans des endroits où des enfants peuvent être présents.
- NL** Geen bediening door kinderen! Dit apparaat is niet geschikt voor gebruik op plaatsen waar eventueel kinderen aanwezig kunnen zijn.
- IT** Non lasciare utilizzare il tagliacarte a bambini! Questo dispositivo non è adatto per l'utilizzo in luoghi dove possono essere presenti bambini.
- ES** No dejar que la utilicen los niños! Este aparato no es adecuado para el uso en lugares con posible presencia de niños.
- SV** Installera maskinen utom räckhåll för barn! Denna apparat lämpar sig inte för användning på platser där barn kan vara närvarande.
- FI** Asentakaa laite lasten ulottumattomiin! Tämä laite ei ole tarkoitettu käytettäväksi paikoissa, joissa lapset voivat oleskella.
- NO** Installer maskinen utenfor rekkevidde for barn! Apparatet er ikke egnet for bruk på steder der barn muligens kan oppholde seg.
- PL** Dzieciom nie wolno obsługiwać urządzenia! To urządzenie nie jest przystosowane do użycia w miejscach, w których mogą przebywać dzieci.
- RU** Не допускайте детей к пользованию аппаратом! Это устройство не предназначено для применения в местах, где могут присутствовать дети.
- HU** Gyerekek a gépet nem kezelhetik! Ez a készülék nem alkalmas olyan helyeken történő használatra, ahol gyermekek tartózkodhatnak.
- TR** Makinayı Çocuklar Kullanmamalıdır. Bu cihaz çocukların bulunabileceği yerlerde kullanıma uygun değildir.
- DA** Må kun betjenes af voksne! Dette apparat er ikke egnet til anvendelse på steder, hvor der muligvis kan være børn til stede.
- CS** Stroj nesmí být obsluhován dětmi! Tento přístroj není vhodný pro použití v místech, kde mohou být přítomni děti.
- PT** As crianças não devem trabalhar com a máquina! Este aparelho não deve ser utilizado em locais possivelmente frequentados por crianças.
- EL** Κανένας χειρισμός από παιδιά! Αυτή η συσκευή δεν ενδείκνυται για χρήση σε σημεία, στα οποία ενδέχεται να είναι παρόντα παιδιά.
- SL** Otroci ne smejo uporabljati naprave! Naprava ni primerna za uporabo na mestih, kjer bi lahko bili prisotni otroci.
- SK** So strojom nesmú pracovať deti! Toto zariadenie nie je určené pre použitie na miestach, kde môžu byť prítomné deti.
- ET** Lapsed ei tohi masinat kasutada! Selle seadme kasutamine on keelatud kohtades, kus võivad viibida lapsed.
- ZH** 禁止儿童操作! 本设备不适合在可能有儿童逗留的地方使用。
- AR** لا يُسمح بالاستعمال من قِبَل الأطفال!  
هذا الجهاز غير مناسب للاستخدام في الأماكن التي قد يتواجد فيها الأطفال.

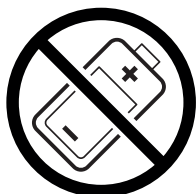

- DE** Keine Akkus / Batterien vernichten!  
**EN** Do not destroy accumulators/batteries!  
**FR** Ne pas détruire les piles / batteries !  
**NL** Accu's / batterijen niet vernietigen!  
**IT** Non distruggere pile e batterie!  
**ES** ¡No destruya las baterías / pilas!  
**SV** Krossa inga ackumulatorer/batterier!  
**FI** Älä tuhoa akkuja/paristoja!  
**NO** Ikke oppladbare batterier. Må kastes etter bruk!  
**PL** Nie wolno zniszczyć akumulatorów / baterii!  
**RU** Не разрушайте аккумуляторы / батареи!  
**HU** Használt elemeket és akkumulátorokat nem szabad megsemmisíteni.  
**TR** Bataryaları / pilleri imha etmeyin!  
**DA** Ødelæg ikke akkumulatorer / batterier!  
**CS** Neničit akumulátory / baterie!  
**PT** Não eliminar acumuladores / baterias!  
**EL** Μην καταστρέφετε επαναφορτιζόμενες μπαταρίες / μπαταρίες!  
**SL** Baterijskih vložkov in baterij ni dovoljeno uničevati!  
**SK** Neničit akumulátory / batérie!  
**ET** Akkuja/paristoja ei saa hävittää!  
**ZH** 不得销毁蓄电池/电池！  
**AR** تخلص من الشواحن الصغيرة / البطاريات!



- DE** In der Nähe des Aktenvernichters keine Spraydosen mit entzündbaren Stoffen benutzen!
- EN** Do not use any spray cans with flammable content near to the document shredder!
- FR** Ne pas utiliser d'aérosols de substances inflammables à proximité du destructeur de documents !
- NL** Gebruik in de buurt van de archiefvernietiger geen spuitbussen met ontvlambare stoffen!
- IT** Non utilizzare bombolette spray in prossimità del tritacarte!
- ES** ¡No utilizar aerosoles con sustancias inflamables cerca de la trituradora de papel!
- SV** Använd inga sprayburkar med brandfarliga ämnen i närheten av dokumentförstöraren!
- FI** Paperisiippurin lähellä ei saa käyttää syttyviä aineita sisältäviä suihkepuljoja!
- NO** Ikke bruk noen spraybokser med antennelige stoffer i nærheten av makuleringsmaskinen!
- PL** W pobliżu niszcarki do dokumentów nie używać aerozoli zawierających palne substancje!
- RU** Не пользоваться вблизи машины для уничтожения деловых бумаг аэрозольными баллончиками с воспламеняющимися веществами!
- HU** Az iratmegsemmisítő közelében nem szabad gyúlékony anyagokat tartalmazó spray dobozokat használni!
- TR** Evrak imha makinesinin yakınlarında yanıcı madde içeren sprej kutularını kullanmayınız!
- DA** Nær shredder eller aerosol brug med brandfarlige stoffer!
- CS** V blízkosti skartovacího přístroje nepoužívejte spreje s hořlavými látkami!
- PT** Não usar latas de aerossóis com substâncias inflamáveis na proximidade do destruidor de documentos!
- EL** Κοιτά στον καταστροφέα εγγράφων δεν επιτρέπεται να υπάρχουν δοχεία σπρέι με εύφλεκτες ουσίες!
- SL** V bližini uničevalnika dokumentov ne uporabljajte razpršilnih sprejev z vnetljivimi snovmi!
- SK** V blízkosti skartovačky nepoužívajte spreje s horľavými látkami!
- ET** Mitte kasutada paberipurustaja lähedal süttivaid aineid sisaldavaid aersoole!
- ZH** 不得在碎纸机附近使用装有易燃物质的喷雾罐！
- AR**   
قلبا قلا داوملا عم ذانرلا مادختسا مدع ني عتي !  
قوانثولا فالتا قلا نم برفقلا لاعتشاللا



**DE** Keine entzündbaren Reinigungsmittel verwenden.

**EN** Do not use any flammable cleaning agents.

**FR** Ne pas utiliser de détergents inflammables.

**NL** Gebruik geen ontvlambare reinigingsmiddelen.

**IT** Non utilizzare detergenti infiammabili.

**ES** No utilizar productos limpiadores inflamables.

**SV** Använd inga brandfarliga rengöringsmedel.

**FI** Älä käyttää syttyviä puhdistusaineita.

**NO** Ikke bruk noen antennelige rengjøringsmidler.

**PL** Nie stosować palnych środków czyszczących.

**RU** Не использовать воспламеняющиеся средства для очистки.

**HU** Ne használjon gyúlékony tisztítószereket.

**TR** Yanıcı temizlik maddeleri kullanmayınız.

**DA** Brug ikke brændbare rengøringsmidler.

**CS** Nepoužívejte hořlavé čisticí prostředky.

**PT** Não utilizar produtos de limpeza inflamáveis.

**EL** Μη χρησιμοποιείτε εύφλεκτα καθαριστικά μέσα.

**SL** Ne uporabljati vnetljivih čistilnih sredstev.

**SK** Nepoužívajte horľavé čistiace prostriedky.

**ET** Mitte kasutada süttivaid puhastusvahendeid.

**ZH** 请勿使用易燃清洁剂。

**AR** لا تعش الال قلباقل فيظنتلا داوم لامعتسا مدع يغبني



**DE** Vorsicht, Teile mit scharfen Ecken und Kanten!

**EN** Caution, parts with sharp edges and corners!

**FR** Prudence ! Pièces acérées et tranchantes !

**NL** Voorzichtig, delen met scherpe hoeken en randen!

**IT** Cautela, pezzi taglienti e bordi affilati!

**ES** ¡Atención: piezas con esquinas y bordes afilados!

**SV** Observera, delar med vassa hörn och kanter!

**FI** Huomio – teräväreunaisia kulmia ja reunoja!

**NO** Forsiktig, deler med skarpe hjørner og kanter.

**PL** Ostrożnie, części z ostrymi narożnikami i krawędziami!

**RU** Осторожно: детали с острыми углами и краями!

**HU** Vigyázat, éles sarkokkal és élékkel rendelkező részek!

**TR** Dikkat, keskin köşeleri ve kenarları olan parçalar!

**DA** Forsigtig, dele med skarpe hjørner og kanter!

**CS** Pozor na části s ostrými rohy a hranami!

**PT** Cuidado, peças com cantos e arestas vivas!

**EL** Προσοχή, εξαρτήματα με αιχμηρές γωνίες και ακμές!

**SL** Previdno, deli z ostrimi robovi in vogali!

**SK** Opatrne, diely s ostrými rohmi a hranami!

**ET** Ettevaatust - teravate nurkade ja servadega osad!

**ZH** 注意，零件有尖角和锐边！

**AR** احتس، أجزاء ذات حواف وزوايا حادة!





- Sicherheitshinweise • Safety precautions •
- Consignes de sécurité • Veiligheidsvoorschriften •
- Misure di Sicurezza • Normas de Seguridad •
- Säkerhetsföreskrifter •

# IDEAL

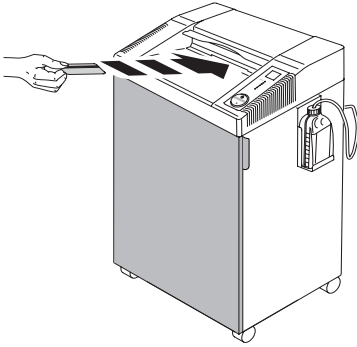

- DE** Der Betrieb des Kartenvernichters darf nur bei geschlossener Tür möglich sein!
- EN** The door must be closed when operating the card shredder!
- FR** Le fonctionnement du destructeur de carte ne doit être possible qu'en cas de porte fermée !
- NL** De kaartversnipperaar mag alleen functioneren bij gesloten deur.
- IT** Lo sportello deve essere chiuso quando la macchina è in funzione!
- ES** La puerta debe estar cerrada cuando la máquina esté en funcionamiento!
- SV** Dörren måste vara stängd när kortförstörare är i drift!

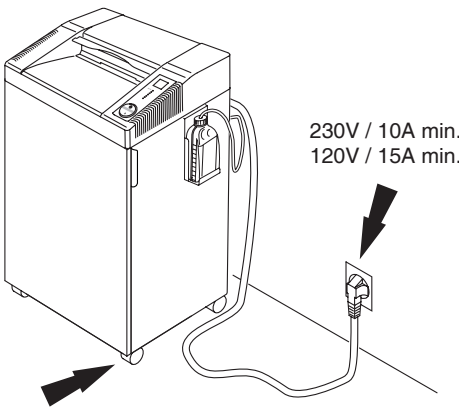





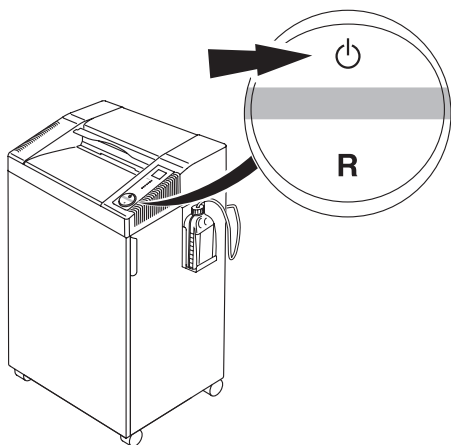

- ES** Asegúrese de tener libre acceso al enchufe principal.  
El aparato se asegurará contra desplazamiento mediante 2 ruedas guía bloqueables. Antes de cualquier movimiento, comprobar que las ruedas guía frenadas se hayan soltado.
- SV** Se till att nätanslutningen inte är blockerad.  
Apparaten ska säkras från att rulla iväg med två låsbara styrrullar. Kontrollera om bromsade styrrullar är lossade innan den flyttas!

- DE** Freier Zugang zum Netzanschluß  
Das Gerät ist mit 2 feststellbaren Lenkrollen vor dem Wegrollen zu sichern. Vor Bewegen prüfen, ob gebremste Lenkrollen gelöst sind!
- EN** Ensure free access to mains.  
Use two lockable swivel castors to secure the device from rolling away. Make sure the swivel castors are unlocked before moving the device!
- FR** Ménager un accès libre à la prise de courant.  
Bloquer l'appareil contre le déplacement avec 2 roulettes à freins. Vérifier, avant tout déplacement, que les roulettes à feins sont débloquées !
- NL** Zorg voor een vrije toegang bij het stopcontact.  
Het apparaat moet met de 2 vastzetbare zwenkwielen tegen weggrollen worden beveiligd. Controleer vóór het verplaatsen of de remmen van de zwenkwielen losgezet zijn!
- IT** Assicurare libero accesso all'energia elettrica.  
Proteggere il dispositivo dallo spostamento con 2 ruote bloccabili. Prima di spostare il dispositivo verificare che le ruote frenate siano state sbloccate!

- Sicherheitshinweise • Safety precautions •
- Consignes de sécurité • Veiligheidsvoorschriften •
- Misure di Sicurezza • Normas de Seguridad •
- Säkerhetsföreskrifter •



- DE** Automatische Stand-by-Abschaltung nach 30 Minuten, grüne Kontrollleuchte  erlischt.
- EN** Automatic stand-by that switches off after 30 minutes. Green LED  control light is off.
- FR** Mise en veille automatique, arrêt total après 30 minutes, le voyant vert  s'éteint.
- NL** Automatische standby schakelt naar 30 minuten uit. Groene LED controlelampje  is uit.
- IT** Standby automatico che si spegne dopo 30 minuti. Led verde luce di controllo  è spento.
- ES** Modo de espera automático que se apaga tras 30 minutos. El indicador LED verde se apaga .
- SV** Automatiskt "standby"-läge som stängs av efter 30 minuter. Grön diod  när kontrollampen är avstängd.

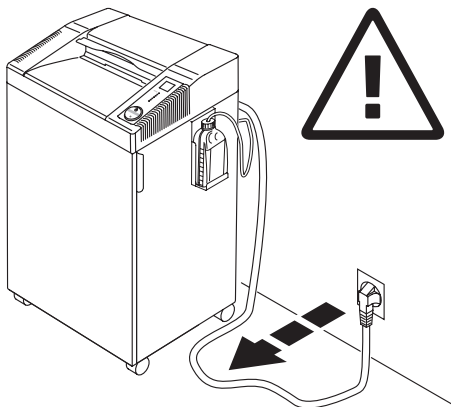

- DE** Bei der Reinigung Netzstecker ziehen! **Keine eigenständige Reparatur des Kartenvernichters vornehmen!** (Siehe Seite 33).
- EN** Remove the plug before cleaning the machine!  
**Do not perform any repairs on the card shredder!** (See page 33).
- FR** Débrancher la prise de courant en cas d'entretien ! **Ne pas entreprendre personnellement de réparation du destructeur !** (voir en page 33).
- NL** Bij reiniging de stekker uit de wandcontactdoos halen.  
**De kaartversnipperaar niet zelf repareren.** (zie pagina 33).
- IT** Rimuovere la presa di corrente prima di pulire la macchina.  
**Non intervenire in caso di anomalia.** (Vedi pagina 33).
- ES** Quite la clavija antes de limpiar la máquina. **No lleve a cabo ninguna reparación sobre la máquina destructora.** (véase pág. 33).
- SV** Dra ut kontakten innan maskinen rengöres. **Utför inga reparationer på dokumentförstöraren.** (Se sid 33).

- Sicherheitshinweise • Safety precautions •
- Consignes de sécurité • Veiligheidsvoorschriften •
- Misure di Sicurezza • Normas de Seguridad •
- Säkerhetsföreskrifter •

# IDEAL

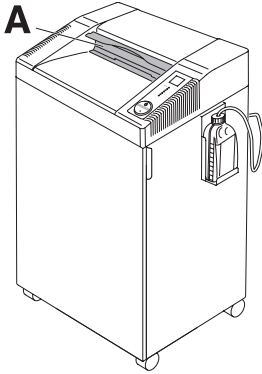

- DE** Maschine darf ohne Sicherheitsklappe (A) nicht betrieben werden!
- EN** Do not operate the machine without the safety flap (A).
- FR** Ne pas utiliser la machine sans son volet de sécurité (A).
- NL** De machine mag zonder veiligheidsklep niet gebruikt worden (A).
- IT** Non utilizzare la macchina senza la pateletta di sicurezza (A) (Safety Flap)!
- ES** ¡No usar la máquina sin la tapa de seguridad (A)!
- SV** Använd inte maskinen utan säkerhetsluckan (A).

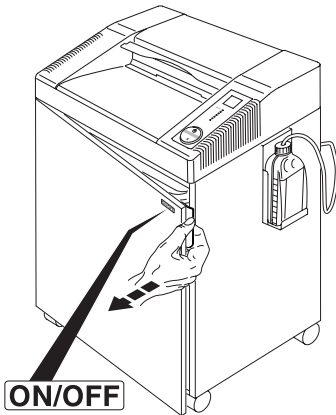

- DE** ON/OFF → Schnellstop → Türe öffnen!
- EN** ON/OFF → Quick stop → Open the door!
- FR** ON/OFF → Arrêt rapide → Ouvrir la porte!
- NL** ON/OFF → Nood → Open de deur!
- IT** ON/OFF → Stop veloce → Aprire lo sportello!
- ES** ON/OFF → Parada rápida → Abra la puerta!
- SV** ON/OFF → Snabbstopp → Öppna dörren!

- Sicherheitshinweise • Safety precautions •
- Consignes de sécurité • Veiligheidsvoorschriften •
- Misure di Sicurezza • Normas de Seguridad •
- Säkerhetsföreskrifter •

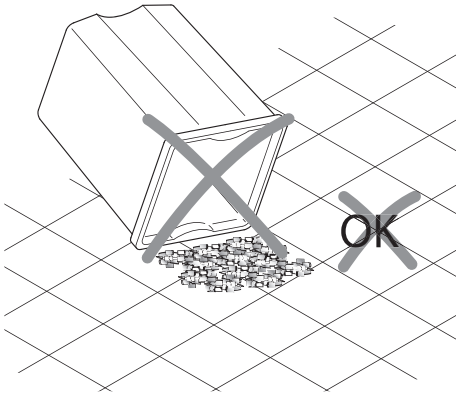
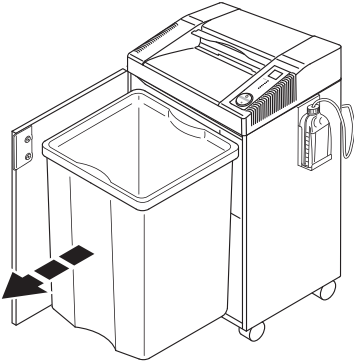

- DE** Vernichtetes Material nicht auf den Fußboden leeren, **Rutschgefahr!**
- EN** Destroyed material must not be emptied onto the floor. **Danger of slipping!**
- FR** Ne pas renverser au sol les débris de matériel détruits. **Danger de dérapage !**
- NL** Vernietigd materiaal mag men niet op de vloer ledigen. **Gevaar om uit te glijden.**
- IT** Il materiale distrutto non va lasciato a terra. **RISCHIO DI SCIVOLAMENTO!**
- ES** No vaciar los tarjetas destruidos en el suelo. **¡Peligro de resbalar!**
- SV** Förstörda material får ej tömmas på golvet. **Halkvarning!**

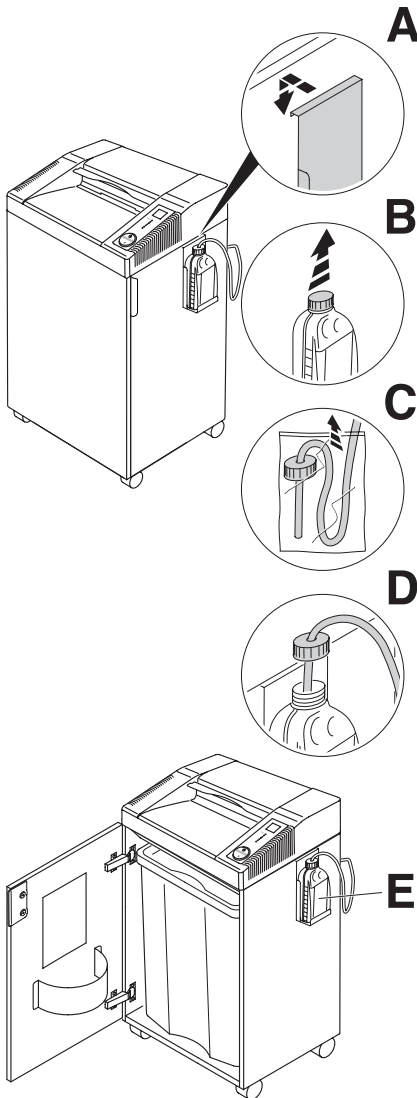

## DE Ölbehälter installieren:

- Halterung für Ölbehälter aus Unterschrank holen und seitlich am Unterschrank einhängen (A).
- Deckel vom Ölbehälter entfernen (B).
- Plastikbeutel am Ölschlauch entfernen (C).
- Ölschlauch in Ölbehälter einführen und Ölbehälter verschrauben (D).
- Der Ölbehälter hat eine Füllstandsanzeige (E).

## EN Installing the oiler:

- Take the oiler holder out of the cabinet and hook it into the side of the cabinet (A).
- Remove the lid from the oiler (B).
- Remove the plastic bag from the oil tube (C).
- Put the oil tube into the oiler and screw on (D).
- The oil bottle has a fill level indication (E)

## FR Installation du récipient d'huile :

- Retirer le système de fixation du récipient du coffre et l'accrocher sur le côté du meuble (A).
- Enlever le couvercle du récipient (B).
- Retirer le sac plastique du tuyau (C).
- Introduire le tuyau dans le récipient et fermer le récipient (D).
- Niveau de remplissage indiqué sur le récipient (E).

## NL Oliereservoir installeren :

- Neem de houder van het oliereservoir uit de onderkast en hang deze aan de zijkant van de onderkast (A).
- Verwijder het deksel van het oliereservoir (B).
- Verwijder de plastic zak van de olieflacon (C)
- Doe de olieslang in het oliereservoir en schroef vast (D).
- De olieflacon heeft een vulniveauindicatie (E).

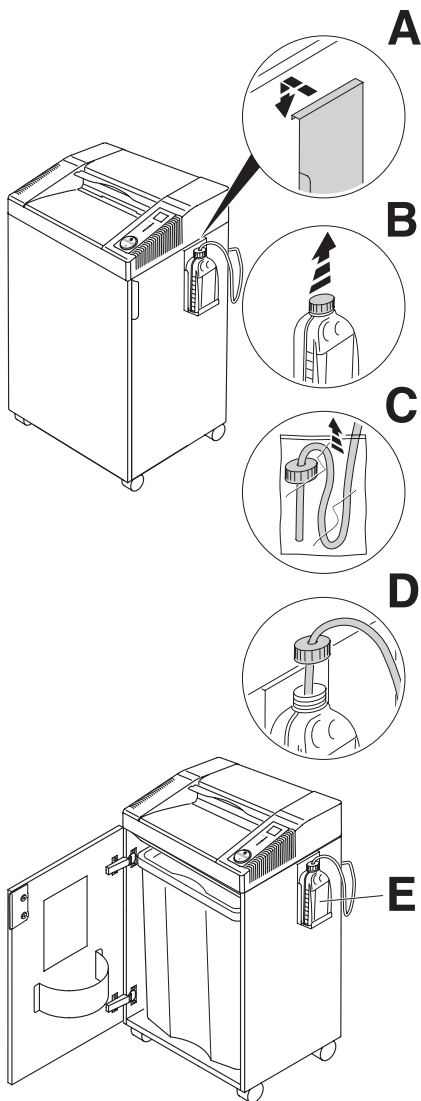

### IT Installare l'oliatore:

- Estrarre l'oliatore dal mobiletto ed appenderlo a lato (A).
- Togliere il tappo dall'oliatore (B).
- Rimuovere il tubo dell'olio dal sacchetto in plastica (C).
- Inserire il tubo dell'olio nell'oliatore e avvitarlo (D).
- La bottiglia dell'olio ha un indicatore di livello (E).

### ES Instalación del depósito lubricante:

- Saque el soporte del depósito lubricante fuera del contenedor con ruedas y fíjelo al lateral del mismo (A).
- Retire el tapón del depósito (B).
- Retirar la bolsa de plástico del tubo de aceite. (C).
- Coloque el tubo en el depósito de lubricado y atornille a presión (D).
- La botella de aceite tiene un Fullstandsanzeige (E).





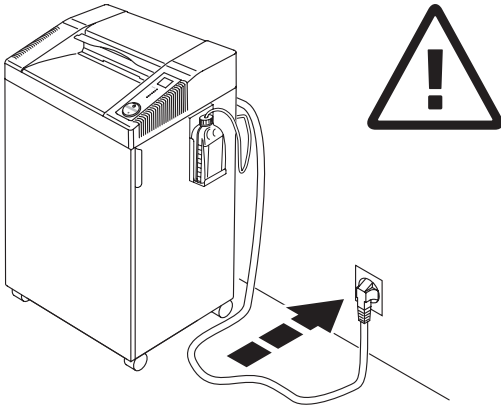



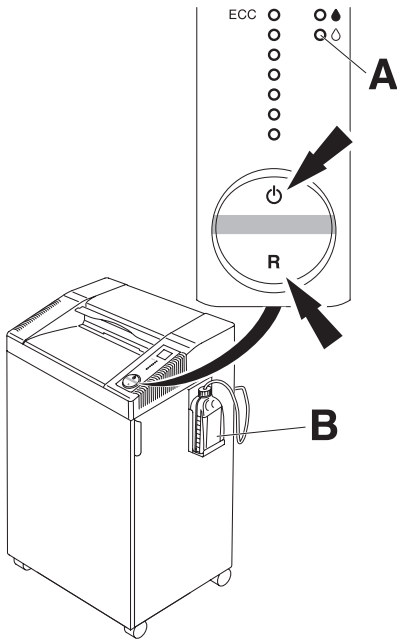





### SV Installation av oljebehållaren:

- Tag ut behållaren från skåpet och haka fast den i sidan på skåpet (A)
- Tag bort locket (B).
- Avlägsna plastpåsen från oljeslangen (C).
- Sätt in oljeflaskan i behållaren och skruva fast (D).
- Oljeflaskan har nivåmätare (E).



- DE** Türe schließen, Stecker in die Steckdose.  
**EN** Close the door. Plug into the wall socket.  
**FR** Fermer la porte. Brancher le câble d'alimentation au secteur.  
**NL** Sluit de deur. Steek de stekker in het stopcontact.  
**IT** Chiudere lo sportello. Inserire la spina nella presa.  
**ES** Cerrar la puerta. Conecte la máquina a un enchufe de pared.  
**SV** Stäng dörren. Anslut väggkontakten.



- DE** Bei Inbetriebnahme und wenn der Ölbehälter **(B)** gewechselt wurde:
- Schalter  kurz drücken.
  - Schalter "**R**" drücken und **gedrückt halten**, bis LED  **(A)** nicht mehr rot blinkt.
- EN** When using for the first time and when the oil bottle **(B)** is changed:
- Press the rocker switch .
  - Press, **and hold** the rocker switch "**R**", until the LED  **(A)** no longer blinks red.
- FR** Lors de la première utilisation et lorsque le flacon d'huile **(B)** a été remplacé :
- Appuyer brièvement sur la touche .
  - Appuyer sur la touche "**R**" et la **maintenir appuyée** jusqu'à ce que la LED rouge  **(A)** ne clignote plus.
- NL** Bij ingebruikname en wanneer de oliefles **(B)** is vervangen:
- Druk op de schakelknop .
  - Schakelknop **indrukken en vasthouden** "**R**" tot de LED  **(A)** verlichting niet meer rood knippert.
- IT** Al primo utilizzo e in caso di sostituzione della bottiglia di olio **(B)**:
- Premere l'interruttore .
  - Premere e **tenere premuto** l'interruttore "**R**", fino a quando il LED  **(A)** non lampeggia di rosso.
- ES** Cuando se utilice por primera vez y cuando **(B)**:
- Pulse el interruptor basculante .
  - Pulse **y mantenga** el interruptor en "**R**", hasta que el LED  **(A)** deje de parpadear en rojo.
- SV** Vid användning för första gången och vid byte av oljeflaskan **(B)** gör följande:
- Tryck på vippknappen .
  - Tryck **och håll** in vippknappen "**R**" tills LED  **(A)** inte längre blinkar rött.



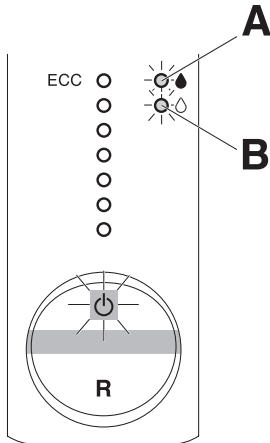

**DE Blinkt LED ♠ (A):**

- Die Schneidwalzen werden automatisch geölt.

**Blinkt LED ◊ (B):**

- Ölbehälter leer

**EN Flashing LED ♠ (A):**

- cutting shafts are automatically oiled.

**Flashing LED ◊ (B):**

- Oil bottle is empty.

**FR La LED ♠ (A): clignote :**

- les arbres de couteaux sont huilés automatiquement

**La LED ◊ (B): clignote :**

- récipient d'huile vide.

**NL LED Licht op ♠ (A):**

- de snijmessen worden automatisch geolied.

**LED Licht op ◊ (B):**

- Oliereservoir is leeg.

**IT LED ♠ lampeggiante (A):**

- Alberi di taglio sono oliati automaticamente.

**LED ◊ lampeggiante (B):**

- La bottiglia dell'olio e' vuota.

**ES Indicador LED ♠ parpadeando (A):**

- El bloque triturador se está lubricando automáticamente.

**Indicador LED ◊ parpadeando (B):**

- La botella de aceite está vacía.

**SV Blinkande diod ♠ (A):**

- skärvalsarna oljas automatiskt

**Blinkande diod ◊ (B):**

- oljeflaskan är tom.

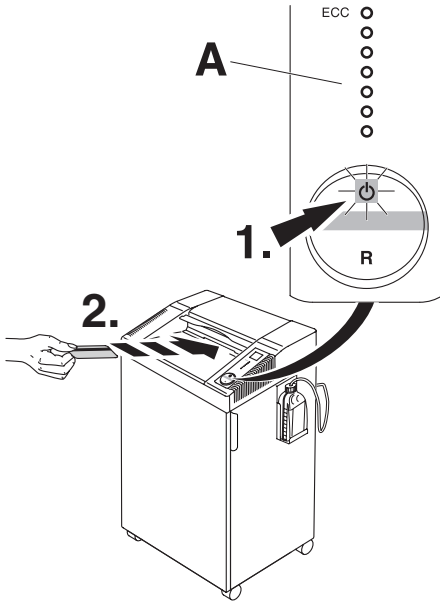



**DE** Schalter  drücken (1.) : grünes Licht leuchtet, Maschine ist betriebsbereit.

- Automatischer Anlauf bei Karten/CD/ DVD Zufuhr (2.).
- **Karten/CDs/DVDs nur einzeln in den Zuführschlitz einschieben**

Automatische Stand-by-Abschaltung nach 30 Minuten, grüne Kontrollleuchte  erlischt.

**Hinweis: IDEAL 0103 SCD hat eine ECC- Anzeige (Electronic Capacity Control)** zur Leistungsanzeige beim Vernichten von Karten/CDs/DVDs (A). Wenn die Maschine auf "Stand-by" ist, kann der Dauerlauf eingeschaltet werden.

- Schalter  solange drücken, bis die Maschine läuft.
- Dauerlauf beenden → Schalter  drücken

**Diese Maschine ist nur zum Vernichten von Karten/CD's/DVDs geeignet. Kein Papier vernichten !**



**EN** Press the rocker switch  (1.) : green light is on, the machine is now ready for operation.

- Starts automatically when cards/CD/DVD are inserted (2.).
- **Feed only one card/CD/DVD at a time into the opening!**

Automatic stand-by that switches off after 30 minutes. Green LED  control light is off.

**Note: IDEAL 0103 SCD has an ECC- Display (Electronic Capacity Control)** which indicates the used sheet capacity during shredding process (A).

When the machine is switched "stand-by" continuous operation can be switched on.

- Press  until the machine starts
- To switch off the continuous operation press 

**This machine is to be used for cards, CD's or DVDs only, not paper !**

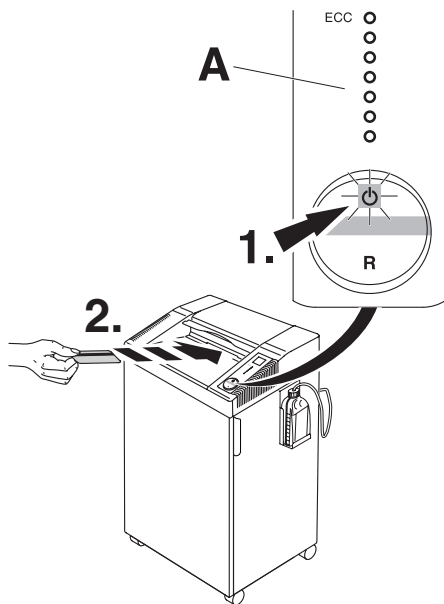

**FR** Appuyer sur la touche . Le voyant vert indique que la machine est prête à fonctionner.

- Mise en route automatique lors de l'introduction du CD/DVD (2.).

- **N'introduire qu'un seul cartes/CD/DVD à la fois !**

Mise en veille automatique, arrêt total après 30 minutes, le voyant vert s'éteint .

**Note : le modèle IDEAL 0103 SCD dispose d'un contrôle de capacité électronique (ECC) indiquant la capacité lors de la destruction du cartes/CD/DVD (A).**

Lorsque la machine est en "stand-by" la marche continue peut être activée.

- Appuyer sur la touche jusqu'au démarrage du destructeur.

- Arrêt de la marche continue  
 → Ré-appuyer sur la touche .

**Ce destructeur est conçu uniquement pour la destruction de cartes/CD/DVD, pas pour le papier !**

**NL** Schakelaar indrukken (1.) : groen licht gaat aan, machine is bedrijfsklaar.

- Start automatisch zodra kaarten/CD/DVD wordt ingevoerd (2.).

- **Gelieve slechts 1 kaart/CD/DVD per keer in de opening in te voeren.**

Automatische standby schakelt naar 30 minuten uit. Groene LED controlelampje is uit.

**Opmerking : IDEAL 0103 SCD heeft een ECC-display (Electronische Capaciteitscontrole) welke de gebruikte velcapaciteit gedurende het vernietigingsproces weergeeft (A).**

Om de continue werking van de machine in te schakelen dient men het volgende te doen:

- Druk op de knop tot de machine aanstaat.

- Druk op dezelfde knop om de continue werking weer uit te schakelen.

**Deze machine dient om kaarten/CD's/DVD's te vernietigen en dient niet voor papier.**

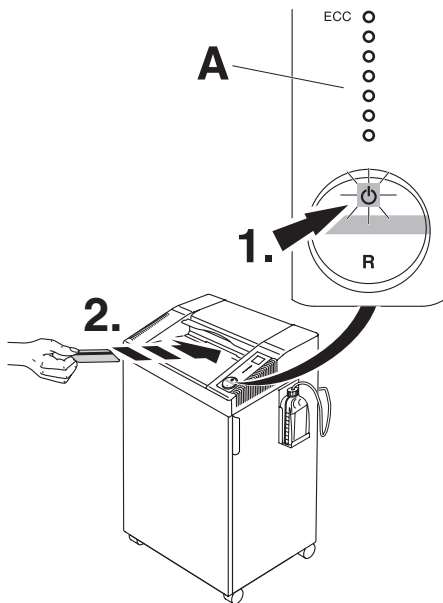



**IT** Premere tasto  (1.). La luce verde indica pronto per l'uso.

- Parte automaticamente quando la mappa/CD/DVD viene inserita. (2.).
- **Inserire solo un mappa/CD/DVD nell'apertura!**

Standby automatico che si spegne dopo 30 minuti. Led verde luce di controllo  è spento.

**Indicazione: IDEAL 0103 SCD ha un controllo di capacità elettronica,** indica la capacità dei mappa/CD's/DVDs utilizzati durante il taglio (A).

Quando la macchina è spenta, l'operatività in continuo può essere attivata

- Tener premuto  fino all'avvio della macchina.
- Premere  per disabilitare l'operazione in continuo.

**La macchina è nata per distruggere solo mappa/CD/DVD non carta!**



**ES** Presionar botón  (1.) a luz verde indica que está listo para funcionar.

- Inicio automático con el indicador en verde en caso de inserción de tarjeta/CD/DVD (2.).
- **Introducir los tarjeta/CDs/DVDs individualmente en la abertura.**

Modo de espera automático que se apaga tras 30 minutos. El indicador LED verde se apaga .

**Nota: El modelo IDEAL 0103 SCD está dotado del sistema ECC (control electrónico de capacidad)** que indica la capacidad en hojas todavía disponible, para optimizar el proceso de destrucción (A).

Cuando la máquina está apagada puede conectarse el uso continuo.

- Mantener pulsada la tecla  hasta que la máquina empiece a funcionar.
- Para apagar el uso continuo → pulsar la tecla 

**¡Esta destructora está destinada única y exclusivamente a la destrucción de tarjetas/CDs/DVDs, no de papel!**

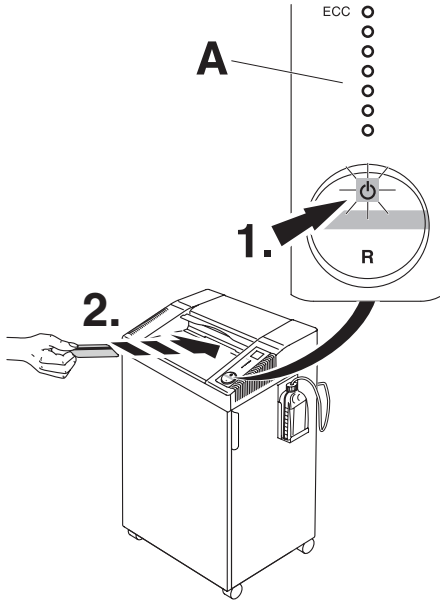



**SV** Tryck på knappen  (1.). Grönt ljus visar "klar att använda"

- startar automatiskt när karta/CD/DVD förs in (2.).
- **Mata endast en karta/CD/DVD åt gången!**

Automatiskt "standby"-läge som stängs av efter 30 minuter. Grön diod  när kontrollampen är avstängd.

**OBS! IDEAL 0103 SCD har en ECC-förklaring (Electronic Capacity Control)** som visar hur många ark som förstörts (A).

När maskinen stängs av kan kontinuerlig drift sättas igång.

- Tryck på  till dess maskinen startar.
- För att stänga av → tryck  igen.

**Denna maskin skall endast användas för kort/CD/DVD, inte papper.**

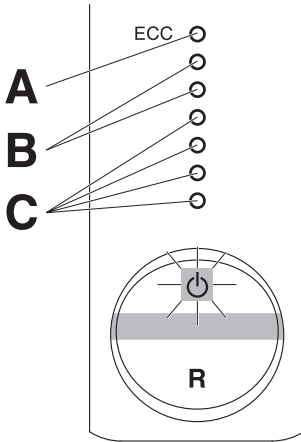

**ES Indicador LED en rojo (A).**

Paro automático en caso de exceso de tarjetas/CD/DVD introducido. Marcha atrás automática.

**Indicador LED en amarillo (B).**

Se está utilizando la capacidad máxima de alimentación.

**Indicador LED en verde (C).**

Se está utilizando la capacidad normal.

**SV Diod visar rött (A).**

Stannar automatiskt om för mycket kort/CD-skivor/DVD-skivor förs in. Automatisk back om.

**Dioden lyser gul (B).**

Max antal ark under förstörelseprocessen.

**Diod visar grönt (C).**

Normal arkkapacitet under förstörelseprocessen.

**DE LED leuchtet rot (A).**

Automatischer Stopp bei zu viel Karten/CDs/DVDs, automatischer Rücklauf bei Karten/CD/DVD - Stau.

**LED leuchtet gelb (B).**

Maximale Kapazitätsauslastung während dem Vernichten der Karten/CDs/DVDs

**LED leuchtet grün (C).**

Normale Kapazitätsauslastung während dem Vernichten der Karten/CDs/DVDs

**EN LED shows red (A).**

Stops and reverses automatically if too much cards/CDs/DVDs are inserted.

**LED shows yellow (B).**

Maximum sheet capacity during shredding process.

**LED leuchtet green (C).**

Normal sheet capacity during shredding process.

**FR La LED rouge (A) est allumée.**

Arrêt automatique en cas de surépaisseur, retour automatique en cas de bourrage.

**La LED jaune (B) est allumée.**

Capacité de destruction maximum atteinte.

**La LED verte (C) est allumée.**

Capacité de destruction optimale

**NL LED licht rood op (A)**

Automatische Stop bij teveel kaarten/cd's/dvd's, automatische terugloop bij vastlopen van kaarten/cd's/dvd's.

**LED licht geel op (B)**

Maximale velcapaciteit tijdens het vernietigingsproces.

**LED licht groen op (C)**

Normale velcapaciteit tijdens het vernietigingsproces.

**IT LED è rosso (A)**

Arresto automatico in caso inserimento di troppi carte/CD/DVD.

Reverse automatico.

**LED è giallo (B)**

Capacità massima di carte/CD/DVD durante il processo di taglio.

**LED verde (C)**

Capacità di carte/CD/DVD normale durante il processo di taglio.

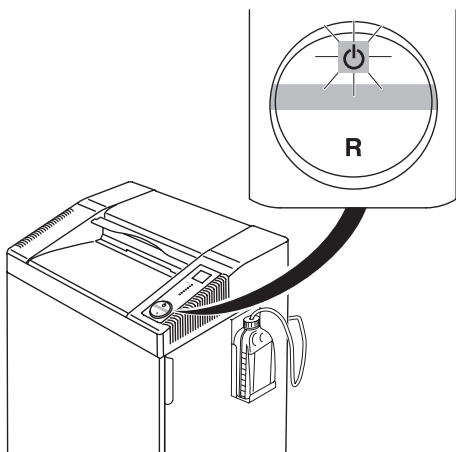



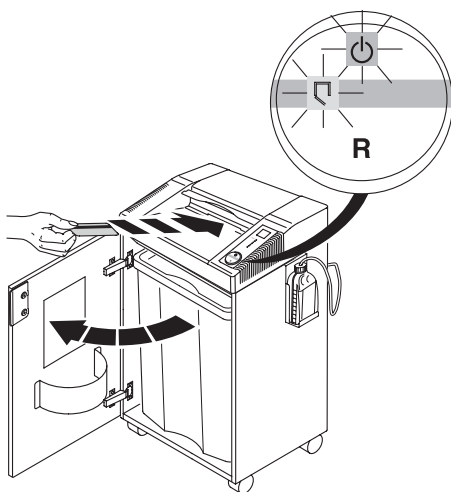

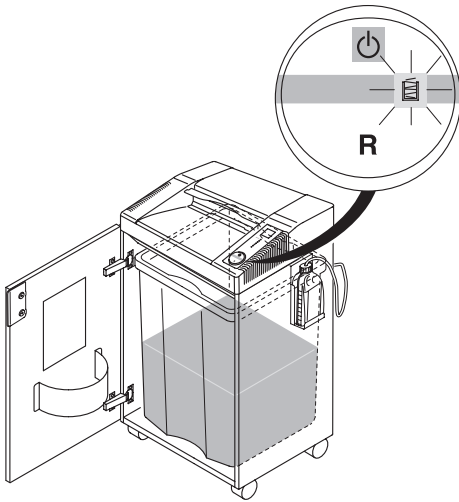

- DE** Automatischer Stopp, wenn keine weiteren Karten/CDs/DVDs vernichtet werden.
- EN** Stops automatically when no further cards/CDs/DVDs are inserted.
- FR** Arrêt automatique après le passage des cartes/CD/DVD.
- NL** Stopt automatisch zodra het kaarten/cd's/dvd's is vernietigd.
- IT** Si arresta automaticamente quando non viene inserita la carte/CD/DVD.
- ES** Se para automaticamente cuando acaba de destruir el tarjetas/CD/DVD.
- SV** Stannar automatiskt när inget kort/CD-skivor/DVD-skivor matas in.









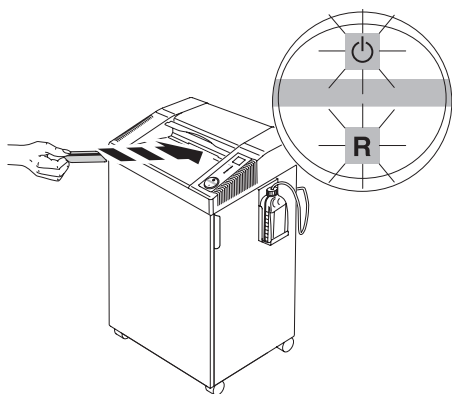

- DE** Automatischer Stopp bei geöffneter Tür. (Symbol □ und ⏻ blinken abwechselnd).
- EN** Stops automatically when door is opened. Symbols □ and ⏻ flash alternatively.
- FR** Arrêt automatique en cas de porte ouverte. Les symboles □ et ⏻ clignotent alternativement.
- NL** Stopt automatisch als deur wordt geopend. (Symbool □ en ⏻ knipperen afwisselend).
- IT** Si arresta automaticamente quando lo sportello è aperto. Il simbolo □ e ⏻ lampeggia alternatamente.
- ES** Se para automaticamente cuando la puerta está abierta. Los símbolos □ y ⏻ parpadean alternativamente.
- SV** Stannar automatiskt när dörren öppnas. Symbolerna □ och ⏻ blinkar växelvis.







- DE** Automatischer Stopp bei ausreichend gefülltem Behälter. Symbol  "Sack-voll" - Anzeige leuchtet. (Halb voll, wegen Gewicht, andernfalls ist der Behälter schwer transportierbar). Auffangbehälter entleeren.
- EN** Stops automatically when plastic bag is full enough (half full, because of weight, otherwise it is too heavy to be transported!) The "bag full" indicator  lights. Empty the container.
- FR** Arrêt automatique lorsque le réceptacle est suffisamment rempli. Le témoin "sac plein"  s'allume (lorsque le caisson est rempli à moitié à cause du poids, car sinon difficilement transportable). Vider le récipient.
- NL** Stopt automatisch wanneer de opvangbak vol is. ( in realiteit wanneer hij halfvol is, anders is het gewicht te zwaar om de machine veilig te transporteren) De "opvangbak vol"  indicator licht op. Nu kan u de opvangbak leegmaken.
- IT** Stop automatico a contenitore sufficientemente pieno (pieno a metà, altrimenti sarebbe troppo pesante per essere trasportato) L'indicatore „sacchetto pieno“  si illumina: svuotare il contenitore.
- ES** Paro automático cuando el contenedor está suficientemente lleno (medio lleno debido al peso, si no pesaría demasiado para moverlo). El indicador „bolsa llena“  se enciende. Vaciar el contenedor.
- SV** Stannar automatisk när behållaren är tillräckligt full (endast halvfull då det annars skulle bli för tungt att transportera). „Säcken full“  indikeras med (the symbol) Töm behållaren.



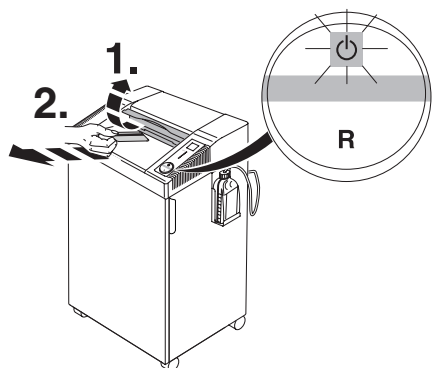





- DE** Automatischer Stopp bei zu viel Karten/CDs/DVDs. Automatischer Rücklauf bei Stau. (Symbol "Ein/Aus"  blinkt).
- EN** Stops automatically if too much cards/CDs/DVDs are inserted. Automatic reverse if paper jams (Symbol "ON/OFF"  flashes).
- FR** Arrêt automatique lors de l'introduction d'une liasse trop épaisse. Marche arrière automatique en cas de surépaisseur. Le symbole "ON/OFF"  clignote.
- NL** Bij invoer van teveel kaarten/cd's/dvd's stopt de machine automatisch en retourneert. (Symbool "Aan/Uit"  knippert).
- IT** La macchina si ferma automaticamente se si inserisce troppa carte/CD/DVD. Inversione automatica in caso di blocco. (Il simbolo "ON/OFF"  lampeggia)
- ES** Se para automáticamente si se introduce demasiado tarjetas/CD/DVD. Retroceso automático en caso de atasco de papel. (Parpadea el símbolo "encendido/apagado" )
- SV** Stannar automatiskt om för mycket kort/CD-skivor/DVD-skivor matas in samtidigt. Backar automatiskt vid papperskvadd. (symbol "ON/OFF"  blinkljus).

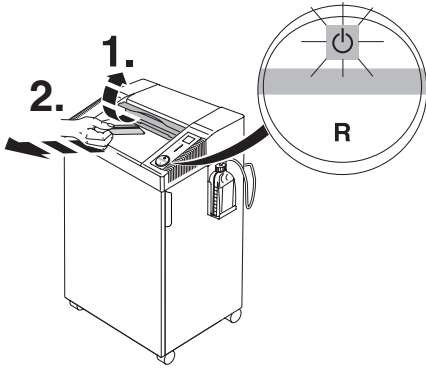

- DE** Wenn erforderlich bei Stau, Sicherheitsklappe öffnen (1.) Karten/CDs/DVDs entnehmen (2.) Betriebsbereitschaft wiederherstellen. Wipp-Taster  drücken, weniger Karten/CDs/DVDs zuführen.
- EN** If required (jam):  
Open the safety flap (1.)  
Remove cards/CDs/DVDs (2.)  
Restart by pressing the rocker switch .
- FR** Si nécessaire (en cas de bourrage) ouvrir le volet de sécurité (1.) Retirer les cartes / CD / DVD. Remettre en route en appuyant sur la touche .



- NL** Indien nodig: (storing)  
Open de veiligheidsklep (1.)  
Verwijder kaarten/cd's/dvd's (2.).  
Reset door de  knop in te drukken  
Voer de kaarten/cd's/dvd's opnieuw in.
- IT** Se richiesto: (inceppamento)  
Alzare la protezione di sicurezza (1.)  
Rimuovere il carte/CD/DVD (2.)  
Ripristinare aprendo il pulsante .
- ES** Si es necesario en caso de un atasco:  
Abrir la tapa de seguridad (1.)  
Retirar tarjetas/CD/DVD (2.)  
Volver a encender la máquina pulsando el botón  multifunción  
Volver a introducir el tarjetas/CD/DVD
- SV** Vid behov (papperskvadd)  
Öppna säkerhetsklaffen (1.)  
Ta bort kort/CD-skivor/DVD-skivor (2.)  
Starta om genom att trycka   
vipparmsswitchen, mata kort/CD-skivor/  
DVD-skivor igen.

- Mögliche Störungen • Possible malfunctions •
- Incidents éventuels • Mogelijke storingen •
- Possibile malfunzionamento • Posibles fallos de funcionamiento •
- Möjliga drifts störningar •

# IDEAL

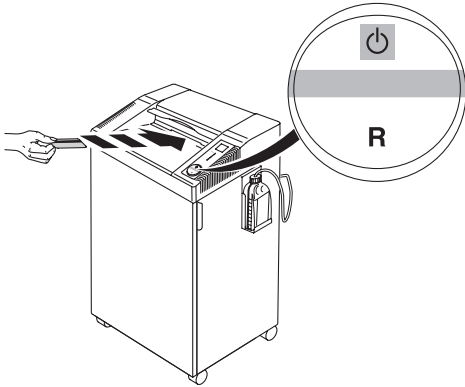



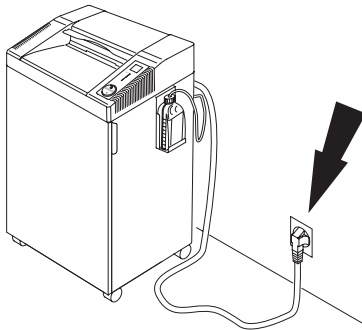



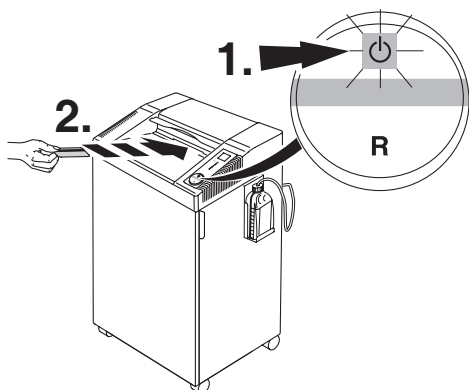

- DE** Maschine läuft nicht an  
**EN** Machine will not start  
**FR** Le destructeur ne se met pas en marche  
**NL** Machine start niet  
**IT** La macchina non parte  
**ES** La máquina no funciona  
**SV** Maskinen startar inte



- DE** Netzstecker eingesteckt?  
**EN** Is the machine plugged in?  
**FR** Prise de courant branchée?  
**NL** Zit de stekker in de contactdoos?  
**IT** La macchina è collegata alla presa di corrente?  
**ES** ¿La máquina está enchufada?  
**SV** Är maskinen ansluten?

- Mögliche Störungen • Possible malfunctions •
- Incidents éventuels • Mogelijke storingen •
- Possibile malfunzionamento • Posibles fallos de funcionamiento •
- Möjliga driftsstörningar •



- DE** Schalter  gedrückt ? Leuchtet der Schalter grün? (1.). **Karten/CDs/DVDs einzeln in Zuführschlitz einführen (2.)**
- EN** Is the rocker switch  pressed? The green light rocker switch is ON? (1.). **Feed only one card/CD/DVD at a time into the opening! (2.)**
- FR** La commande multi-fonctions à basculer est sur  ? Le voyant vert est allumé ? (1.). **N'introduire qu'un seul carte/CD/DVD à la fois ! (2.)**
- NL** Wipschakelaar  ingedrukt? Brandt de wipschakelaar groen? (1.). **Gelieve slechts 1 kaart/CD/DVD per keer in de opening in te voeren. (2.)**
- IT** L'interruttore  è acceso? La spia verde dell'interruttore è accesa? (1.). **Inserire solo un mappa/CD/DVD nell'apertura! (2.)**
- ES** ¿El botón basculante está pulsado  ? ¿La luz verde está encendida? (1.). **Introducir los tarjeta/CD/DVD individualmente en la abertura.(2.)**
- SV** Är vippströmbrytaren  nedtryckt? Lyser den gröna lampan? (1.). **Mata endast en karta/CD/DVD åt gången! (2.)**

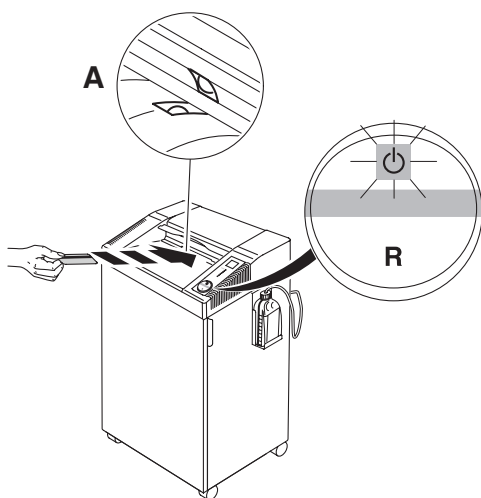

- DE** Karte/CD/DVD mittig eingeführt? (Lichtschranke) (A)
- EN** Was the card/CD/DVD fed into the centre of the feed opening? (photo cell) (A)
- FR** Introduire les carte/CD/DVD au milieu de l'ouverture? (cellule) (A)
- NL** Kaart/CD/DVD in het midden van opening invoeren? (Lichtcel) (A)
- IT** Alimentare la mappa/CD/DVD nel centro dell'apertura di alimentazione? (fotocellula) (A)
- ES** ¿Inserte el tarjeta/CD/DVD en medio de la abertura de alimentación? (Célula fotoeléctrica) (A)
- SV** Mata karta/CD/DVD i mitten på intaget (fotocell) (A)

- Mögliche Störungen • Possible malfunctions •
- Incidents éventuels • Mogelijke storingen •
- Possibile malfunzionamento • Posibles fallos de funcionamiento •
- Möjliga driftsstörningar •

# IDEAL

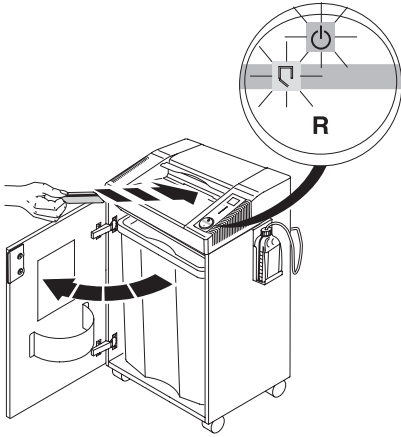

- DE** Türe offen?  
**EN** Door open?  
**FR** La porte est-elle ouverte?  
**NL** Deur open?  
**IT** Sportello aperto?  
**ES** ¿La puerta está abierta?  
**SV** Öppen dörr?

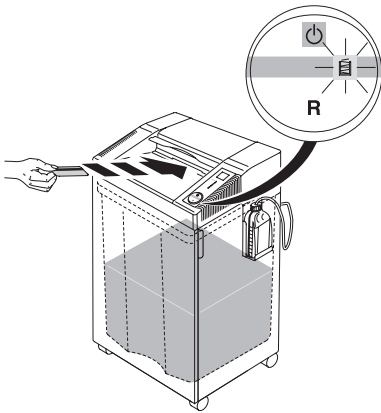

- DE** Auffangbehälter halb voll?  
**EN** Is the Container half full?  
**FR** Le coffre est-il à moitié plein?  
**NL** Opvangbak semi-vol?  
**IT** Contenitore mezzo pieno?  
**ES** ¿Recepáculo a mitad llena?  
**SV** Behållare halv full? full? ½ full?

- Mögliche Störungen • Possible malfunctions •
- Incidents éventuels • Mogelijke storingen •
- Possibile malfunzionamento • Posibles fallos de funcionamiento •
- Möjliga drifts störningar •

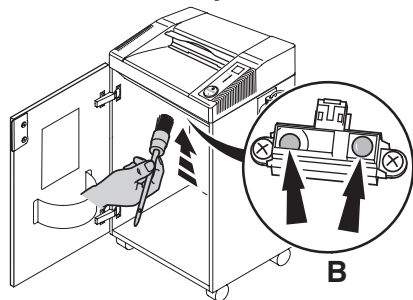
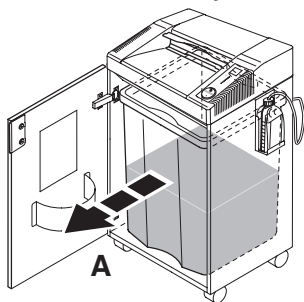
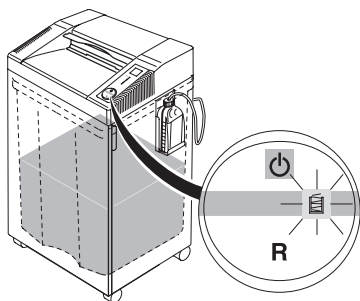

**DE** "Behälter-voll"- Anzeige  leuchtet, Behälter ist nicht halb voll.

- Auffangbehälter entfernen (**A**)
- Füllstandssensor (**B**) mit Pinsel säubern.

**EN** "Container" indicator  illuminates but bag is not half full.

- Remove container (**A**)
- Clean the level sensor with a brush (**B**).

**FR** Le voyant réceptacle plein s'allume, alors que le réceptacle n'est pas plein.

- Enlever le réceptacle (**A**).
- Nettoyer le senseur pour „réceptacle plein“ à l'aide d'un pinceau (**B**).

**NL** Lampje van "Opvangbak-VOL" brandt , maar de Opvangbak is semi-vol.

- Opvangbak verwijderen (**A**).
- Reinig de sensor van de volindicator met een borsteltje (**B**)

**IT** "Cestino pieno" ; la spia si illumina ma il cestino non é mezzo pieno .

- Togliere il cestino (**A**).
- Pulire con un penello il sensore (**B**).

**ES** Se enciende el indicador de "papelera llena" pero la papelera no está llena, a mitad .

- Quite la papelera (**A**).
- Limpie el sensor "papelera llena" con un cepillo (**B**).

**SV** Indikering för att papperskorgen är halv full lyser  trots att papperskorgen inte är halv full.

- Tag bort papperskorgen (**A**)
- Rengör nivåensorm med en borste (**B**).

- Mögliche Störungen • Possible malfunctions •
- Incidents éventuels • Mogelijke storingen •
- Possibile malfunzionamento • Posibles fallos de funcionamiento •
- Möjliga driftsstörningar •

# IDEAL

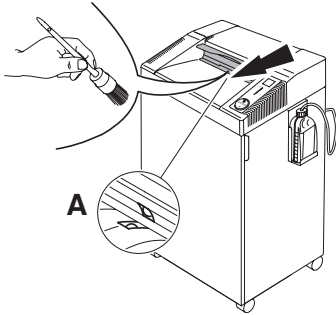

## DE Maschine schaltet nicht ab.

- Netzstecker ziehen. Lichtschanke (A) mit schmalem Pinsel oder Wattestäbchen säubern.

- Bei Dauerlauf, Schalter  drücken.

## EN Machine will not stop.

- Unplug from the main. Clean the photo cell (A) with a small brush or Q-tip with a small brush or Q-tip.

- By continuous operation press  switch off.

## FR Le destructeur ne s'arrête plus:

- Débrancher le destructeur.

- Dépoussiérer la cellule (A) à l'aide d'un petit pinceau ou Q-tip.

- Arrêt de la marche continue Ré-appuyer sur la touche .

## NL Machine stopt niet.

- Verwijder de stekker. Lichtcel (A) met smal kwastje schoonmaken of Q-tip.

- Druk op de  knop om de continue werking weer uit te schakelen.

## IT La macchina non si ferma.

- Togliere la spina. Pulite la fotocellula (A) con una piccola spazzola Q-tip.

- Premere  per disabilitare l'operazione in continuo.

## ES La máquina no parará.

- Desconecte el enchufe de la toma.

- Limpie la célula fotoeléctrica (A) con un estrecho cepillo o Q-tip.

- Para apagar el uso continuo, pulsar la tecla .

## SV Maskinen stannar inte

- Ta bort nätanslutningen. Rengör

- fotocellen (A) med en liten borste eller Q-tip.

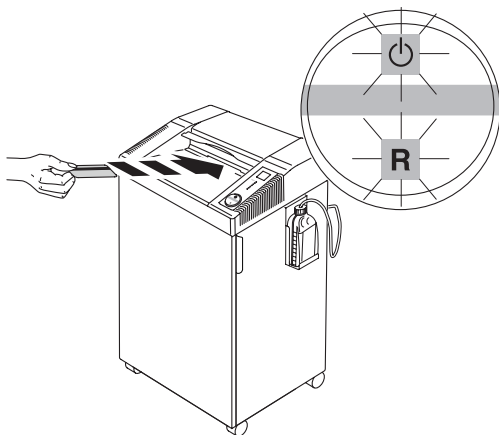

- För att stänga av, tryck  igen.

- Mögliche Störungen • Possible malfunctions •
- Incidents éventuels • Mogelijke storingen •
- Possibile malfunzionamento • Posibles fallos de funcionamiento •
- Möjliga driftsstörningar •





## DE Maschine schaltet ab.

Überlastschutz. **Maschine abkühlen lassen.**

- Symbol  und "R" blinken abwechselnd.
- Symbol  leuchtet grün, Maschine betriebsbereit.



## EN Machine stops.

Overload protection. **Please let the machine cool down.**

- Symbols  and "R" flash alternatively.
- Symbol  lights green, machine is ready for operation.



## FR Le destructeur s'arrête:

protection thermique du moteur; **laisser refroidir la machine.**

- Les symboles  et "R" clignotent alternativement.
- Le voyant  s'allume vert, machine prête à fonctionner.



## NL Machine stopt;

overhittingsbeveiliging. **Graag de machine laten afkoelen**

- Symboolen  en "R" knipperen afwisselend.
- Symboolen  gaat groen branden.



## IT La macchina si ferma.

Surriscaldamento. **Lasciate raffreddare la macchina.**

- I simboli  e "R" lampeggiano alternatamente.
- I simboli  verde si accende la macchina è pronta per l'uso.



## ES La máquina se para.

Posibles sobrecargas. **Por favor, deje enfriar la máquina.**

- Símbolos  y "R" parpadean alternativamente.
- El indicador verde  se ilumina. la máquina está lista para operar.

## SV Maskinen stannar.

Överbelastningsskydd. **Låt därefter maskinen svalna.**

- Symbol  och "R" blinkljus alternativt
- Symbol  lyser grön, maskinen är klar att använda.



- Mögliche Störungen • Possible malfunctions •
- Incidents éventuels • Mogelijke storingen •
- Possibile malfunzionamento • Posibles fallos de funcionamiento •
- Möjliga driftsstörningar •

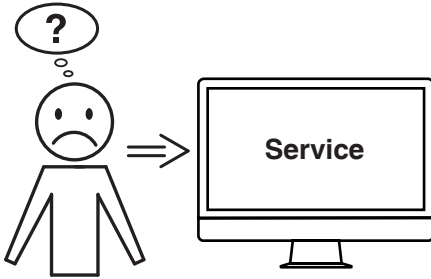

**DE Hilft keine der vorher genannten Problemlösungen?**

- Kontakt: Service  
 • [www.krug-priester.com](http://www.krug-priester.com)  
 • [service@krug-priester.com](mailto:service@krug-priester.com)

**EN Did none of the specified solutions help you with your problem?**

- Contact: Service  
 • [www.krug-priester.com](http://www.krug-priester.com)  
 • [service@krug-priester.com](mailto:service@krug-priester.com)

**FR Aucune des solutions proposées ici ne peut vous aider ?**

- Contact : Service  
 • [www.krug-priester.com](http://www.krug-priester.com)  
 • [service@krug-priester.com](mailto:service@krug-priester.com)

**NL Helpt geen van de vorige genoemde probleemoplossingen?**

- Contact: Service  
 • [www.krug-priester.com](http://www.krug-priester.com)  
 • [service@krug-priester.com](mailto:service@krug-priester.com)

**IT Nessuna delle soluzioni indicate sopra ha risolto il problema?**

- Contatto: Servizio assistenza  
 • [www.krug-priester.com](http://www.krug-priester.com)  
 • [service@krug-priester.com](mailto:service@krug-priester.com)

**ES ¿Ninguna de las soluciones dadas ha resuelto su problema?**

- Contacto: Servicio  
 • [www.krug-priester.com](http://www.krug-priester.com)  
 • [service@krug-priester.com](mailto:service@krug-priester.com)

**SV Hjälper ingen av de ovannämnda problemlösningarna?**

- Kontakt: Service  
 • [www.krug-priester.com](http://www.krug-priester.com)  
 • [service@krug-priester.com](mailto:service@krug-priester.com)

**DE** Empfohlenes Zubehör  
**EN** Recommended accessories  
**FR** Accessoires recommandés  
**NL** Aanbevolen toebehoren  
**IT** Accessori Raccomandati  
**ES** Accesorios Recomendados  
**SV** Rekommenderade tillbehör

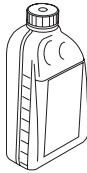

**DE** Umweltverträgliches Spezialöl  
(5 x 1 Liter).  
**EN** Environmentally friendly oil  
(5 x 1 litre).  
**FR** Huile spéciale biodégradable  
(5 x 1 litre).  
**NL** Milieuvriendelijke olie (5 x 1 Liter).  
**IT** Olio biodegradabile (5 x 1 litro).  
**ES** Aceite biodegradable (5 x 1 litro).  
**SV** Miljövänlig olja (5 x 1 Liter).  
**Nr. 9000 621**



I.T.E. Listed 802 D



**DE** Diese Maschine ist GS-geprüft und entspricht den EG-Richtlinien 2014/35EU und 2014/30/EG.

**Lärminformation:**

Unter dem nach ISO 7779 zugelassenen Wert von < 70 db (A).

Die spezifischen technischen Daten entnehmen Sie bitte den Angaben auf dem Typenschild der Maschine.

Für die Inanspruchnahme einer Garantieleistung muss das Gerät durch das Typenschild zu identifizieren sein. Technische Änderungen vorbehalten.

**EN** This machine is approved by independent safety laboratories and is in compliance with the EC-regulations 2014/35EU and 2014/30/EG.

**Sound level information:**

The sound level at the work place is less than the ISO 7779 standard's maximum permissible level of < 70 db (A).

The exact technical specifications can be found on the technical specifications sticker on the machine.

To claim under guarantee, the machine must still carry its original identification label.

Subject to alterations without notice.

**FR** Cette machine a subi les contrôles de sécurité et correspond aux directives européennes 2014/35EG et 2014/30/EG.

**Niveau sonore:**

Au poste de travail, le niveau sonore est inférieur aux valeurs maximales autorisées par la norme ISO 7779 < 70 décibels.

Les indications techniques se retrouvent sur la plaque signalétique de la machine.

Pour bénéficier de la garantie, la machine doit pouvoir être identifiée par sa plaque signalétique.

Sous réserve de modifications techniques.

**NL Geluidsniveau informatie:**

Deze machine is goedgekeurd door toonaangevende, onafhankelijke veiligheids-instituten en voldoet aan EG-normen 2014/35EG en 2014/30/EG.

**Geluidsniveau informatie:**

Het geluidsniveau op de werkplek is lager dan het volgens EN norm ISO 7779 maximaal toegestane geluidsniveau van het apparaat.

- Technische Information
- Technical Information
- Information technique
- Technische gegevens
- Informazioni Technique
- Información técnica
- Technisk information



I.T.E. Listed 802 D



< 70 db (A). De precieze technische specificaties vindt u op het typeplaatje op. Bij eventuele garantieclaims, moet de machine voorzien zijn van het originele identificatielabel. Wijzigingen zonder kennisgeving on ontwerp en technische gegevens voorbehouden.

**IT** Questa macchina ha ottenuto il marchio GS ed è conforme alle norme 2014/35EG e 2014/30/EG.

**Informazioni sul livello di rumorosità:**

Il livello delle emissioni acustiche nell'ambiente di utilizzo risulta inferiore al valore massimo di < 70 db (A), fissato con normativa ISO 7779.

Le esatte specifiche tecniche si trovano sul letichetta adesiva del distruggidocumenti.

Per usufruire della garanzia sulla macchina deve essere presente l'etichetta identificativa originale.

Soggetto a modifiche senza avviso.

**ES** Esta máquina está aprobada por laboratorios de seguridad independientes y de conformidad con las regulaciones-CE 2014/35EG y 2014/30/EG.

**Nivel de ruido:**

El nivel de ruido en el lugar de trabajo es inferior al nivel máximo permitido de < 70 db (A) por la normativa ISO 7779.

Las especificaciones técnicas exactas se encuentran adheridas a la máquina.

Para cualquier reclamación en garantía, la máquina ha de estar provista de la placa original de identificación.

Sujeto a cambio sin notificación.

**SV** Maskinen är provad av oberoende säkerhetslaboratorier och är överensstämmande med EC-regler 2014/35EG och 2014/30/EG.

**Ljudnivå information:**

Ljud nivån vid arbetsplatsen är lägre än ISO 7779 standard på maximal nivå på < 70 db (A).

De exakta tekniska specifikationerna finns på maskinetiketten.

För att garantin skall gälla måste maskinens originaletikett med serienumret sitta kvar på maskinen. Kan ändras utan föregående meddelande.



**DE** Das Unternehmen Krug + Priester hat folgende Zertifizierungen:

- Qualitätsmanagementsystem nach DIN EN ISO 9001:2015
- Umweltmanagementsystem nach DIN EN ISO 14001:2015
- Energiemanagementsystem nach DIN EN ISO 50001:2018

**EN** The company Krug + Priester has the following certifications:

- Quality management system according to DIN EN ISO 9001:2015
- Environmental management system according to DIN EN ISO 14001:2015
- Energy management system according to DIN EN ISO 50001:2018

**FR** La société Krug + Priester dispose des certifications suivantes :

- Système de management de la qualité selon DIN EN ISO 9001:2015
- Système de management de l'environnement selon DIN EN ISO 14001:2015
- Système de management de l'énergie selon DIN EN ISO 50001:2018

**NL** De onderneming Krug + Priester heeft de volgende certificeringen:

- Kwaliteitsmanagementsysteem volgens DIN EN ISO 9001:2015
- Milieumanagementsysteem volgens DIN EN ISO 14001:2015
- Energiemanagementsysteem volgens DIN EN ISO 50001:2018

**IT** L'azienda Krug + Priester dispone delle seguenti certificazioni:

- Sistema di gestione della qualità secondo la normativa UNI EN ISO 9001:2015
- Sistema di gestione ambientale secondo la normativa UNI EN ISO 14001:2015
- Sistema di gestione dell'energia secondo la normativa UNI EN ISO 50001:2018

**ES** La empresa Krug + Priester cuenta con las siguientes certificaciones:

- Sistema de gestión de calidad conforme a DIN EN ISO 9001:2015
- Sistema de gestión del medioambiente conforme a DIN EN ISO 14001:2015
- Sistema de gestión de energía conforme a DIN EN ISO 50001:2018

**SV** Företaget Krug + Priester har följande certifieringar:

- Kvalitetshanteringssystem enligt DIN EN ISO 9001:2015
- Miljöhanteringssystem enligt DIN EN ISO 14001:2015
- Energihanteringssystem enligt DIN EN ISO 50001:2018

---

**DE EG-KONFORMITÄTSERKLÄRUNG**  
**EN EC-declaration of conformity**  
**FR Déclaration de conformité CE**  
**NL EG-verklaring van overeenstemming**  
**IT Dichiarazione CE di conformità**  
**ES Declaración CE de conformidad**  
**SV EG-försäkran om överensstämmelse**

- Hiermit erklären wir, daß die Bauart von**  
- Herewith we declare that  
- Par la présente, nous déclarons que  
- Hiermede verklaren wij, dat de in de handel gebrachte machine  
- Si dichiara che il modello della  
- Por la presente, declaramos que la  
- Härmed förklarar vi att den av oss levererade typen av

	<b>GS- IDENT. Nr.</b>	<b>UL-IDENT. Nr.</b>
<b>0103 SCD</b>	<b>ID Nr. 11400501</b>	<b>ID Nr. 10400501</b>

- folgenden einschlägigen Bestimmungen entspricht**  
- complies with the following provisions applying to it  
- sont conformes aux dispositions pertinentes suivantes  
- voldoet aan de eisen van de in het vervolg genoemde bepalingen  
- è conforme alle seguenti disposizioni pertinenti  
- satisface las disposiciones pertinentes siguientes  
- uppfyller följande tillämpliga bestämmelser

**2014/30/EG:**

EMV Richtlinie, EMV Electromagnetic compatibility directive,  
EMV directives compatibilité électromagnétique, EMV elektromagnetische  
compatibiliteitsrichtlijn, Direttiva sulla Compatibilità Elettromagnetica, Directiva de  
compatibilidad electromagnética EMW, EMV Elektroniskt.

**2014/35/EG**

Niederspannungsrichtlinie, Low voltage directive, Directives basse tension, Richtlijn  
voor lage voltage, Direttiva Bassa Tensione, Directiva de bajo voltaje, Kompabilitets  
direktiv Lågspänningsdirektiv.

**2011/65/EU, 2015/863/EU**

RoHS Richtlinie, RoHS directive, RoHS directives, RoHS richtlijn, RoHS direttiva,  
RoHS directiva, RoHS direktiv.

**- Angewendete harmonisierte Normen insbesondere**

- Applied harmonised standards in particular
- Normes harmonisées utilisées, notamment
- Gebruikte geharmoniseerde normen, in het bijzondere
- Norme armonizzate applicate in particolare
- Normas armonizadas utilizadas particularmente
- Tillämpade standarder, speciellt

**IEC 62368-1; IEC 61000-3-2; IEC 61000-3-3; EN 62368-1; UL 60950-1;  
EN 55014-1; EN 55014-2; EN 61000-3-2; EN 61000-3-3; EN ISO 12100-1;  
EN ISO 12100-2; EN ISO 13857; EN ISO 7779;  
BS EN 62368-1; BS EN 55014-1; BS EN 55014-2;  
BS EN 61000-3-2; BS EN 61000-3-3; BS EN ISO 13857-1; BS EN ISO 7779**

03.02.2022  
Datum



- Geschäftsführer -

Bevollmächtigter für technische Dokumentation  
Authorized representative for technical documentation  
Représentant autorisé pour la documentation technique  
Geautoriseerde vertegenwoordiging voor technische documentatie  
Rappresentante autorizzato per le documentazioni tecniche  
Representante autorizado para documentación técnica  
För teknisk dokumentation kontakta

Krug & Priester GmbH & Co. KG  
Simon-Schweitzer-Str. 34  
D-72336 Balingen (Germany)

- Aktenvernichter • Document Shredders • Destructeurs de Documents • Papiervernietigers •
- Distruggidocumenti • Destructoras de Documentos • Dokumentförstörare •



- Schneidemaschinen • Trimmers and Guillotines • Cisailles et Massicots • Snijmachines •
- Taglierine e Tagliacarte • Cizallas y Guillotinas • Skärmaskiner •

