

세단기 사용설명서

IDEAL 2220





본 기계를 사용하기 전에 반드시 본 사용설명서를 잘 읽으신 후에
나중에 필요한 경우를 위하여 소중히 보관하여 주십시오



어린이의 작동을 금합니다.



세단기 투입구에 손을 넣지 마십시오.



투입구에 머리카락이 낄 수 있으니 주의 하십시오.



투입구에 넥타이나 옷이 낄 수 있으니 주의 하십시오.



투입구에 장신구가 낄 수 있으니 주의 하십시오.



세단기 주변에서 가연성 물질이 들어있는 스프레이를 사용 하지 마십시오.



가연성 클리닝 제품을 사용 하지 마십시오.



배터리를 파손 하지 마십시오.

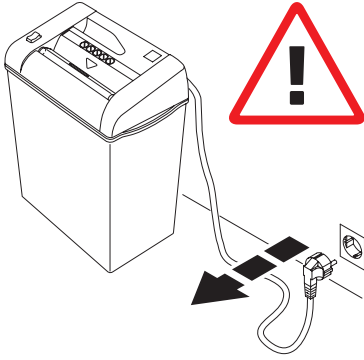

세단기를 청소할 때 반드시 전원 플러그를
빼십시오!
자의적으로 세단기 수리를 시도하지 마십시오.

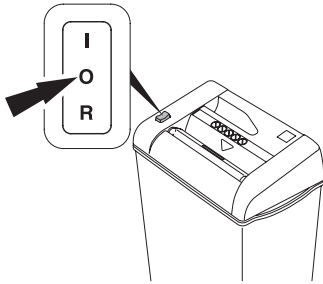

장기간 사용하지 않을 시엔 전원을 꺼 주십시오.

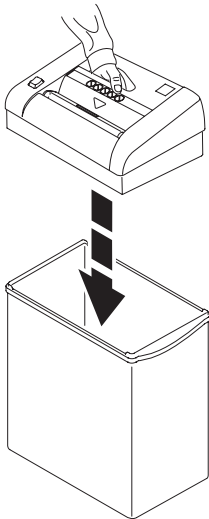

세단기의 기계부분을 폐지함 위에 놓습니다.

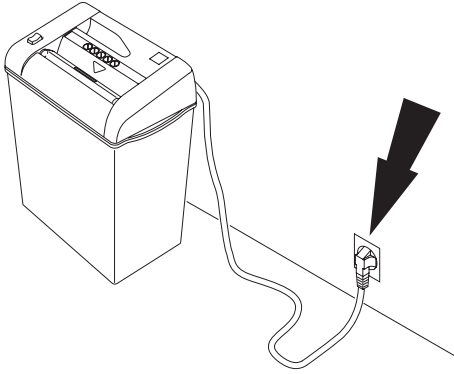

플러그를 벽소켓에 꽂습니다.

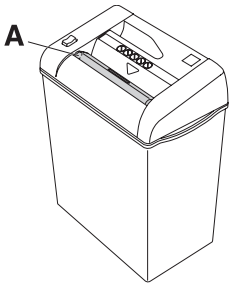

안전패널(A) 없이 기기 작동을 하지 마십시오.

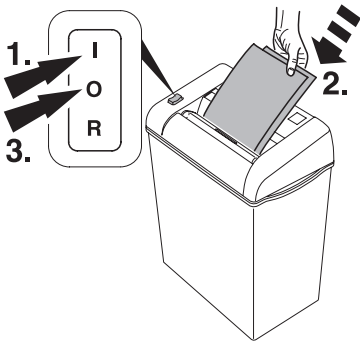

세단을 시작하시기 전에 스위치를 "I"가 되게 하시고, 세단을 시작하면 "O"로 스위치를 변경하여 주십시오.

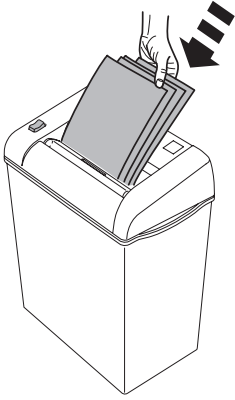
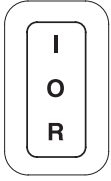

적정량 이상의 용지를 투입하시면
세단기가 자동으로 멈춥니다.

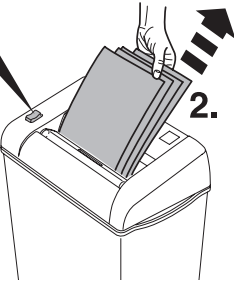
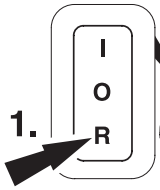

“R” 스위치를 누르면 세단 중인 용지를
빼낼 수 있습니다.
이전보다 작은 수량의 용지로 세단합니다.

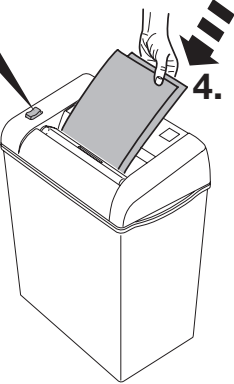
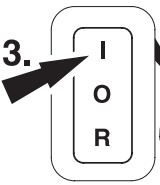

폐지함이 꽂 차시면 비워주십시오.

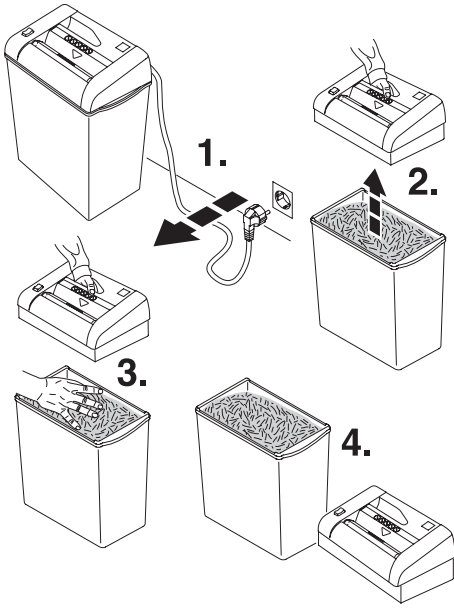

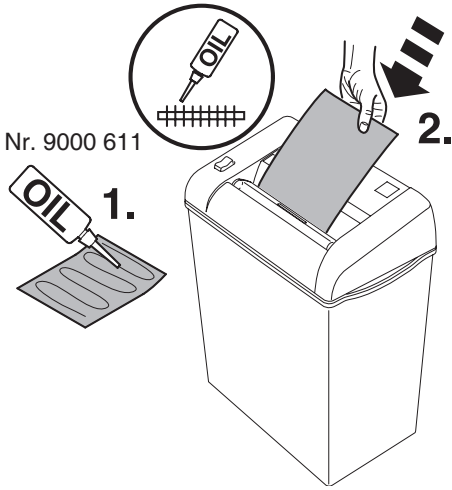

세단 매수가 줄어들면, 폐지함을 비운 후,
세단기계 부분에 오일을 발라 주십시오.
(그림 참조)

* 세단기 전용 오일페이퍼 사용 권장



원할한 세단을 위해 폐지함을 정기적으로
비워주십시오.

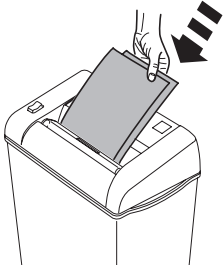
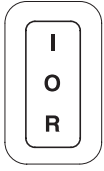

세단기가 작동이 되지 않을 시 다음 사항을 확인 하십시오.

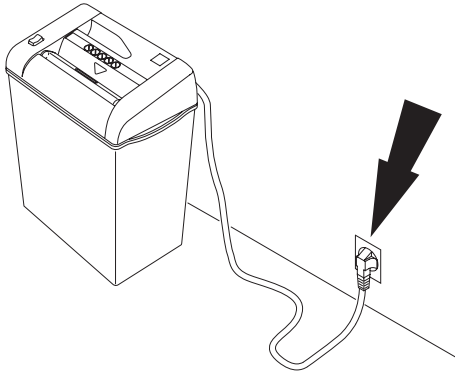

전원이 연결되어 있는가?

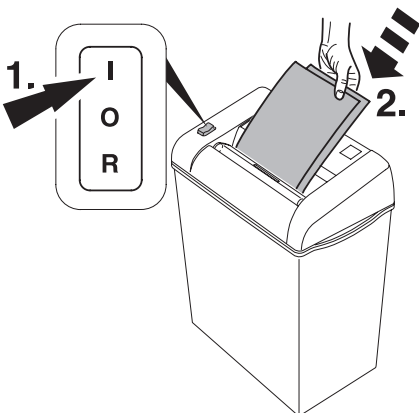

스위치가 "I" 에 있는가?

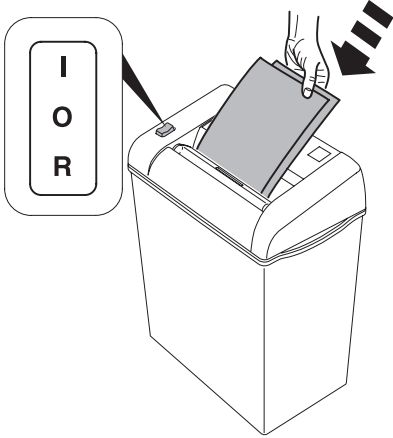

과열 보호를 위해 기기가 멈춥니다.
기기를 냉각(Cool Down)시켜 주십시오.



제 품 보 증 서

모 델 명 : IDEAL 2220 문서 세단기

보증기간 : 20 년 월 일 ~ 20 년 월 일 까지
(구입일로부터 1년)

구 입 처 :

주 소 :

회사명 :

부 서 :

판 매 자 : 카피어랜드(주)

우편번호 : 10832

주 소 : 경기도 파주시 파주읍 돈유2로 76

전 화 : 1544-6798 팩 스 : 031)696-9901

담당자 :

보 증 규 정

1. 보증기간 개시일은 기기 납품일로부터 시작됩니다.
2. 보증기간 내에 고객이 정상적으로 사용하던 중 기계의 결함으로 인해 고장이 발생한 경우에만 보상수리를 1년간 해드립니다.
3. 아래 사항의 경우에는 무상수리 대상에서 제외되므로 유의하시기 바랍니다.
(무상수리 제외 시 유상수리 해 드립니다)
 - ① 첨부된 사용설명서의 설명을 준수하지 않은 사용자의 부주의에 의한 고장
 - ② 고장의 원인이 본기기 이외에 외부요인에 의한 경우
 - ③ 고객이 기기를 임의로 개조, 분해하여 발생한 고장일 경우
 - ④ 구입 후 운반이나 이동시의 고장일 경우
 - ⑤ 본 보증서의 제시가 없는 경우
4. 원격지 출장서비스를 행할 시에는 당사 예비 규정에 의해 비용을 청구합니다.
5. 본 상품에 대한 보증수리 이외에 수리비는 실비로 합니다.
6. 본 보증서는 국내에서만 유효합니다.

A/S 신청

1. A/S 이용시 보증서를 요구할 수 있습니다.
보증서가 없을 경우 무상수리가 불가능할 수 있습니다.
2. A/S는 택배 이용을 기본으로 합니다.
택배 이용이 불가능한 경우에는, (50kg초과) 당사 A/S 센터를 방문하시거나,
기사 방문을 요청할 수 있습니다. 기사 방문시 추가 요금이 청구될 수 있습니다.
3. 무상수리 보증기간 경과 후의 정기점검 및 고장수리는 수리요청에 의해 실시되며
유상수리를 원칙으로 합니다.

A/S Tel : 1544-6798(내선3번)

 카피어랜드(주)

