

Уничтожители бумаг
Asiakirjatuhoajat
Niszczarki dokumentów
Destruidora de documentos

RU Инструкция по
эксплуатации
FI Käyttöohjeet
PL Instrukcja obsługi
PT Manual de instruções

IDEAL 4605 CC



- Sicherheitshinweise • Safety precautions
- Consignes de sécurité • Veiligheidsvoorschriften
- Misura di Sicurezza • Normas de Seguridad
- Säkerhetsföreskrifter • Turvallisuusohjeita • Sikkerhedsforskriftene
- Srodki bezpieczeñstwa • Меры предосторожности



- DE** Bitte lesen Sie vor Inbetriebnahme der Maschine unbedingt diese Betriebsanleitung und beachten Sie die Sicherheitshinweise. Die Betriebsanleitung muss jederzeit verfügbar sein.
- EN** Please read these operating instructions before putting the machine into operation and observe the safety precautions. The operating instructions must always be available.
- FR** Nous vous prions de lire attentivement le mode d'emploi avant d'utiliser la machine, et attirons votre attention sur les consignes de sécurité. Les instructions d'utilisation et les consignes de sécurité doivent toujours être disponibles.
- NL** Leest u voor de ingebruik name van het apparaat a.u.b. deze gebruiksaanwijzing goed door en neemt u de veiligheidsinstructies n acht. De gebruiksaanwijzing en de veiligheids-voorschriften moeten altijd binnen handbereik zijn.
- IT** Per favore legga questo manuale di istruzione prima di mettere in funzione il distruggidocumenti e osservi le regole di sicurezza. Le istruzioni d'uso devono essere sempre disponibili.
- ES** Le recomendamos lea las instrucciones antes de poner en funcionamiento esta máquina y cumpla las normas de seguridad. Las instrucciones de servicio y seguridad deben estar siempre disponibles.
- SV** Läs igenom denna bruksanvisning innan ni startar maskinen. Var noga med säkerhetsföreskrifterna. Instruktionsmanualen måste alltid finnas tillgänglig.
- FI** Lue nämä käyttö-ohjeet läpi ennenkuin käynnistät laitteen !
Noudata turvaohjeita. Käyttöohjeiden on oltava aina saatavilla.
- NO** Lees gjennom denne bruksanvisningen før De tar i bruk masinen Vær oppmerksom på sikkerhetsforskriftene. Operatørmanualen må alltid være tilgjengelig.
- PL** Proszę uważnie przeczytać instrukcję obsługi przed uruchomieniem urządzenia i stosować się do przepisów bezpieczeñstwa. Instrukcje obsługi muszą być zawsze dostępne.
- RU** Пожалуйста, прочитайте инструкцию по эксплуатации перед установкой аппарата, соблюдайте технику безопасности. Инструкция по эксплуатации должна находиться в доступном для пользователя месте.
- HU** A gép üzeme helyezése előtt figyelmesen olvassa el a kezelési utasítást és tartsa be a biztonsági előírásokat. A kezelési utasításnak mindig elérhetőnek kell lennie.
- TR** Lütfen makineyi çalıştırmadan önce bu kullanma talimatlarını dikkatli bir şekilde okuyunuz ve belirlenen güvenlik önlemlerine uyunuz. Kullanma Talimatları her zaman kullanıma hazır olmalıdır.
- DA** Før installation af maskinen bedes De venligst læse brugervejledningen og være opmærksom på sikkerhedsanvisningerne. Brugervejledningen skal altid være tilgængelig.
- CS** Prosím přečtěte si instrukce k obsluze a dodržujte bezpečnostní upozornění. Návod k obsluze musí být vždy dostupný.
- PT** Por favor leiam o manual de instruções antes de colocar a máquina em operação e vejam as precauções de segurança. As instruções de operação deverão estar sempre disponíveis.
- EL** ΠΑΡΑΚΑΛΩ ΔΙΑΒΑΣΤΕ ΤΙΣ ΟΔΗΓΙΕΣ ΧΡΗΣΕΩΣ ΚΑΙ ΤΙΣ ΠΡΟΦΥΛΑΞΕΙΣ ΑΣΦΑΛΕΙΑΣ ΠΡΙΝ ΒΑΛΕΤΕ ΤΟ ΜΗΧΑΝΗΜΑ ΣΕ ΛΕΙΤΟΥΡΓΙΑ. ΟΙ ΟΔΗΓΙΕΣ ΧΡΗΣΗΣ ΠΡΕΠΕΙ ΝΑ ΕΙΝΑΙ ΠΑΝΤΑ ΔΙΑΘΕΣΙΜΕΣ.
- SL** Prosim preberite navodila za uporabo ter upoštevajte varnostna opozorila preden zaženete napravo. Navodila naj bodo vedno pri roki.
- SK** Starostlivo si preštudujte tento návod na obsluhu pred uvedením stroja do prevádzky a najmä bezpečnostné predpisy. Držte tento návod na obsluhu na dostupnom mieste.
- ET** Palun lugege enne masina käivitamist käesolevat kasutusjuhendit ning järgige ohutusnõudeid. Kasutusjuhend peab alati käepärast olema.
- ZH** 使用機器前，請閱讀此操作指引，並留意安全守則
操作手册必须是经常可用的。
- AR** والامان والوقاية تعليمات ملاحظة نرجوا كما الماكينة بتشغيل البدء قبل التشغيل تعليمات قراءة نرجوا لا بد من وجود تعليمات التشغيل دائما



- DE** In der Nähe des Aktenvernichters keine Spraydosen mit entzündbaren Stoffen benutzen!
- EN** Do not use any spray cans with flammable content near to the document shredder!
- FR** Ne pas utiliser d'aérosols de substances inflammables à proximité du destructeur de documents !
- NL** Gebruik in de buurt van de archiefvernietiger geen spuitbussen met ontvlambare stoffen!
- IT** Non utilizzare bombolette spray in prossimità del tritacarte!
- ES** ¡No utilizar aerosoles con sustancias inflamables cerca de la trituradora de papel!
- SV** Använd inga sprayburkar med brandfarliga ämnen i närheten av dokumentförstöraren!
- FI** Paperisilppurin lähellä ei saa käyttää syttyviä aineita sisältäviä suihkepuljoja!
- NO** Ikke bruk noen spraybokser med antennelige stoffer i nærheten av makuleringsmaskinen!
- PL** W pobliżu niszcarki do dokumentów nie używać aerozoli zawierających palne substancje!
- RU** Не пользоваться вблизи машины для уничтожения деловых бумаг аэрозольными баллончиками с воспламеняющимися веществами!
- HU** Az iratmegsemmisítő közelében nem szabad gyúlékony anyagokat tartalmazó spray dobozokat használni!
- TR** Evrak imha makinesinin yakınlarında yanıcı madde içeren sprej kutuları kullanmayınız!
- DA** Nær shredder eller aerosol brug med brandfarlige stoffer!
- CS** V blízkosti skartovacího přístroje nepoužívejte spreje s hořlavými látkami!
- PT** Não usar latas de aerossóis com substâncias inflamáveis na proximidade do destruidor de documentos!
- EL** Κοντά στον καταστροφέα εγγράφων δεν επιτρέπεται να υπάρχουν δοχεία σπρέι με εύφλεκτες ουσίες!
- SL** V bližini uničevalnika dokumentov ne uporabljajte razpršilnih sprejev z vnetljivimi snovmi!
- SK** V blízkosti skartovačky nepoužívajte spreje s horľavými látkami!
- ET** Mitte kasutada paberipurustaja lähedal süttivaid aineid sisaldavaid aerosoole!
- ZH** 不得在碎纸机附近使用装有易燃物质的喷雾罐！
- AR** قلم باقلا داوملا عم ذانرلا مادختسا مدع ني عتي !
قئاشول ا فالتا! قئا نم برقل اب لاعتشالل

- Sicherheitshinweise • Safety precautions
- Consignes de sécurité • Veiligheidsvoorschriften
- Misure di Sicurezza • Normas de Seguridad
- Säkerhetsföreskrifter • Turvallisuusohjeita • Sikkerhetsforskriftene
- Srodki bezpieczeñstwa • Меры предосторожности



DE Keine entzündbaren Reinigungsmittel verwenden.

EN Do not use any flammable cleaning agents.

FR Ne pas utiliser de détergents inflammables.

NL Gebruik geen ontvlambare reinigingsmiddelen.

IT Non utilizzare detergenti infiammabili.

ES No utilizar productos limpiadores inflamables.

SV Använd inga brandfarliga rengöringsmedel.

FI Älä käytä syttyviä puhdistusaineita.

NO Ikke bruk noen antenkelige rengjøringsmidler.

PL Nie stosować palnych środków czyszczących.

RU Не использовать воспламеняющиеся средства для очистки.

HU Ne használjon gyúlékony tisztítószereket.

TR Yanıcı temizlik maddeleri kullanmayınız.

DA Brug ikke brændbare rengøringsmidler.

CS Nepoužívejte hořlavé čisticí prostředky.

PT Não utilizar produtos de limpeza inflamáveis.

EL Μη χρησιμοποιείτε εύφλεκτα καθαριστικά μέσα.

SL Ne uporabljati vnetljivih čistilnih sredstev.

SK Nepoužívajte horľavé čistiace prostriedky.

ET Mitte kasutada süttivaid puhastusvahendeid.

ZH 请勿使用易燃清洁剂。

AR لا اعتش الال قلوباقل افيظننتل داوم لامعتسا مدع يغبني



DE Keine Akkus / Batterien vernichten!

EN Do not destroy accumulators/batteries!

FR Ne pas détruire les piles / batteries !

NL Accu's / batterijen niet vernietigen!

IT Non distruggere pile e batterie!

ES ¡No destruya las baterías / pilas!

SV Krossa inga ackumulatorer/batterier!

FI Älä tuhoa akkuja/paristoja!

NO Ikke oppladbare batterier. Må kastes etter bruk!

PL Nie wolno niszczyć akumulatorów / baterii!

RU Не разрушайте аккумуляторы / батареи!

HU Használt elemeket és akkumulátorokat nem szabad megsemmisíteni.

TR Bataryaları / pilleri imha etmeyin!

DA Ødelæg ikke akkumulatorer / batterier!

CS Neničit akumulátory / baterie!

PT Não eliminar acumuladores / baterias!

EL Μην καταστρέφετε επαναφορτιζόμενες μπαταρίες / μπαταρίες!

SL Baterijskih vložkov in baterij ni dovoljeno uničevati!

SK Neničit akumulátory / batérie!

ET Akkuja/paristoja ei saa hävittää!

ZH 不得销毁蓄电池/电池！

AR تخلص من الشواحن الصغيرة / البطاريات!





- DE** Keine Bedienung durch Kinder!
EN Children must not operate the machine!
FR Pas d'utilisation par un enfant!
NL Geen bediening door kinderen!
IT Non lasciare utilizzare il tagliacarte a bambini!
ES No dejar que la utilicen los niños!
SV Installera maskinen utom räckhåll för barn!
FI Asentakaa laite lasten ulottumattomiin !
NO Installer maskinen utenfor rekkevidde for barn!
PL Dzieciom nie wolno obsługiwać urządzenia !
RU Не допускайте детей к пользованию аппаратом!
HU Gyerekek a gépet nem kezelhetik
TR Makinayı Çocuklar Kullanmamalıdır.
DA Må kun betjenes af voksne
CS Stroj nesmí být obsluhován dětmi!
PT As crianças não devem trabalhar com a máquina!
EL ΑΠΑΓΟΡΕΥΕΤΑΙ Η ΧΡΗΣΗ ΑΠΟ ΠΑΙΔΙΑ.
SL Otroci ne smejo uporabljati naprave
SK So strojom nesmú pracovať deti!
ET Lapsed ei tohi masinat kasutada!
ZH 勿让儿童使用机器!
AR جب علي الأطفال عدم تشغيل الماكينة.



- DE** Nicht in das Schneidwerk greifen!
EN Do not reach into the feed-opening of the cutting head!
FR Ne pas introduire les mains dans le bloc de coupe!
NL Blijf buiten het bereik van de invoeropening!
IT Non toccare il meccanismo di taglio (apertura di alimentazione)!
ES No introducir la mano en la abertura de alimentación del cabezal de corte!
SV Använd inte fingrarna i öppningen till skärverket!
FI Älkää työntäkö sormia teräpakkaan !
NO Bruk ikke fingrene i åpningen til skjæreverket!
PL Nie wkładać rąk pomiędzy głowice tnące!
RU Не допускайте попадания рук в приемное отверстие режущей головки!
HU Ne nyúljon a vágószerkezetbe!
TR Lütfen kesici kafaların çekme sürme ağızlarına dokunmayınız.
DA Hold fingere væk fra åbningen til skæreværket
CS Nesahejte do vstupní šterbiny a nedotýkejte se řezacího mechanismu!
PT Não mexer dentro da abertura de alimentação da cabeça de corte!
EL ΜΗΝ ΑΓΓΙΖΕΤΕ ΤΟΥΣ ΚΥΛΙΝΔΡΟΥΣ ΚΟΠΗΣ.
SL Ne vtikajte prstov v odprtino rezalne glave
SK Nezasahujte rukami do priestoru medzi nožmi v rezacej hlave!
ET Ärge pange kätt lõikepea sõõduavasse!
ZH 机器操作时，切勿接触刀头入口！
AR لا يجب الوصول أبدا إلى فتحة التغذية الخاصة برأس القطع.



- Sicherheitshinweise • Safety precautions
- Consignes de sécurité • Veiligheidsvoorschriften
- Misura di Sicurezza • Normas de Seguridad
- Säkerhetsföreskrifter • Turvallisuusohjeita • Sikkerhedsforskriftene
- Środki bezpieczeństwa • Меры предосторожности



DE Vorsicht bei langen Haaren!
EN Long hair can become entangled in cutting head!
FR Attention aux cheveux longs !
NL Pas op met lang haar!
IT Capelli lunghi possono entrare nella testa di taglio!
ES Tener cuidado con el cabello largo puede enredarse en el cabezal de corte!

SV Undvik långt hår i närheten av skärverket!
FI Varokaa pitkien hiusten joutumista teräpakkaan !
NO Vær forsiktig med langt hår i nærheten av skjæreverket!
PL Uwaga na długie włosy!
RU Избегайте попадания длинных волос в механизм аппарата!

HU Vigyázzon a hosszú hajra!
TR Uzun saçlara dikkat. Kesici kafalar tarafından içeri çekilebilir.
DA Undgå langt hår i nærheden af skæreværket
CS Dlouhé vlasy mohou být zachyceny a vtaženy do řezacího mechanismu!

PT O cabelo comprido pode ficar preso na cabeça de corte!
EL ΚΡΑΤΕΙΣΤΕ ΜΑΚΡΙΑ ΑΠΟ ΤΗΝ ΕΙΣΟΔΟ ΤΡΟΦΟΔΟΣΙΑΣ.

SL Pazite da dolgi lasje ne pridejo med rezalne nože!
SK Dajte pozor, aby sa do rezacej hlavy nedostali dlhé vlasy !
ET Pikad juuksed võivad lõikepeasse kinni jääda!
ZH 切勿让长头发接近刀头!

AR يجب الحذر من أن الماكينة قد تلتقط الشعر الطويل.



DE Vorsicht bei Krawatten und langen Kleidungsstücken!
EN Take care of ties and other loose pieces of clothing!
FR Attention au port de cravates et autres vêtements flottants !
NL Let op met stropdassen en andere losse kledingdelen!
IT Attenzione alle cravatte e altre parti sporgenti di stoffa!
ES Tener cuidado con las corbatas y todo tipo de prendas sueltas!

SV Var aktsam med slipsar och andra lösa delar av klädsen!
FI Varokaa solmiotanne ja muita pitkiä vaatekappaleitanne !
NO Vær forsiktig med slips og løse klesplagg!
PL Uwagać na krawaty i inne luźne części garderoby!
RU Остерегайтесь попадания галстука и других частей одежды!

HU Vigyázzon a nyakkendőre és a logó ruházatra!
TR Lütfen Gravatt ve uzun giysi uzantılarına dikkat ediniz.
DA Undgå løse eller hængene klæder inærheden af skæreværket
CS Pozor na kravaty a volné součásti oděvu!

PT Cuidado com as gravatas ou outro tipo de roupa solta!
EL ΚΡΑΒΑΤΕΣ, ΚΡΕΜΑΣΤΑ ΡΟΥΧΑ ΚΑΙ ΚΟΣΜΗΜΑΤΑ.
SL Pazite na kravato ali druge dele obleke, da ne pridejo med rezalne nože!
SK Dajte pozor, aby sa do rezacej hlavy nedostali kravaty resp. dlhé visiace predmety !
ET Olge ettevaatlik lipsude ja muude lahtiste riidesemetega!
ZH 小心领带和其它宽松衣物!

AR ينبغي توخي منتهى الحذر عند وجود أربطة العنق أو غيرها من قطع الملابس المندالية.



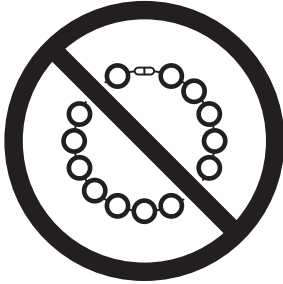

- DE** Vorsicht bei Schmuck!
EN Be careful of loose jewellery!
FR Attention au port de bijoux !
NL Let op met halskettingen en andere juwelen!
IT Attenzione ai gioielli!
ES Tener cuidado con las joyas!
SV Var aktsam med löst hängande smycken!
FI Varokaa korujen joutumista teräpakkaan!
NO Vær forsiktig med løsthengende smykker!
PL Ostrożnie z biżuterią!
RU Будьте осторожны с длинными свисающими украшениями!
HU Vigyázzon az ékszerekkel!
TR Mücevherlerinizin uzun parçalarına dikkat ediniz.
DA Undgå løse smykker i nærheden af skæreværket
CS Pozor na volné šperky!
PT Cuidado com os colares!
EL ΚΙΝΔΥΝΟΣ ΤΡΑΥΜΑΤΙΣΜΟΥ.
SL Pazite da nakit ne pade med rezalne nože!
SK Dajte pozor, aby sa dorezacej hlavy nedostali retiazky a podobné visiace predmety !
ET Olge ettevaatlik liikuvate eheteaga!
ZH 注意所佩带饰物!
AR ينبغي توخي منتهى الحذر عند وجود سلاسل المجوهرات المتدلية و غيرها.

- Меры предосторожности • Turvallisuuohjeita •
- Środki bezpieczeństwa • Normas de segurança •

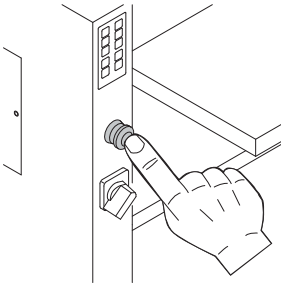

RU быстрой остановки → Используйте при необходимости срочной остановки!

FI Äkillinen pysäytys → Paina hätäpysäytystä!

PL Szybkie zatrzymanie → Nacisnąć przycisk bezpieczeństwa!

PT Em caso de perigo → pressionar a tecla de paragem de emergência!

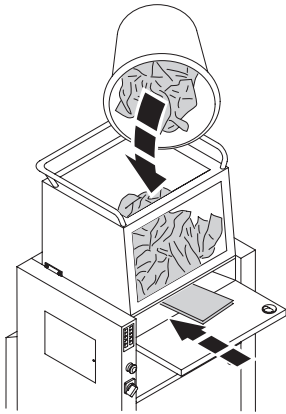

RU Для обслуживания машины необходим только один оператор.

FI Tämä laite on tarkoitettu yhden käyttäjän vastuulle.

PL Urządzenie nie powinno być obsługiwane jednocześnie przez więcej niż jedną osobę.

PT A máquina é destinada a ser operada somente por uma pessoa.

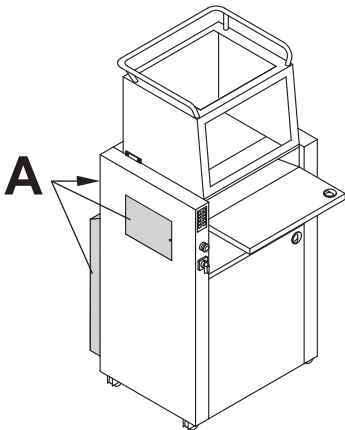

RU Все компоненты, которые могут представлять опасность для оператора, закрыты защитными крышками и снабжены дверцами (A).

FI Vaaralliset kohdat on suojattu peitepelleillä (A).

PL Wszystkie niebezpieczne elementy zostały zabezpieczone osłonami ochronnymi (A).

PT Todos os componentes que podem por em perigo o operador estão cobertos com uma tampa de segurança (A).

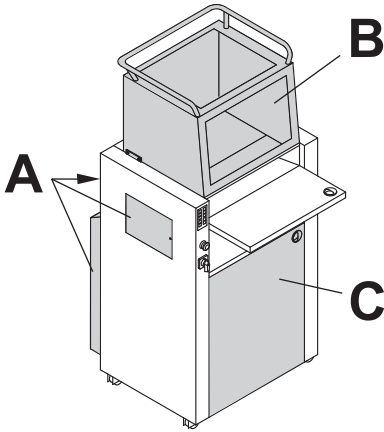

RU Запрещено пользоваться машиной, если у нее отсутствуют защитные части:

- Панели (A), надежно зафиксированные
- Загрузочное устройство (B); и дверца (C) которые блокируют включение машины.

FI Älä käytä laitetta ilman seuraavia turvalaitteita:

- Ruuvein kiinnitetyt peitepellit (A)
- Syöttökaukalo (B) ja ovi (C), jotka on varmistettu turvakatkaisimella.

PL Nie używać niszcarki bez zapewnienia następujących zabezpieczeń:

- Wszystkie panele (A) zostały przykręcone do urządzenia
- Zamknięty kosz zasypowy (B) oraz drzwi (C).

PT Nunca operar a máquina sem os seguintes dispositivos de segurança:

- Paineis (A) aparafusados correctamente
- O funil de alimentação (B) e porta (C) que são trancadas por interruptores.

- Меры предосторожности • Turvallisuuohjeita •
- Środki bezpieczeństwa • Normas de segurança •

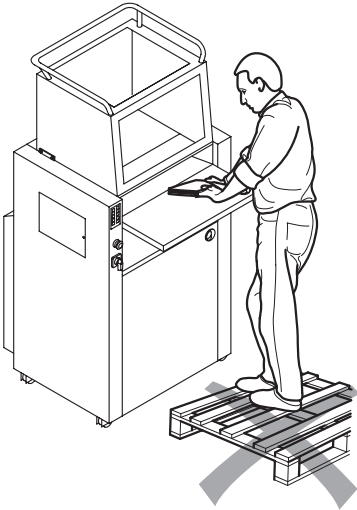

RU Запрещено использовать подножки, ступеньки и т.д.

FI Älä käytä korokkeita.

PL Nie używać podestu ani schodków.

PT Nunca utilizar degraus ou algo semelhante.

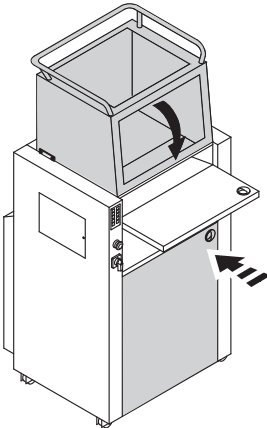

RU Машина работает только при закрытых дверце и загрузочном устройстве.

FI Laite toimii vain silloin kun ovi ja syöttäkaukalo ovat suljettuina.

PL Niszczarka działa jedynie wówczas, kiedy drzwiczki i kosz zasypowy są zamknięte.

PT A máquina só funciona quando a porta e o funil de alimentação estão fechados.

- Меры предосторожности • Turvallisuusohjeita •
- Środki bezpieczeństwa • Normas de segurança •

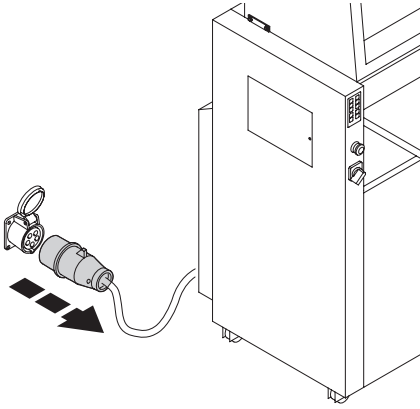

- RU** Перед тем, как чистить шредер, выньте шнур питания из розетки! **Не осуществляйте самостоятельный ремонт шредера!** (см. стр. 25)
- FI** Ota töpseli pois seinästä ennenkuin puhdistat laitteen! **Älä tee etse mitään korjauksia tuhojaan!** (Katso sivu 25)
- PL** Wyjąć wtyczkę przed przystąpieniem do czyszczenia maszyny! **Nie wykonywać jakichkolwiek napraw niszcarki dokumentów!** (Zobacz strona 25)
- PT** Retirar a ficha de electricidade antes de limpar a máquina! **Não efectuar qualquer tipo de reparação na destruidora de papel!** (consultar a página 25).

- Меры предосторожности • Turvallisuusohjeita •
- Środki bezpieczeństwa • Normas de segurança •

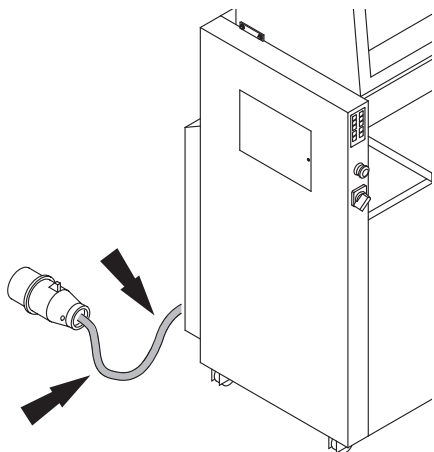

- RU** Предохраняйте основной кабель от перегрева, попадания масла и острых кромок!
- FI** Suojaa verkkoakaapeli kuumuudelta, öljyltä sekä teräviltä kulmilta!
- PL** Chronić kabel zasilający przed ciepłem, olejem i ostrymi krawędziami!
- PT** Proteger o cabo de electricidade de calor extrema, óleo e pontas afiadas!

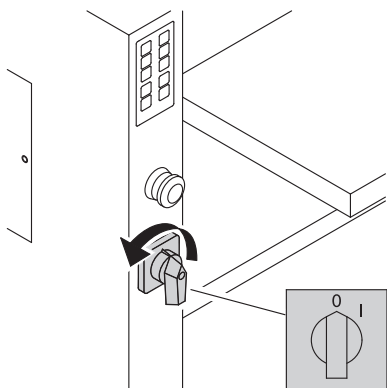

- RU** Выключите питание, если Вы не пользуетесь резаком долгий период времени.
- FI** Katkaise virta laitteesta pidemmän käyttötauon ajaksi.
- PL** Wyłączyć z zasilania w dłuższych okresach przerw w pracy.
- PT** Quando a máquina não for utilizada durante um longo período de tempo desligar.

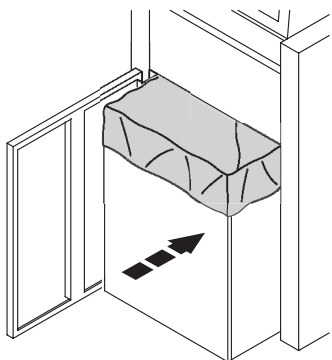

- RU** Установите пластиковый мешок в короб для уничтожения бумаги.
- FI** Aseta muovisäkki silppusäiliöön.
- PL** Wstawić plastikowy worek będący na wyposażeniu pojemnika na ścinki.
- PT** Inserir o saco plástico que vem com a máquina dentro da caixa de aparas.

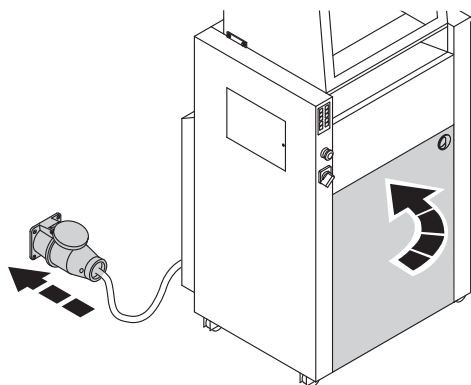

- RU** Закройте дверцу аппарата. Подключите к настенной розетке.
- FI** Sulje silppusäiliön ovi ja. Kytke virtajohto pistorasiaan.
- PL** Zamknąć drzwiczki. Włożyć wtyczkę do gniazda zasilania.
- PT** Fechar a porta. Ligar a máquina na ficha.

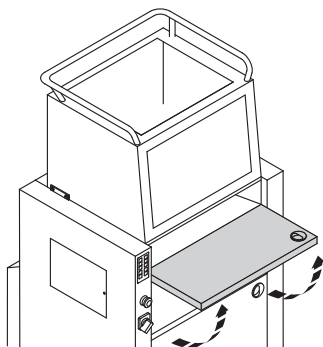

- RU** Разверните подставку как показано на рисунке.
- FI** Nosta syöttöpöytä ylös.
- PL** Rozłożyć stół.
- PT** Dobrar para cima a mesa.

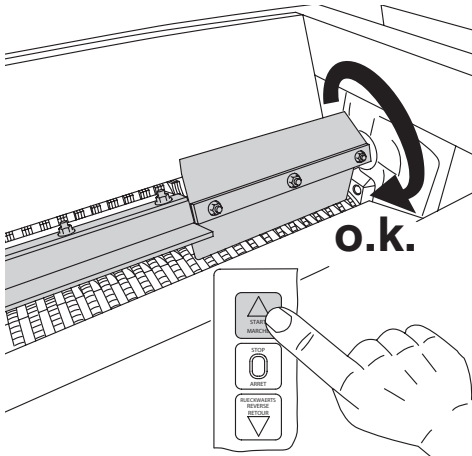

RU Проверьте направление вращения, запустив машину.

FI Tarkista pyörimissuunta Laitteen käynnistys.

PL Sprawdzić kierunek obrotów Uruchomić urządzenie.

PT Verificar a direcção de rotação Iniciar a máquina.

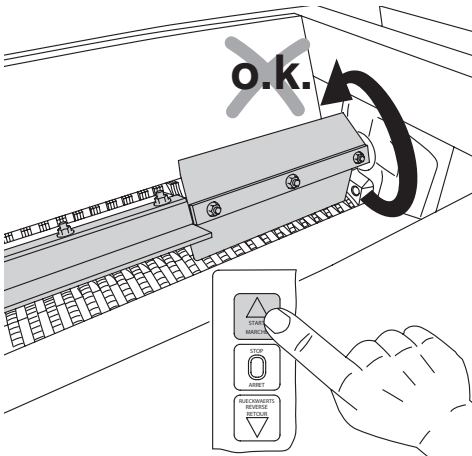

RU Если подающая лента вращается в неверном направлении, → изменить направлении может только квалифицированный специалист.

FI Syöttöpyörä pyörii väärään suuntaan → Pyydä sähköalan asiantuntija korjaamaan pyörimissuunta.

PL Czy wałek tnący obraca się we właściwym kierunku → Zmiany obrotów może dokonać wykwalifikowany elektryk.

PT Está o eixo da asa a girar na direcção errada → Modificações do campo de rotação deve ser efectuado por técnicos qualificados.

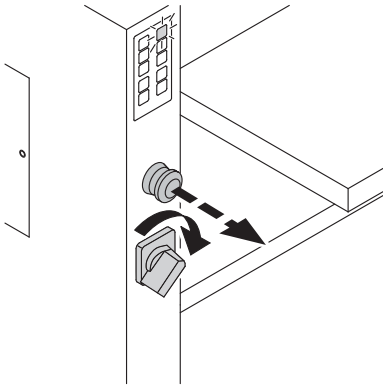

RU При запуске машины главный переключатель должен стоять в положении "I". Кнопка экстренной остановки - отжата.

FI Laitteen käynnistys
Aseta keinukytkin asentoon "I"
Vedä hätäpainike ulos.

PL Uruchomienie urządzenia
Przełącznik główny w pozycji "I".
Przycisk bezpieczeństwa jest wyciągnięty.

PT Iniciar a máquina
Interruptor principal para a posição "I".
Paragem de emergência puxado para fora.

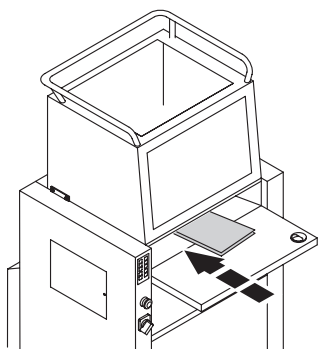

- RU** Если загрузка бумаги осуществляется спереди, машина включается/выключается автоматически.
- FI** Laite käynnistyy ja pysähtyy itsestään paperia syötettäessä edestä.
- PL** Automatische uruchomienie i zatrzymanie przy wkładaniu papieru do niszczarki z przodu urządzenia.
- PT** Parar/iniciar automático quando alimentar o papel pela a frente.

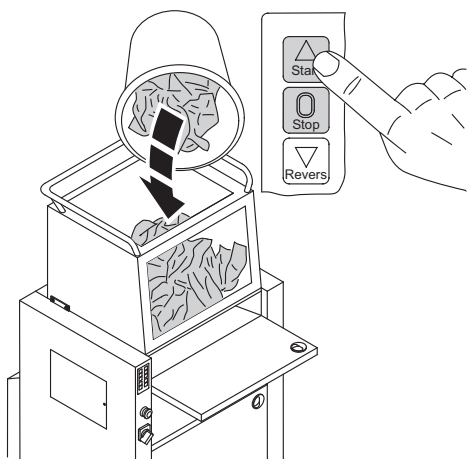

- RU** При загрузке бумаги сверху, машина включается/выключается вручную.
- FI** Laite pitää käynnistää ja pysäyttää manuaalisesti paperia syötettäessä ylhäältä.
- PL** Ręczne uruchomienie i zatrzymanie przy wkładaniu papieru do niszczarki od góry.
- PT** Parar/iniciar manual quando alimentar papel desde da parte cima.

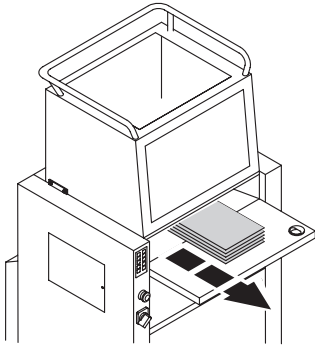

- RU** Если подается слишком много бумаги, автоматически машина останавливается и включается реверс.
- FI** Laite pysähtyy itsestään liian montaa paperia syötettäessä kerralla. Laite syöttää paperit itsestään takaisin.
- PL** Automatyczne zatrzymanie i cofanie kiedy zbyt dużo papieru jest podawane.
- PT** Paragem automático e sentido revertido se muito papel é inserido.

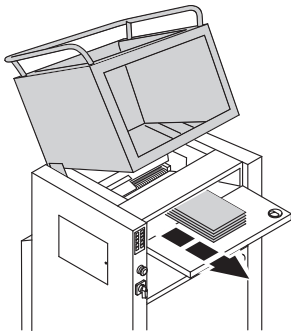

- RU** Извлеките бумагу. при необходимости откройте загрузочный лоток.
→ Подавайте бумагу в меньшем количестве.
- FI** Poista paperit. Tarvittaessa avaa syöttökaukalo. → Syötä paperit uudestaan, mutta pienempi määrä kerrallaan.
- PL** Usunąć papier. Jeżeli jest to konieczne otworzyć pojemnik zasypowy. → Ponownie wprowadzić papier w mniejszych ilościach.
- PT** Retirar o papel .Se necessário abrir o funil da alimentação → Alimentar novamente o papel mas em pequenas quantidades.

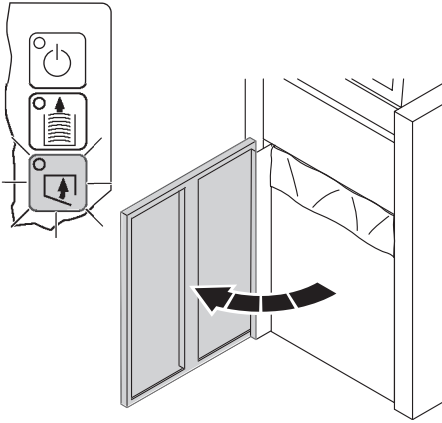

- RU** Машина автоматически останавливается, если дверца открыта.
- FI** Laite pysähtyy itsestään, jos silppusäiliön ovi avataan.
- PL** Automatyczne zatrzymanie jeśli podajnik jest otwarty.
- PT** Pára automaticamente quando a porta está aberta.

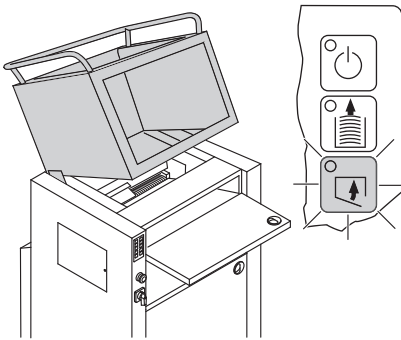

- RU** Машина автоматически останавливается, если верхнее загрузочное устройство открыто.
- FI** Laite pysähtyy itsestään, jos syöttökaukalo avataan.
- PL** Automatyczne zatrzymanie jeżeli worek jest pełny.
- PT** Pará automaticamente quando o funil de alimentação é aberta.

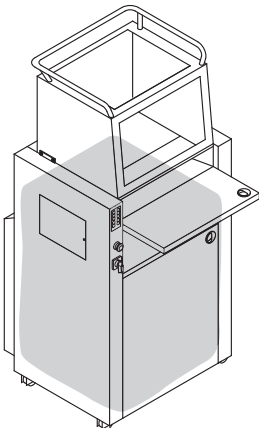

- RU** Машина автоматически останавливается при заполнении пластикового мешка.
- FI** Laite pysähtyy itsestään, jos silppusäiliö on täynnä.
- PL** Automatyczne zatrzymanie kiedy worek na ścinki jest pełny.
- PT** Pará automaticamente quando o saco plástico está cheio.

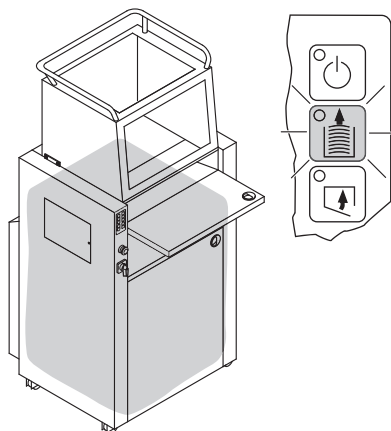

RU Если горит индикатор "гмешок переполнен", → замените пластиковый мешок.

FI "Säiliö täynnä" - valo palaa. → Vaihda tyhjä muovisäkki silppusäiliöön.

PL Zapala się dioda informująca o zapelnionym worku. → Wymienić pełny worek na pusty.

PT A luz do indicador do "saco cheio" acende → Substituir o saco.



RU Завяжите пластиковый мешок.

FI Sulje muovisäkki.

PL Zawiązać worek ze ścinkami.

PT Atar o saco.

08

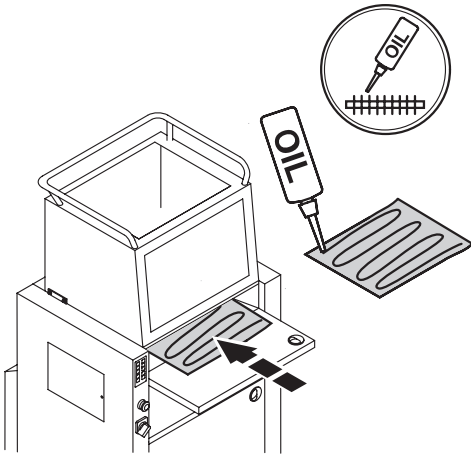

RU Уход и чистка

Рекомендуется смазывать аппарат каждый раз, когда опустошаете мешок или когда уменьшается количество одновременно уничтожаемых листов.

FI Huolto

On suositeltavaa, että teräpakka öljytään, jos laite hyväksyy ainoastaan hyvin pieniä paperimääriä kerrallaan tai kun silppusäiliö on tyhjenetty.

PL Konserwacja

Jeżeli wydajność niszczonych kartek papieru zmniejsza się po włożeniu pustego worka na ścinki, zaleca się naoliwienie noży tnących.

PT Manutenção

Se a capacidade de destruir da folha é reduzida ou depois do saco ser svaziado recomendamos que deve ólear o mecanismo de corte.

- Возможные неисправности •
- Mahdolliset viat • Možliwe usterki • Possíveis falhas •

IDEAL



- RU** Аппарат не включается
- FI** Laite ei käynnisty
- PL** Urządzenie nie może zostać uruchomione
- PT** A máquina não inicia

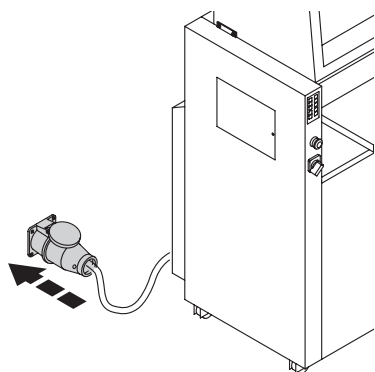

- RU** Проверьте, подключена ли машина к электрической сети?
- FI** Tarkista, että virtajohto kytketty pistorasiaan?
- PL** Czy urządzenie jest podłączone do źródła zasilania?
- PT** A máquina está ligada na ficha?

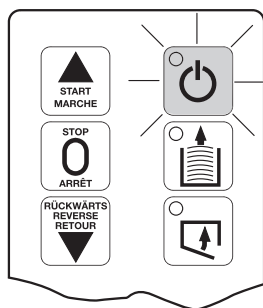

- RU** Проверьте, Готова ли машина к работе? Горит ли зеленый индикатор?
- FI** Tarkista? että vihreä valo palaa?
- PL** Czy gotowe do pracy? Czy dioda świeci się na zielono?
- PT** Está preparada para funcionar? Acende a luz LED Verde?

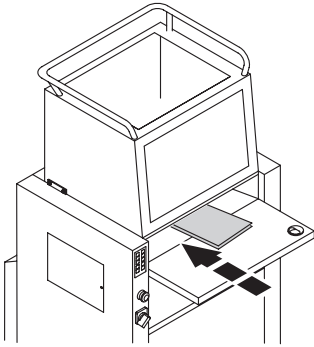

- RU** Проверьте установлена ли бумага по центру приемного устройства?
- FI** Syötä paperi keskeltä syöttöaukko? (Sähkösilmä)
- PL** Czy papier jest wprowadzony do środka otworu? (fotokomórka)
- PT** Esta a alimentar o papel no centro da abertura de alimentação? (Sensor de foto)

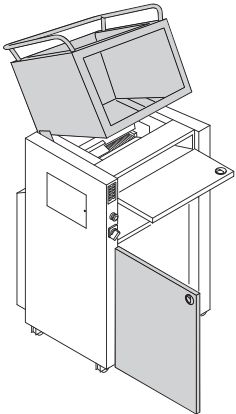

- RU** Проверьте, не открыта ли дверца и закрыто ли загрузочное устройство?
- FI** Tarkista, että silppusäiliön ovi on kiinni ja että syöttökaualo on suorassa?
- PL** Czy drzwiczki są otwarte, albo kosz zasypowy pochylony?
- PT** A porta esta aberta, ou está inclinada o funil de alimentação?

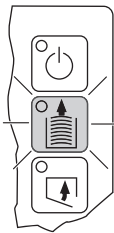
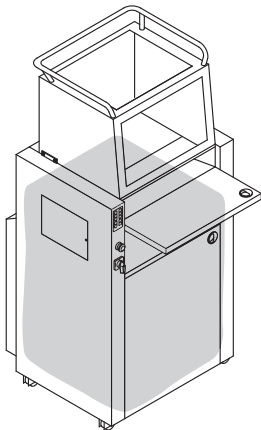

- RU** Заполнен ли пластиковый пакет?
→ Замените мешок.
- FI** Tarkista, että silppusäiliö ei ole täynnä.
- PL** Czy worek plastikowy jest pełny?
→ Wymienić worek.
- PT** Saco plástico cheio? → Substituir o saco.

- Возможные неисправности •
- Mahdolliset viat • Možliwe usterki • Possíveis falhas •

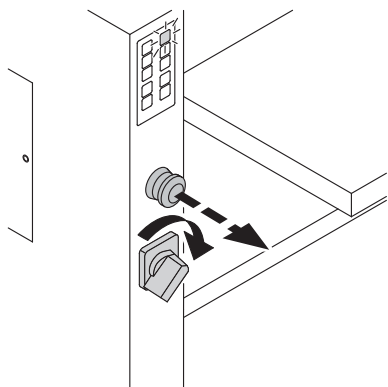

- RU** Убедитесь, что основной переключатель стоит в положении "I". А кнопка экстренного отключения отжата.
- FI** Tarkista, että virtakytkin on asennossa "I" ja hätäpainike vedetty ulos?
- PL** Przełącznik główny w pozycji "I". Przycisk bezpieczeństwa jest wyciągnięty.
- PT** Interruptor principal para a posição "I". Paragem de emergência puxado para fora.

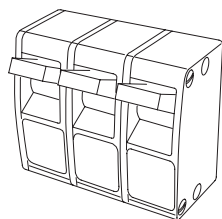

- RU** Проверьте, не выбило ли пробки?
- FI** Tarkista, että sulake ei ole palanut?
- PL** Czy bezpieczniki są w właściwym położeniu?
- PT** Fusível no local?

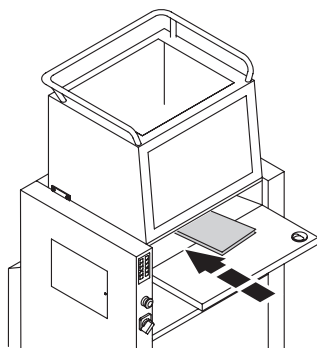

- RU** Если при выполнении всех вышеуказанных условий машина не работает, → проверку машины должен осуществлять квалифицированный специалист.
- FI** Ei käynnisty? → Kutsu huoltomies paikalle.
- PL** Urządzenie nie osiąga założonych osiągnięć? → Wykwalifikowany elektryk musi sprawdzić połączenia faz.
- PT** Nenhum funcionamento? Um técnico especializado deve examinar as fases.

- Возможные неисправности •
- Mahdolliset viat •
- Možliwe usterki •
- Possíveis falhas •

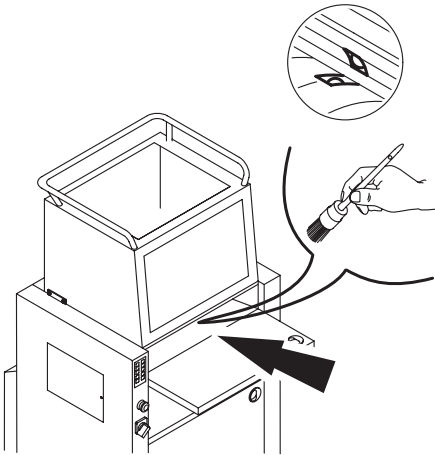

RU Если машина не останавливается, отключите ее от электросети и очистите фото датчик маленькой кисточкой.

FI Laite ei pysähdy

Puhdista sähkösilmä pienellä harjalla.

PL Urządzenie nie zatrzymuje się.

Wyczyść fotokomórkę przy pomocy małej szczoteczki.

PT A máquina não pára

Limpar o sensor de photo com uma pequena escova.

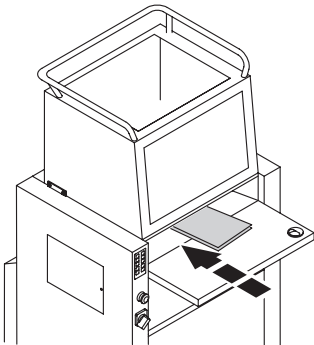

RU Если машина остановилась, сработал датчик перегрева. Прекратите работу примерно на 5-10 минут, для остывания.

FI Laite pysähtyy

Ylikuormitussuoja. Viilentyminen kestää n. 5-10 min.

PL Urządzenie zatrzymuje się.

Nadmierne przeciążenie. Przerwać pracę na ok. 5-10 minut.

PT Máquina parou

Proteção de sobrecarga. Período de arrefecimento aprox. 5-10 minutos.

- Возможные неисправности •
- Mahdolliset viat • Možliwe usterki • Possíveis falhas •

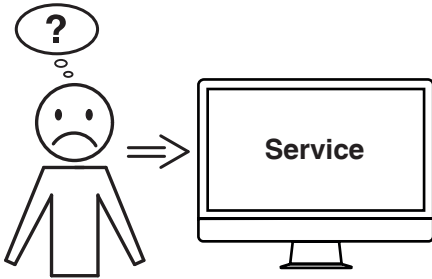

RU Не удается устранить проблему вышеуказанными способами?

→ Контактные данные: сервисная служба

- www.krug-priester.com
- service@krug-priester.com

FI Eikö mikään edellä mainituista ohjeista ratkaissut ongelmaa?

→ Yhteystiedot: Huolto

- www.krug-priester.com
- service@krug-priester.com

PL Żadna z podanych porad nie działa?

→ Kontakt: Serwis

- www.krug-priester.com
- service@krug-priester.com

PT Nenhuma das soluções de problemas anteriormente mencionadas oferece ajuda?

→ Contacto: Assistência Técnica

- www.krug-priester.com
- service@krug-priester.com

RU Рекомендуемые расходные материалы

He включено в поставку.

FI Suositeltavat lisälaitteet

Ei kuulu toimitusten piiriin.

PL Zalecane akcesoria

Nie włączone do dostawy.

PT Acessórios recomendados:

Incluindo na entrega da máquina.

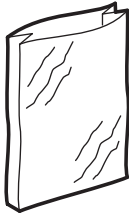

RU Пластиковые пакеты (50 штук)

FI Muovisäkkejä (50 kpl.)

PL Worki plastikowe (50 szt.)

PT Sacos plásticos 350L(50 unidades)

No. 9000 030



RU Экологически чистое масло

10x 0.2 l

FI Luontoystävällinen öljy 10x 0.2 l

PL Przyjazny środowisku olej 10x 0.2 l

PT Óleo de amigo do ambiente 10x 0.2 l

No. 9000 611

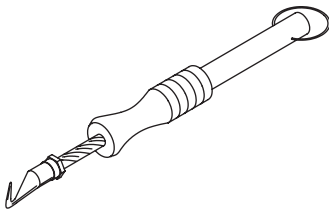

RU крутильный инструмент для завязывания одноразовых пластиковых мешков

FI pussinsuljin

PL Przyrząd do zamykania worków

PT Ferramenta de torcer o arame

No. 9000 591

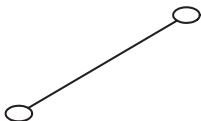

RU проволочный замок для одноразовых пластиковых мешков (1000 штук)

FI suljinlanka (1000 kpl)

PL Druty do zamykania worków (1000 szt.)

PT Fitas de arame (1000 unidades)

No. 9000 592



I.T.E. Listed 802 D

RU Эта машина одобрена независимыми лабораториями по безопасности в соответствии с инструкциями Европейского экономического сообщества 2006/42 и 2014/30.

Точные технические характеристики находятся на этикетке технической спецификации на аппарате.

При оформлении заявки по гарантии, указывайте серийный номер уничтожителя, который:

FI Tämä laite on hyväksytty itsenäisten laboratorioiden toimesta ja se on EC-säännösten 2006/42 ja 2014/30 mukainen.

Tarkat tekniset tiedot löytyvät tarrasta laitteessa.

Takuuajan aikana koneessa on oltava originaali tunnistetarra.

PL Urządzenie zostało sprawdzone przez niezależne laboratoria i spełnia przepisy EC zawarte w 2006/42 i 2014/30.

Szczegółowe dane techniczne zawarte są na naklejce znajdującej się na urządzeniu.

Aby domagać się gwarancji, urządzenie musi ciągle posiadać oryginalną tabliczkę znamionową.

PT Esta máquina está aprovada por laboratórios de segurança

independentes e de conformidade com os regulamentos CE 2006/42/CE e 2014/30/CE.

As especificações exactas encontram-se coladas na máquina.

Para reclamar a garantia, a máquina deve ser portadora da placa original de identificação.



- RU** Фирма Krug + Priester прошла следующую сертификацию:
- система управления качеством в соответствии с DIN EN ISO 9001:2015
 - система экологического менеджмента в соответствии с DIN EN ISO 14001:2009
 - система управления энергопотреблением в соответствии с DIN EN ISO 50001:2011
- FI** Krug + Priester -yriyksellä on seuraavat sertifiointit:
- DIN EN ISO 9001:2015 -standardin mukainen laadunhallintajärjestelmä
 - DIN EN ISO 14001:2009 -standardin mukainen ympäristöjärjestelmä
 - DIN EN ISO 50001:2011 -standardin mukainen energianhallintajärjestelmä
- PL** Przedsiębiorstwo Krug + Priester posiada następujące certyfikaty:
- System zarządzania jakością wg DIN EN ISO 9001:2015
 - System zarządzania środowiskiem wg DIN EN ISO 14001:2009
 - System zarządzania energią wg DIN EN ISO 50001:2011
- PT** A empresa Krug + Priester tem as seguintes certificações:
- Sistema de gestão da qualidade em conformidade com a DIN EN ISO 9001:2015
 - Sistema de gestão ambiental em conformidade com a DIN EN ISO 14001:2009
 - Sistema de gestão energética em conformidade com a DIN EN ISO 50001:2011

RU Техническая информация

400 V, 3-ph, 10 A; 230 V, 3-ph, 30 A.

Информация об уровне шума:
уровень шума на рабочем месте
меньше максимально допустимого
уровня < 70 dB(A) по стандарту
EN 13023.

Возможны изменения без
уведомления.

FI Tekniset tiedot:

400 V, 3-ph, 10 A; 230 V, 3-ph, 30 A.

Tietoa äänitasosta: Äänitaso työpaikalla on
vähemmän kuin EN 13023 mukaisen stan-
dardin suurin sallittu taso < 70 dB(A).

Oikeudet muutoksiin ilman ilmoitusta pidä-
tetään.

PL Informacje techniczne :

400 V, 3-ph, 10 A; 230 V, 3-ph, 30 A.

Poziom hałasu: Poziom hałasu w miejscu
roboczym jest mniejszy niż dopuszczalny
maksymalny poziom hałasu określony
normą EN 13023, który wynosi < 70 dB(A).
Zastrzegamy sobie prawo do dokonywania
modyfikacji technicznych bez uprzedniego
poinformowania.

PT Informações técnicas

400 V, 3-ph, 10 A; 230 V, 3-ph, 30 A.

Nível de ruído: O nível de ruído no local de
trabalho é inferior ao nível máximo permitido
de < 70 dB (A) pela norma EN 13023.

Sujeito a alterações sem aviso prévio.

RU Сертификат Соответствия ЕС
FI EC yhdenmukaisuus todistus
PL EC Deklaracja zgodności
PT Declaração de conformidade

- ДАННЫМ ПОДТВЕРЖДАЕМ, ЧТО

- Täten vahvistamme, että
- Niniejszym oświadczamy, że
- Pela presente declaramos que

4605 CC GS-ID No. 11514601 UL-ID No. 10514601

- СООТВЕТСТВУЕТ СЛЕДУЮЩИМ УСЛОВИЯМ, ПРИМЕНЯЮЩИМСЯ ДЛЯ ЭТОГО:

- noudattaa seuraavia tuotteelle haettuja säännöksiä
- spełnia następujące przepisy dotyczące się
- cumprem as disposições legais seguintes

2006/42/EG ЕС директива по машиностроению, EU Maskindirektiv, Dyrektywa w sprawie maszyn, Directiva de maquinaria EC

2014/30/EG EMV директива по электромагнитной совместимости (переносимости), EMC Elektromagnetisk Kompatibilitet direktiv, Dyrektywa w sprawie kompatybilności elektromagnetycznej, Directiva de compatibilidade electro-magnética

- В ЧАСТНОСТИ, ЭТО КАСАЕТСЯ ИСПОЛЬЗУЕМЫХ ГАРМОНИЗИРОВАННЫХ СТАНДАРТОВ

- Täytää harmonisoidut vaatimukset kokonaisuudessaan
- Zastosowano zharmonizowane normy, w szczególności
- Normas harmonizadas utilizadas, normalmente

**EN 60204-1; EN 55014-1; EN 55014-2; EN 61000-3-2; EN 61000-3-3;
EN ISO 12100; EN ISO 13857; EN 13023; EN 13849-1; EN 1010-1**

01. 03. 2010



- Geschäftsführer -

Официальный представитель по технической документации
Autoriseret repræsentant for teknisk dokumentation
Autoryzowany przedstawiciel dokumentacji technicznej
Representador autorizado para a documentação técnico

Krug & Priester GmbH u. Co KG
Simon-Schweitzer-Str. 34
D-72336 Balingen (Germany)

Примечания:
Huomautuksia:
Uwagi:
Notas:

- Уничтожители бумаг • Asiakirjatuhoajat • Niszczarki dokumentów •
• Destruidoras de documentos •



- Резаки и гильотины • Paperleikkurit • Obcinarki i gilotyny •
• Cisalhas e guilhotinas •

