

**Distruggidocumenti
Banda trasportadora**

E Instrucciones de uso

IDEAL 5009-2-C/C

IDEAL 5009-3-C/C



IDEAL 5009-2-C/C; IDEAL 5009-3-C/C



- D** Bitte lesen Sie vor Inbetriebnahme der Maschine unbedingt diese Betriebsanleitung und beachten Sie die Sicherheitshinweise. Die Betriebsanleitung muss jederzeit verfügbar sein.
- GB** Please read these operating instructions before putting the machine into operation and observe the safety precautions. The operating instructions must always be available.
- F** Nous vous prions de lire attentivement le mode d'emploi avant d'utiliser la machine, et attirons votre attention sur les consignes de sécurité. Les instructions d'utilisation et les consignes de sécurité doivent toujours être disponibles. Les instructions d'utilisation et les consi.
- NL** Leest u voor de ingebruik name van het apparaat a.u.b. deze gebruiksaanwijzing goed door en neemt u de veiligheidsinstructies in acht. De gebruiksaanwijzing en de veiligheids-voorschriften moeten altijd binnen handbereik zijn.
- I** Per favore legga questo manuale di istruzione prima di mettere in funzione il distruggidocumenti e osservi le regole di sicurezza. Le istruzioni d'uso devono essere sempre disponibili.
- E** Le recomendamos leer las instrucciones antes de poner en funcionamiento esta máquina y cumpla las normas de seguridad. Las instrucciones de servicio y seguridad deben estar siempre disponibles.
- S** Läs igenom denna bruksanvisning innan ni startar maskinen. Var noga med säkerhetsföreskrifterna! Instruktionsmanualen måste alltid finnas tillgänglig.
- FIN** Lue nämä käyttö-ohjeet läpi ennenkuin käynnistät laitteen. Noudata turvaohjeita! Käyttöohjeiden on oltava aina saatavilla.
- N** Lees gjennom denne bruksanvisningen før De tar i bruk maskinen Vær oppmerksom på sikkerhetsforskriftene. Operatørmanualen må alltid være tilgjengelig.
- PL** Proszę uważnie przeczytać instrukcję obsługi przed uruchomieniem urządzenia i stosować się do przepisów bezpieczeństwa. Instrukcje obsługi muszą być zawsze dostępne.
- RUS** Пожалуйста, прочитайте инструкцию по эксплуатации перед установкой аппарата, соблюдайте технику безопасности. Инструкция по эксплуатации должна находиться в доступном для пользователя месте.
- H** A gép üzembe helyezésé elott figyelmesen olvassa el a kezelési utasítást és tartsa be a biztonsági előírásokat. Kezelési utasításnak mindig elérhetőnek kell lennie.
- TR** Lütfen makineyi çalıştırmadan önce bu kullanma talimatlarını dikkatli bir şekilde okuyunuz ve belirtilen güvenli önlemlerine uyunuz. Kullanma Talimatları her zaman kullanıma hazır olmalıdır.
- DK** Før installation af maskinen bedes De venligst læse brugervejledningen og være opmærksom på sikkerhedsanvisningerne. Brugervejledningen skal altid være tilgængelig.
- CZ** Prosim precete si instrukce k obsluze a dodržujte bezpečnostní upozorneni. Návod k obsluze musí být vždy dostupný.
- P** Por favor leiam o manual de instruções antes de colocar a máquina em operação e vejam as precauções de segurança. As instruções de operação deverão estar sempre disponíveis.
- GR** ΠΑΡΑΚΑΛΩ ΔΙΑΒΑΣΤΕ ΤΙΣ ΟΔΗΓΙΕΣ ΧΡΗΣΕΩΣ ΚΑΙ ΤΙΣ ΠΡΟΦΥΛΑΞΕΙΣ ΑΣΦΑΛΕΙΑΣ ΠΡΙΝ ΒΑΛΕΤΕ ΤΟ ΜΗΧΑΝΗΜΑ ΣΕ ΛΕΙΤΟΥΡΓΙΑ. ΟΙ ΟΔΗΓΙΕΣ ΧΡΗΣΗΣ ΠΡΕΠΕΙ ΝΑ ΕΙΝΑΙ ΠΑΝΤΑ ΔΙΑΘΕΣΙΜΕΣ.
- SLO** Prosim preberite navodila za uporabo ter upoštevajte varnostna opozorila preden zaženete napravo. Navodila naj bodo vedno pri roki.
- SK** Starostlivo si preštudujte tento návod na obsluhu pred uvedením stroja do prevádzky a najmä bezpečnostné predpisy. Držte tento návod na obsluhu na dostupnom mieste.
- EST** Palun lugege enne masina käivitamist käesolevat kasutusjuhendit ning järgige ohutusnõudeid. Kasutusjuhend peab alati käepärast olema.
- CHI** 使用機器前,請閱讀此操作指引,並留意安全守則,操作手冊必须是經常可用的。
- UAE** والامان، الوقاية تعليمات ملاحظة نرجوا كما الماكينة بتشغيل البدء قبل التشغيل بتعليمات قراءة نرجو لا بد من وجود تعليمات التشغيل دائما



- D** Keine Bedienung durch Kinder!
GB Children must not operate the machine!
F Pas d'utilisation par un enfant!
NL Geen bediening door kinderen!
I Non lasciare utilizzare il tagliacarte a bambini!
E ¡No dejar que la utilicen los niños!
S Installera maskinen utom räckhåll för barn!
FIN Asentakaa laite lasten ulottumattomiin!
N Installer maskinen utenfor rekkevidde for barn!
PL Dzieciom nie wolno obsługiwać urządzenia!
RUS Не допускайте детей к пользованию аппаратом!
H Gyerekek a gépet nem kezelhetik!
TR Makinayı Çocuklar Kullanmamalıdır!
DK Må kun betjenes af voksne!
CZ Stroji nesmí být obsluhováni dětmi!
P As crianças não devem trabalhar com a máquina!
GR ΑΠΑΓΟΡΕΥΕΤΑΙ Η ΧΡΗΣΗ ΑΠΟ ΠΑΙΔΙΑ!
SLO Otroci ne smejo uporabljati naprave!
SK So strojom nesmú pracovať deti!
EST Lapsed ei tohi masinat kasutada!
CHI 勿让儿童使用机器!
UAE يجب علي الأطفال عدم تشغيل الماكينة.



- D** Nicht in das Schneidwerk greifen!
GB Do not reach into the feed-opening of the cutting head!
F Ne pas introduire les mains dans le bloc de coupe!
NL Blijf buiten het bereik van de invoeropening!
I Non toccare il meccanismo di taglio (apertura di alimentazione)!
E ¡No introducir la mano en la abertura de alimentación del cabezal de corte!
S Använd inte fingrarna i öppningen till skärverket!
FIN Älkää työntäkö sormia teräpakkaan!
N Bruk ikke fingrene i åpningen til skjæreverket!
PL Nie wkładać ręk pomiędzy głowicę tnącą!
RUS Не допускайте попадания рук в приемное отверстие режущей головки!
H Ne nyúljon a vágószerkezetbe!
TR Lütfen kesici kafaların çekme sürme ağızlarına dokunmayınız!
DK Hold fingere væk fra åbningen til skæreværket!
CZ Nesahejte do vstupní šterbiny a nedotýkejte se řezacího mechanismu!
P Não mexer dentro da abertura de alimentação da cabeça de orte!
GR ΜΗΝ ΑΓΓΙΖΕΤΕ ΤΟΥΣ ΚΥΛΙΝΔΡΟΥΣ ΚΟΠΗΣ!
SLO Ne vtikajte prstov v odprtino rezalne glave!
SK Nezasahujte rukami do priestoru medzi nožmi v rezacej hlave!
EST Ärge pange kätt lõikepea sõõduavasse!
CHI 机器操作时，切勿接触刀头入口！
UAE لا يجب الوصول أبدا إلى فتحة التغذية الخاصة برأس القطع.

IDEAL 5009-2-C/C; IDEAL 5009-3-C/C



- D** Vorsicht bei Schmuck!
GB Be careful of loose jewellery!
F Attention au port de bijoux!
NL Let op met halskettingen en andere juwelen!
I Attenzione ai gioielli!
E ¡Tener cuidado con las joyas!
S Var aktsam med löst hängande smycken!
FIN Varokaa korujen joutumista teräpakkaan!
N Vær forsiktig med løsthengende smykker!
PL Ostrożnie z biżuterią!
RUS Будьте осторожны с длинными свисающими украшениями!
H Vigyázzon az ékszerekkel!
TR Mücevherlerinizin uzun parçalarına dikkat ediniz!
DK Undgå løse smykker i nærheden af skæreværket!
CZ Pozor na volné šperky!
P Cuidado com os colares!
GR ΚΙΝΔΥΝΟΣ ΤΡΑΥΜΑΤΙΣΜΟΥ!
SLO Pazite da nakit ne pade med rezalne nože!
SK Dajte pozor, aby sa dorezacej hlavy nedostali retiazky a podobné visiace predmety!
EST Olge ettevaatlik liikuvate eheteaga!
CHI 注意所佩带饰物!
UAE ينبغي توخي منتهى الحذر عند وجود سلاسل المجوهرات المتدلية و غيرها.



- D** Vorsicht bei Krawatten und langen Kleidungsstücken!
GB Take care of ties and other loose pieces of clothing!
F Attention au port de cravates et autres vêtements flottants!
NL Let op met stropdassen en andere losse kledingdelen!
I Attenzione alle cravatte e altre parti sporgenti di stoffa!
E ¡Tener cuidado con las corbatas y todo tipo de prendas sueltas!
S Var aktsam med slipsar och andra lösa delar av klädsen!
FIN Varokaa solmiotanne ja muita pitkiä vaatekappaleitann zun giysi uzantýlarýna dikkat ediniz!
N Vær forsiktig med slips og løse klesplagg!
PL Uważać na krawaty i inne luźne części garderoby!
RUS Остерегайтесь попадания галстука и других частей одежды!
H Vigyázzon a nyakkendore és logó ruházatra!
TR Lütfen Gravatt ve uzun giysi uzantýlarýna dikkat ediniz!
DK Undgå løse eller hængene klæder inærheden af skæreværket
CZ Pozor na kravaty a volné součásti oděvu!
P Cuidado com as gravatas ou outro tipo de roupa solta!
GR ΓΡΑΒΑΤΕΣ, ΚΡΕΜΑΣΤΑ ΡΟΥΧΑ ΚΑΙ ΚΟΣΜΗΜΑΤΑ!
SLO Pazite na kravato ali druge dele obleke, da ne pridejo med rezalne nože!
SK Dajte pozor, aby sa do rezacej hlavy nedostali kravaty resp. dlhé visiace predmety!
EST Olge ettevaatlik lipsude ja muude lahtiste riideesemetega!
CHI 小心领带和其它宽松衣物!
UAE ينبغي توخي منتهى الحذر عند وجود أربطة العنق أو غيرها من قطع الملابس المتدلية.



- D** Vorsicht bei langen Haaren!
GB Long hair can become entangled in cutting head!
F Attention aux cheveux longs!
NL Pas op met lang haar!
I Capelli lunghi possono entrare nella testa di taglio!
E ¡Tener cuidado con el cabello largo puede enredarse en el cabezal de corte!
S Undvik långt hår i närheten av skärverket!
FIN Varokaa pitkien hiusten joutumista teräpakkaan!
N Vær forsiktig med langt hår i nærheten av skjæreverket!
PL Uwaga na długie włosy!
RUS Избегайте попадания длинных волос в механизм аппарата!
H Vigyázzon a hosszú hajra!
TR Uzun saçlara dikkat. Kesici kafalar tarafından içeri çekilebilir.
DK Undgå langt hår i nærheden af skæreværket!
CZ Dlouhé vlasy mohou být zachyceny a vtaženy do řezacího mechanismu!
P O cabelo comprido pode ficar preso na cabeça de corte!
GR ΚΡΑΤΕΙΣΤΕ ΜΑΚΡΙΑ ΑΠΟ ΤΗΝ ΕΙΣΟΔΟ ΤΡΟΦΟΔΟΣΙΑΣ!
SLO Pazite da dolgi lasje ne pridejo med rezalne nože!
SK Dajte pozor, aby sa do rezacej hlavy nedostali dlhé vlasy!
EST Pikad juuksed võivad lõikepeasse kinni jääda!
CHI 切勿让长头发接近刀头!
UAE يجب الحذر من أن الماكينة قد تلتقط الشعر الطويل.

IDEAL 5009-2-C/C; IDEAL 5009-3-C/C

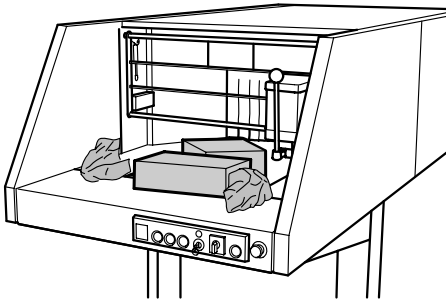

La máquina ha sido construida para destruir papel, plano o arrugado, así como cajas de cartón carpetas y grapas.

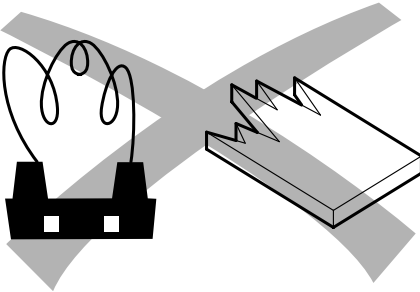

No destruya ningún material duro o que pueda astillarse.

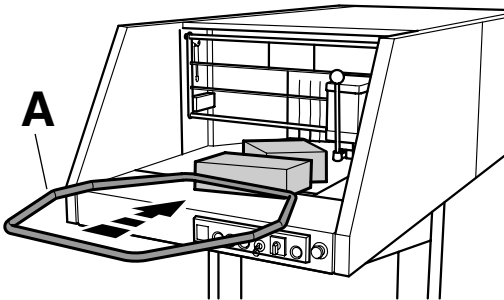

El material que no sea cogido por el mecanismo de destrucción debe ser empujado con la herramienta prevista para ello.

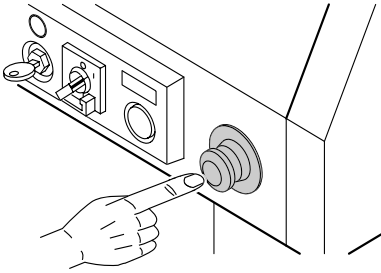

Parada rápida. → ¡Pulse el botón de parada de emergencia!



¡Esta máquina esta diseñada para el uso de una sola persona!

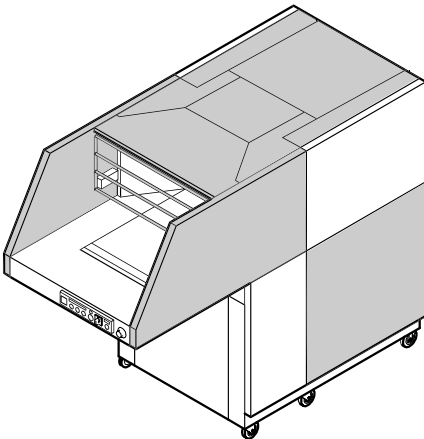

Las partes peligrosas de la máquina están protegidas por una tapa de seguridad.

IDEAL 5009-2-C/C; IDEAL 5009-3-C/C

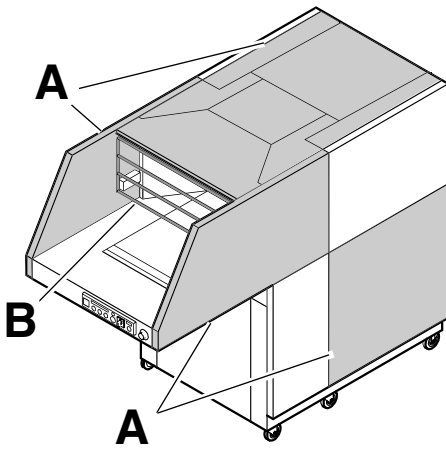

No trabaje con la máquina sin las siguientes medidas de seguridad:

- Paneles (A) bien atornillados.
- Reja (B) y puerta (C) deben estar asegurados por los interruptores.

La máquina funciona sólo cuando la puerta . . .

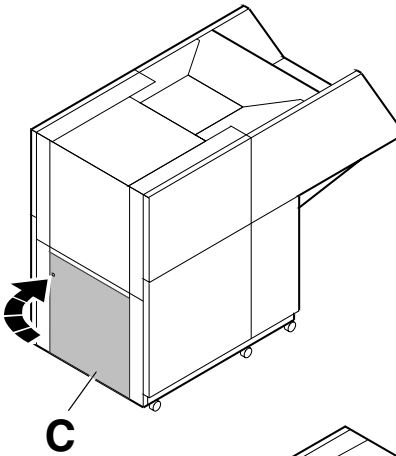

. . . y con reja cerrada.

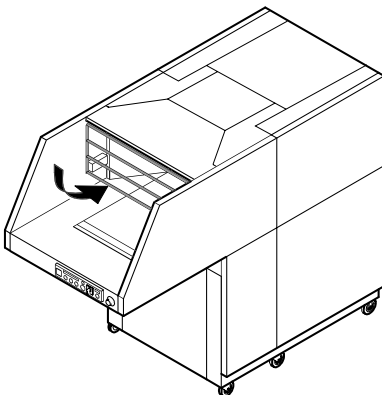

No apoyarse sobre la máquina.



Quite la clavija antes de limpiar la máquina.
No lleve a cabo ninguna reparación sobre la
máquina destructora.
(véase pág. 28).

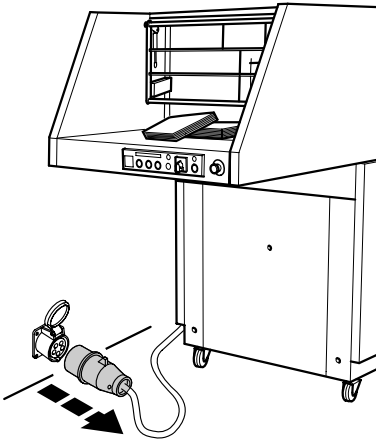

IDEAL 5009-2-C/C; IDEAL 5009-3-C/C

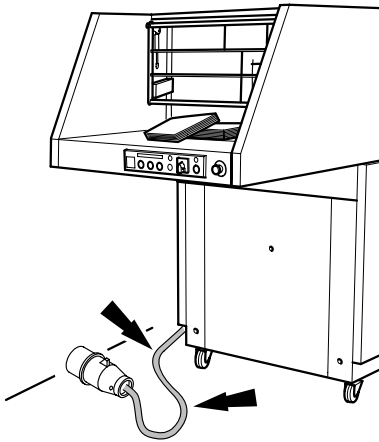

¡Proteger los cables de conexión contra calor, aceite y bordes afilados!

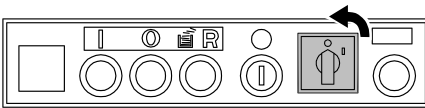

Cuando no se utilice la máquina por largo tiempo tiene que estar desconectada.

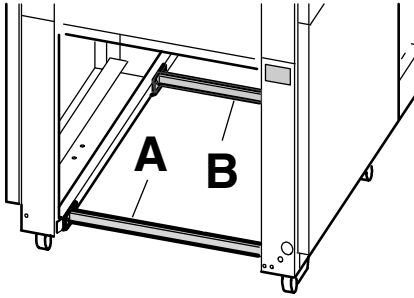

El dispositivo de transporte seguro (A) y (B) debe ser montado cuando la maquina es transportada a lo largo.

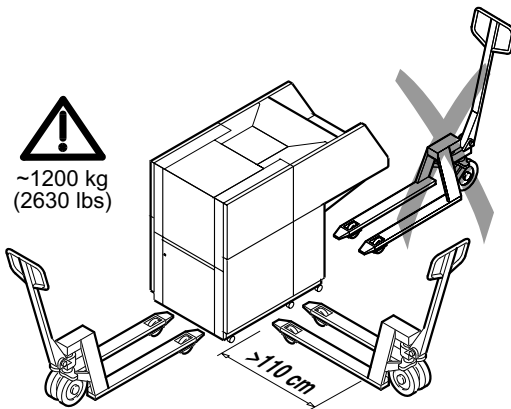

Asegurese de que el gato paletizable es centrado debajo de la maquina.
No levantar la máquina por la parte de los mandos.
No cargue o eleve la máquina mas de lo necesario, riesgo de ladearse.

IDEAL 5009-2-C/C; IDEAL 5009-3-C/C

- No cubra las aberturas de ventilación.
- Considere la carga del piso. Peso aproximado 1200 kg.

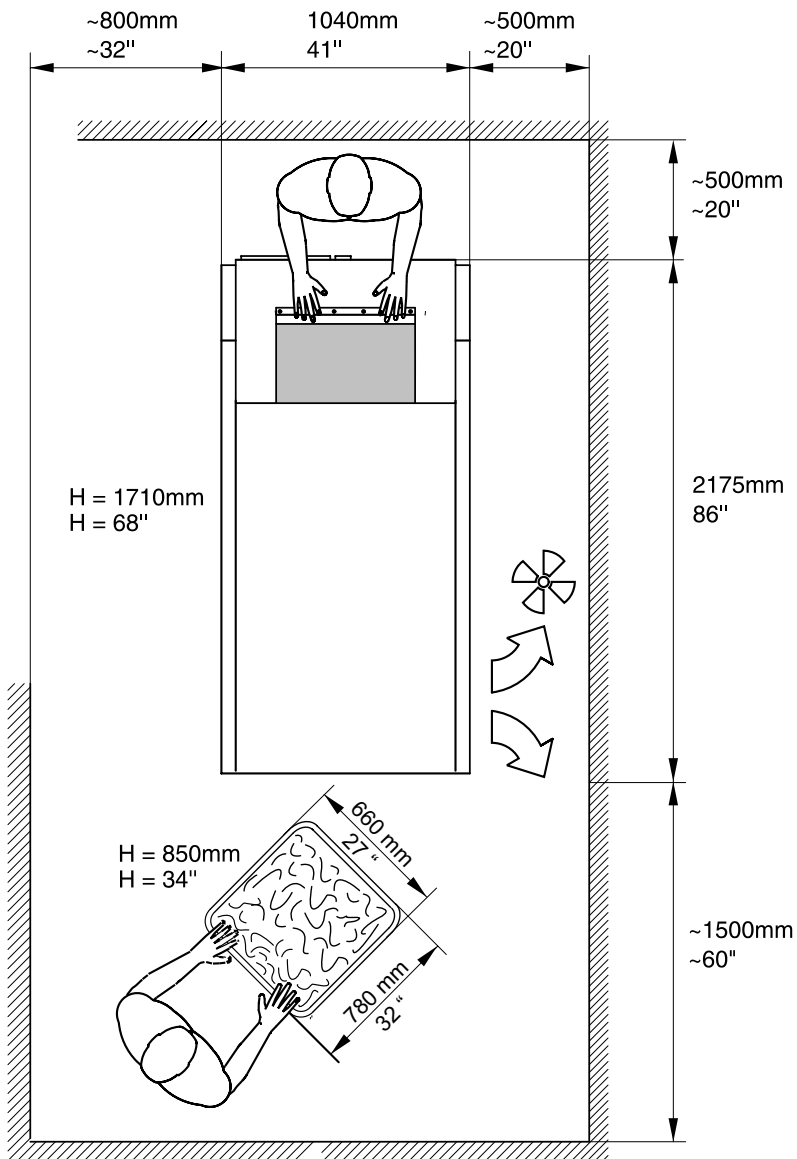

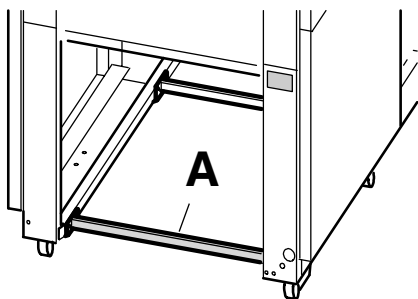

- Abra la puerta.
- Retire el dispositivo de transporte seguro (A) y guarde para posterior uso.

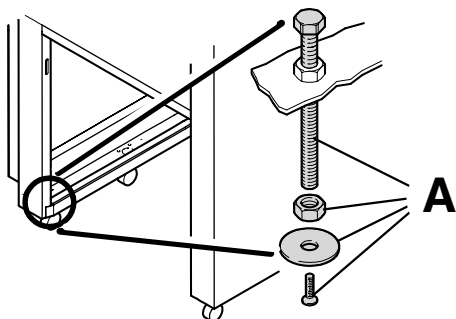

- Monte los tornillos de soporte (A)
- Apriete los tornillos de soporte hasta que las rueditas traseras estén balanceadas.

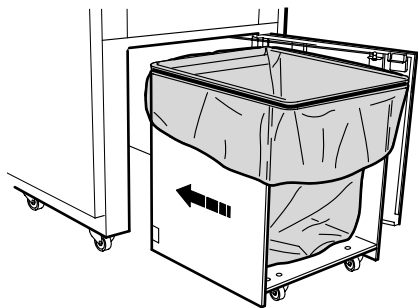

Carretilla de residuos:

- Ponga la bolsa de plástico en la carretilla como se describe en (cambiar bolsa de plástico). Véase la página 22.
- Empuje la carretilla en la maquina con el lado abierto hacia usted, hasta que toque el buffer.
- Cierre la puerta.

IDEAL 5009-2-C/C; IDEAL 5009-3-C/C

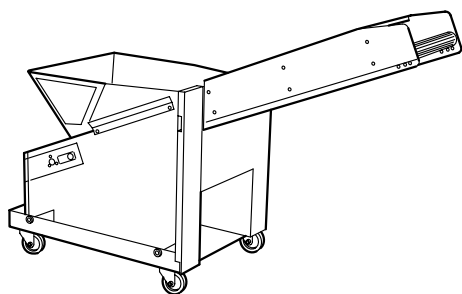

Banda transportadora. (accesorio)

Cuando se use una banda transportadora, se deben llevar a cabo las siguientes modificaciones en la máquina.

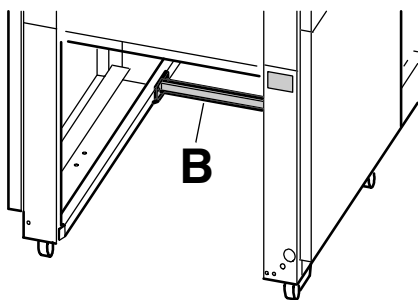

Retire el dispositivo de transporte seguro (B) para la carretilla de residuos.

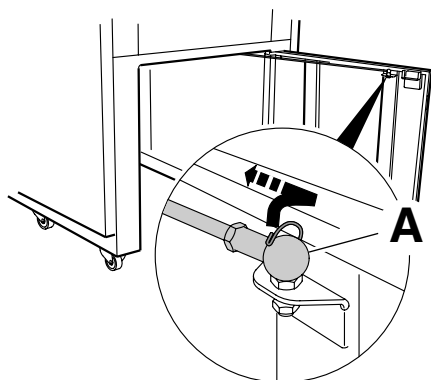

Retire los muelles de los extremos en forma de bola (A) en ambos lados.

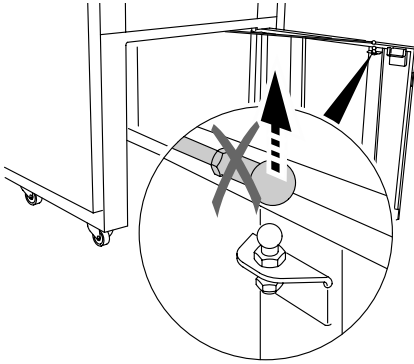

Desmonte la barra.

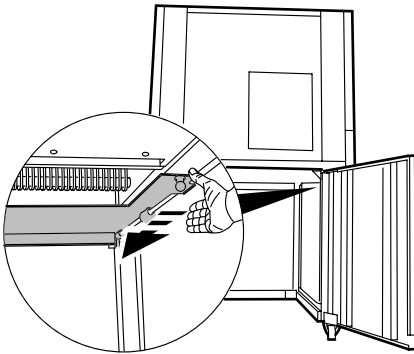

Empuje el deslizador hasta el fondo.

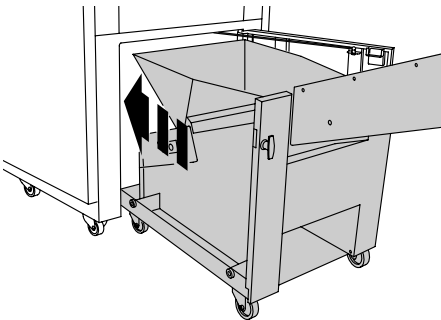

Introduzca hasta el fondo dentro de la maquina la banda transportadora.

IDEAL 5009-2-C/C; IDEAL 5009-3-C/C

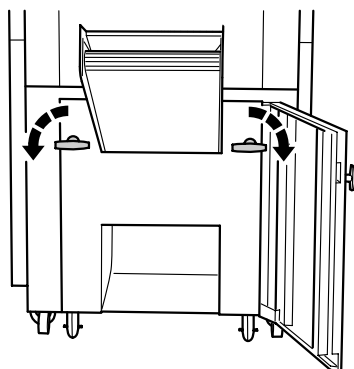

Asegure ambas manijas.

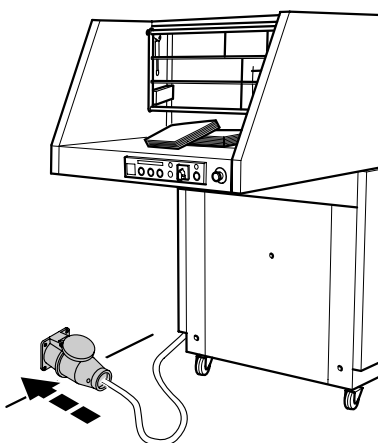

Conecte la máquina a un enchufe de pared.

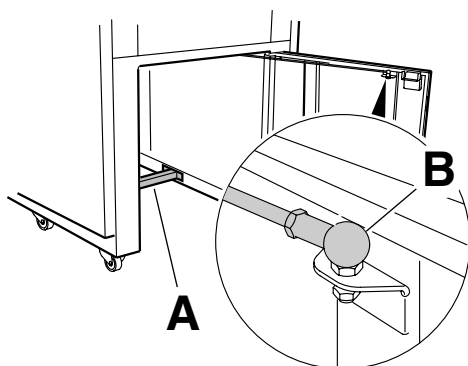

Si la máquina se usa con un carro para el papel destruido, habrá que volver a montar el dispositivo de seguridad trasero (A) y el tirante (B). Para montarlos, seguir las mismas instrucciones en orden inverso.

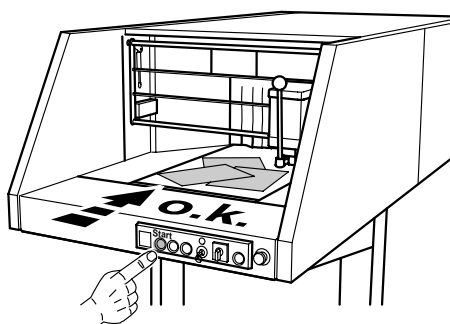

Compruebe la dirección de la cinta transportadora
Poner la máquina en marcha.

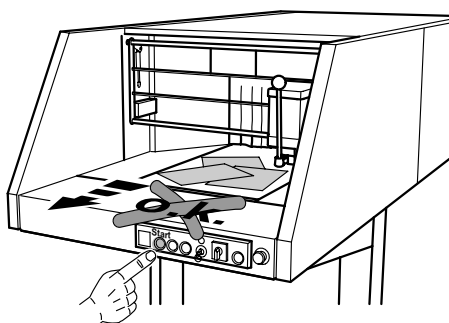

Error en el sentido de rotación → Los cambios de sentidos deben hacerse por un técnico.

IDEAL 5009-2-C/C; IDEAL 5009-3-C/C

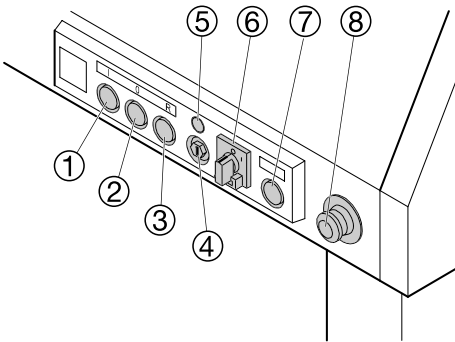

Elementos de manejo

- ① - Start
- ② - Stop, luz de paro por puerta abierta y reja abierta
- ③ - "Reverse" y la luz "Waste bin full"
- ④ - Interruptor de encendido
- ⑤ - Stand by (espera)
- ⑥ - Interruptor principal
- ⑦ - Indicador de temperatura/ luz amarilla de piloto
- ⑧ - Apagado de emergencia

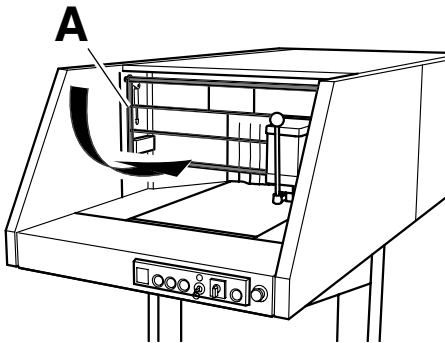

Encendido de máquina

Reja de seguridad (A) debe estar cerrada.

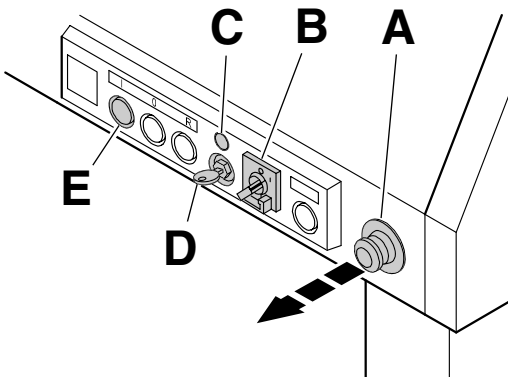

- Paro de emergencia (A) jale hacia afuera.
- Interruptor principal (B) a posición "I".
- Gire el interruptor de llave (D) a la derecha; → la luz de espera (C) se ilumina.
- Presione y libere el boton negro (E); → la banda transportadora esta corriendo.

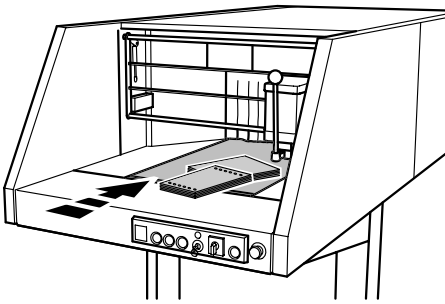

Distribuya el papel a través de todo lo ancho de la banda.
Destruya el papel continua solo en pilas.

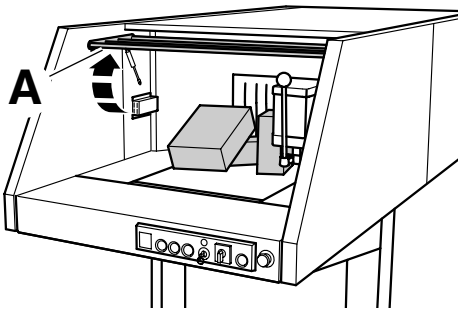

La rejilla (A) puede ser levantada para remover papel atascado.

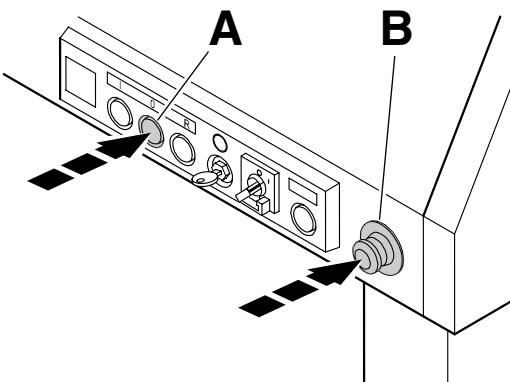

Paro de la máquina.

Presione el botón blanco (A) o el paro de emergencia (B).

IDEAL 5009-2-C/C; IDEAL 5009-3-C/C

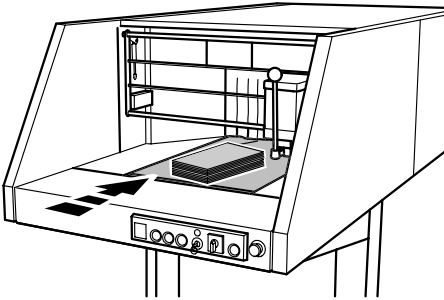

Cuando grandes cantidades de papel son insertadas en la maquina, esta automaticamente se ajusta a una capacidad mas poderosa y mas lenta.

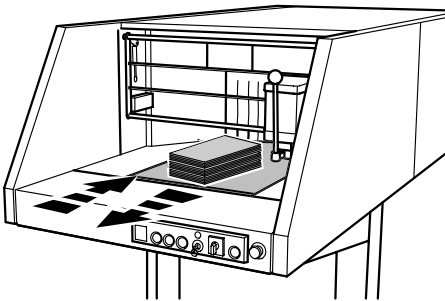

Si esta capacidad todavia no es suficiente la maquina va a marchar en reversa un poco y despues regresar al modo normal. Esto se repite hasta que todo el material es destruido.

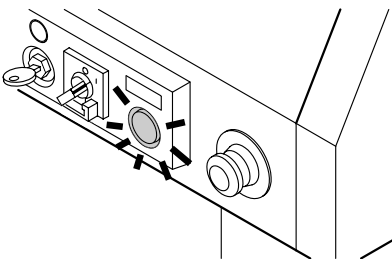

Luz amarilla piloto parpadea El motor esta sobrecalentado; → reduzca la cantidad de material en la banda de alimentaci3n de tal forma que la maquina corra a su velocidad estandar.

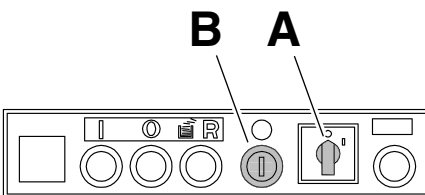

Paro de la maquina

- Gire el interruptor principal (A) a la posici3n "0"; → la m3quina completa se apaga.
- Gire el interruptor de llave (B) y retire la llave; → ahora la m3quina esta segura de uso no autorizado.

• Funcionamiento •

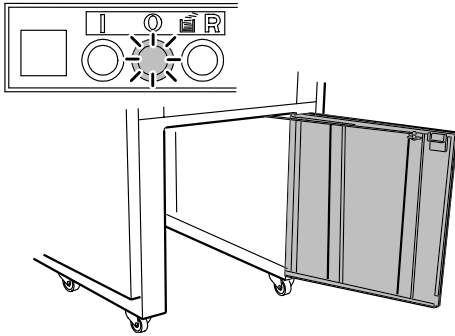

Se para automáticamente cuando la puerta está abierta. → La luz (O) encendida.

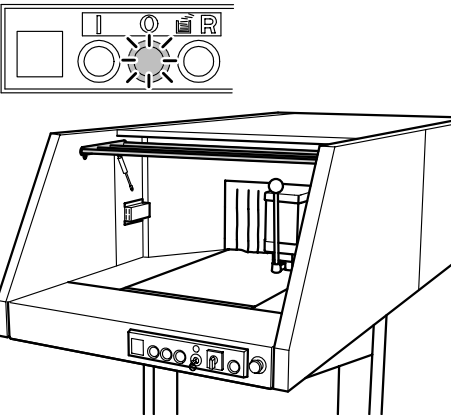

Se para automáticamente cuando está abierta la tolva de alimentación. → La luz (O) encendida.

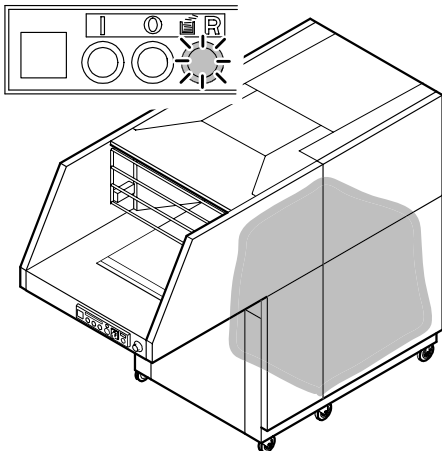

Se para automáticamente cuando la bolsa de plástico está llena. → La luz (R) encendida.

IDEAL 5009-2-C/C; IDEAL 5009-3-C/C

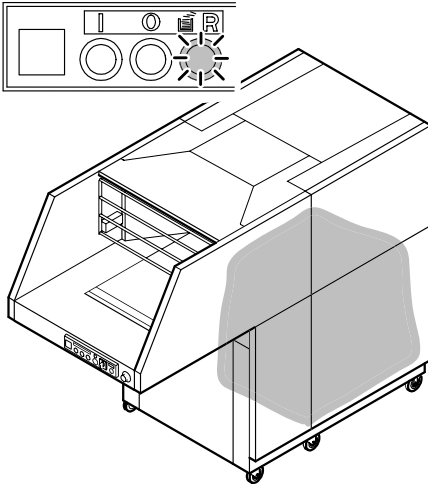

Retire la bolsa

Se ilumina el indicador de "bolsa llena".

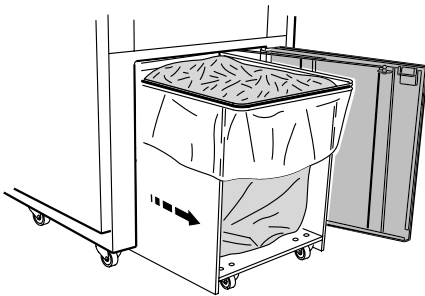

- Abra la puerta
- Saque la carretilla de residuos.
- Ponga P. e. la bolsa a un cajon paletizable.



Amarre la bolsa (para selladores y alambres ligadores vea accesorios).

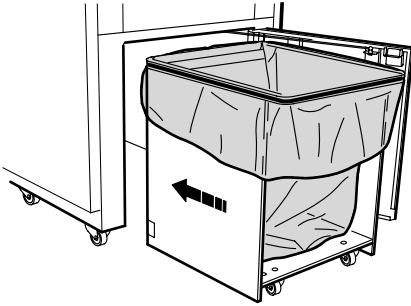

- Ponga una nueva bolsa.
- Amarre la bolsa con la banda redonda.
- Empuje la carretilla hacia la máquina, con la parte abierta hacia usted hasta que toque el buffer.
- Cierre la puerta
- Cheque la función del interruptor de la puerta: Encienda la máquina. Si la puerta está abierta la máquina se parará automáticamente.

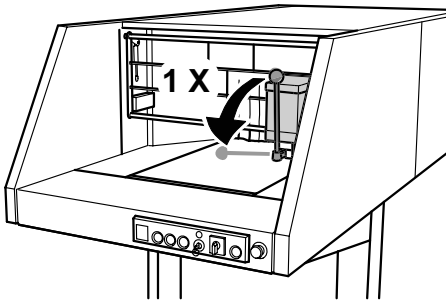

Mantenimiento

Si la capacidad de hojas se reduce o si la bolsa está llena, recomendamos que lubrique el mecanismo destructor!

IDEAL 5009-2-C/C; IDEAL 5009-3-C/C

La máquina no funciona

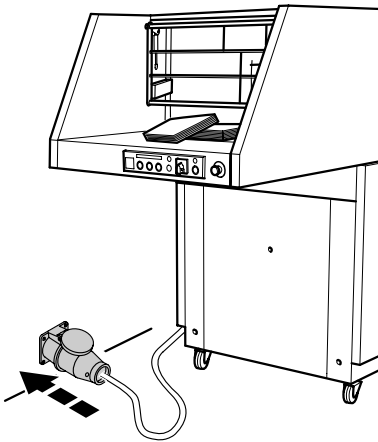

¿La máquina está enchufada?

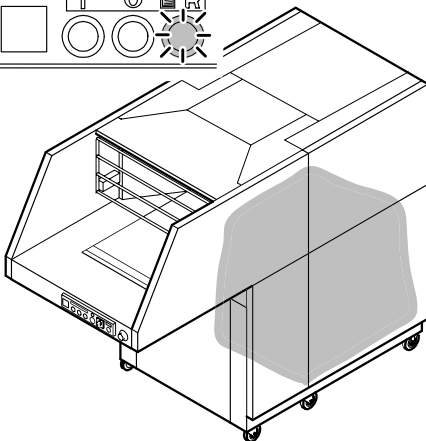
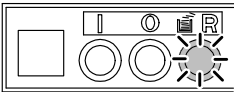

Se ilumina el indicador de "bolsa llena".
→ Cambie la bolsa.

• Posibles fallos en el funcionamiento •

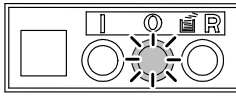

¿Reja de seguridad está abierta?
→ Cerrar Reja de seguridad.

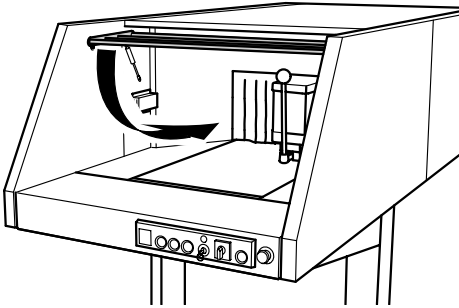

¿La puerta está abierta? → Cerrar la puerta.

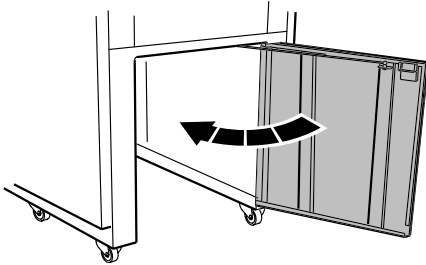
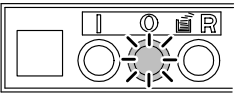

¿La banda transportadora (accesorio) no esta asegurada?
→ Asegure ambas manijas.

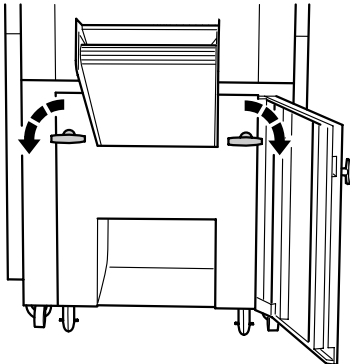
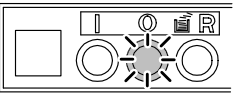

IDEAL 5009-2-C/C; IDEAL 5009-3-C/C

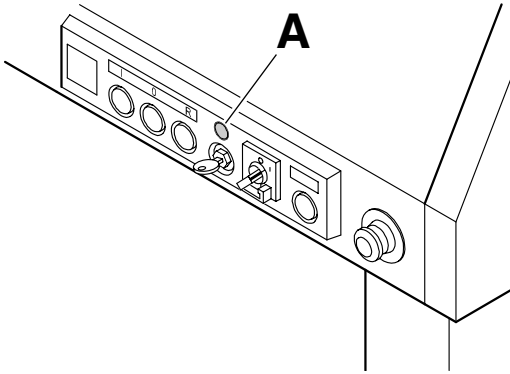

Luz de espera (A) no se ilumina.

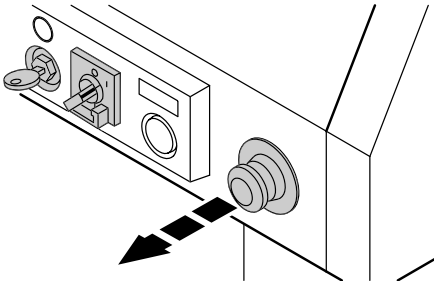

- ¿Gire el interruptor llave hacia la derecha?
- El interruptor principal está en la posición "I",
- ¿El botón de emergencia está hacia fuera.?
- ¿La máquina está enchufada?

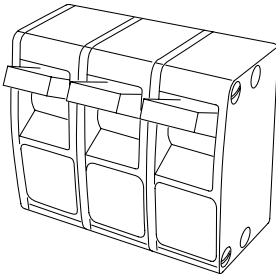

Fusible del sistema?

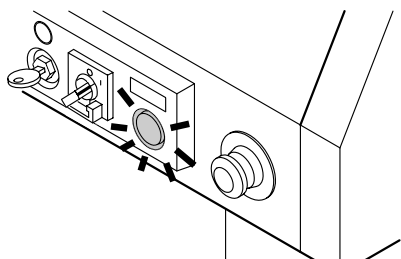

La máquina se para

La luz amarilla piloto se enciende, Período de enfriamiento de aprox. 10-20 min. Arrancar de nuevo.

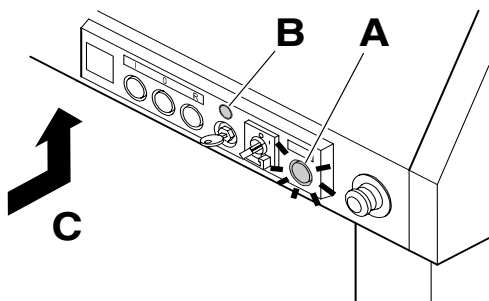

La luz amarilla piloto (A) se ilumina, la luz verde (B) esta afuera; P la banda transportadora esta sobrecargada. Presione el interruptor de protección del motor (C) despues de aprox. cinco minutos.

IDEAL 5009-2-C/C; IDEAL 5009-3-C/C

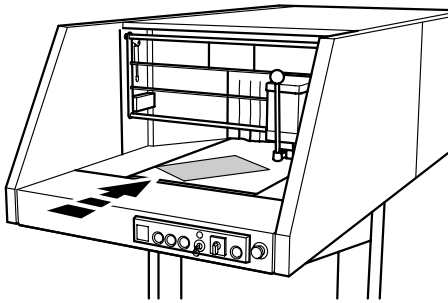

¿La máquina no funciona? → Un especialista electrónico debe verificar las distintas fases.

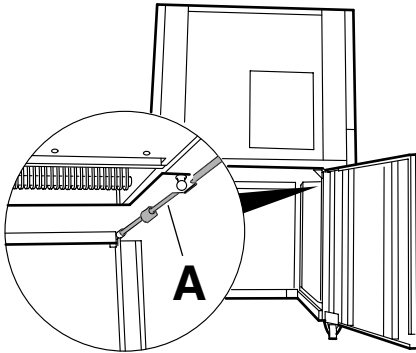

Es difícil abrir la puerta de la máquina. Limpie y engrase la barra guía (A). No use grasa o aceite que contenga resina.

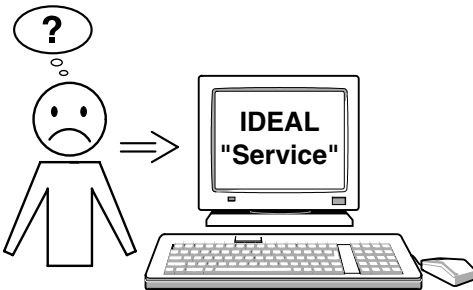

Si ninguno de los métodos ayudan a solucionar el problema:

Contacte con el servicio técnico

- www.ideal.de → "Service"
- service@krug-priester.com.

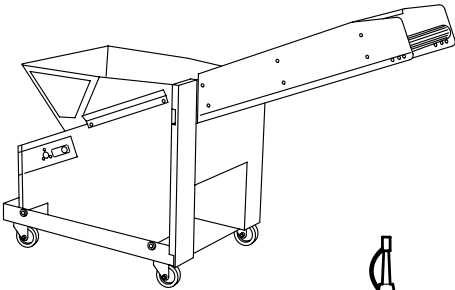

Accessori

Sistema - Trasportatore modulare
(Nastro trasportatore)

- 9000 595



Acceite biodegradabile 10x0,2l

- 9000 610

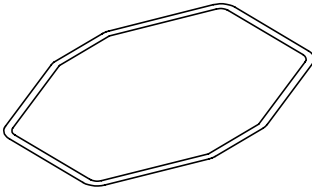

Stecca d'aiuto ¹

- 9000 593

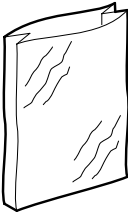

Sacchi di plastica da 350l (5 pezzi) ¹

Sacchi di plastica da 350l (50 pezzi)

- 9000 414

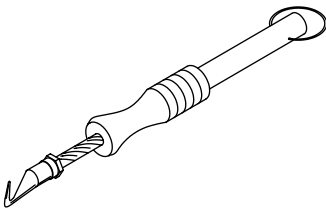

Apparecchio di chiusura per
i sacchi di plastica ¹

- 9000 591

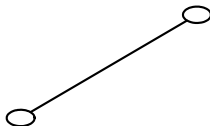

Filo metallico (1000 pezzi) ¹

- 9000 592

IDEAL 5009-2-C/C; IDEAL 5009-3-C/C

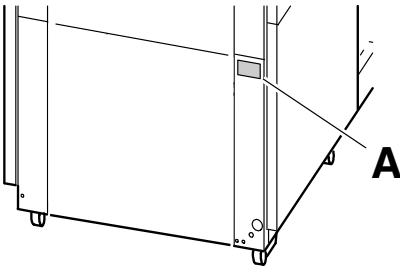

Protección del fusible en:
3-fase 400V 50/60 Hz con G32A (F32A)
3-fase 200V 50/60 Hz con G100A (F100A)
3.fase 230V 50/60 Hz con G100A (F100A)

El nivel de sonido es EN 13023: 75 dB(A)
Espacio mínimo requerido: aprox. 2.3 x 4.2 m
Peso aproximado: 1200 kg:

Las especificaciones técnicas exactas aparecen en la placa de características **(A)** que se encuentra en la máquina. Para cualquier reclamación en garantía, la máquina ha de estar provista de la placa original de identificación.

Hay un diagrama de circuito en la caja de distribución de la máquina.



I.T.E. Listed 802 D

Sujeto a cambio sin notificación.

D EG-KONFORMITÄTSERKLÄRUNG
GB EC-declaration of conformity
E Declaración CE de conformidad

- **Hiermit erklären wir, dass die Bauart von**
- Herewith we declare that
- Por la presente, declaramos que la

5009-2-C/C; 5009-3-C/C; GS-ID Nr. 11500902

- **folgenden einschlägigen Bestimmungen entspricht**
- complies with the following provisions applying to it
- satisface las disposiciones pertinentes siguientes

2006/42/EG

Maschinenrichtline, EC Machinery directive, Directiva de maquinaria EC

2004/108/EG

EMV Richtline, EMV Electromagnetic compatibility directive,
Directiva de compatibilidad electromagnética EMW

- **Angewendete harmonisierte Normen insbesondere**
- Applied harmonised standards in particular
- Normas armonizadas utilizadas particularmente

EN 60204-1; EN 55014-1; EN 55014-2; EN 61000-3-2; EN 61000-3-3;
EN ISO 12100-1; EN ISO 12100-2; EN ISO 13857; EN ISO 7779

13. 12. 2010
Datum

Bevollmächtigter für technische Dokumentation
Authorized representative for technical documentation
Representante autorizado para documentación técnica

Krug & Priester GmbH u. Co KG
Simon-Schweitzer-Str. 34
D-72336 Balingen (Germany)



Destructoras de Documentos

Cizallas y Guillotinas

