

Papiervernietigers
Transportband

NL Gebruiksaanwijzing

IDEAL 5009-2-C/C



IDEAL 5009-2-C/C



- D** Bitte lesen Sie vor Inbetriebnahme der Maschine unbedingt diese Betriebsanleitung und beachten Sie die Sicherheitshinweise. Die Betriebsanleitung muss jederzeit verfügbar sein.
- GB** Please read these operating instructions before putting the machine into operation and observe the safety precautions. The operating instructions must always be available.
- F** Nous vous prions de lire attentivement le mode d'emploi avant d'utiliser la machine, et attirons votre attention sur les consignes de sécurité. Les instructions d'utilisation et les consignes de sécurité doivent toujours être disponibles. Les instructions d'utilisation et les consi.
- NL** Leest u voor de ingebruik name van het apparaat a.u.b. deze gebruiksaanwijzing goed door en neemt u de veiligheidsinstructies in acht. De gebruiksaanwijzing en de veiligheids-voorschriften moeten altijd binnen handbereik zijn.
- I** Per favore legga questo manuale di istruzione prima di mettere in funzione il distruggidocumenti e osservi le regole di sicurezza. Le istruzioni d'uso devono essere sempre disponibili.
- E** Le recomendamos leer las instrucciones antes de poner en funcionamiento esta máquina y cumpla las normas de seguridad. Las instrucciones de servicio y seguridad deben estar siempre disponibles.
- S** Läs igenom denna bruksanvisning innan ni startar maskinen. Var noga med säkerhetsföreskrifterna! Instruktionsmanualen måste alltid finnas tillgänglig.
- FIN** Lue nämä käyttö-ohjeet läpi ennenkuin käynnistät laitteen! Noudata turvaohjeita! Käyttöohjeiden on oltava aina saatavilla.
- N** Lees gjennom denne bruksanvisningen før De tar i bruk maskinen Vær oppmerksom på sikkerhetsforskriftene. Operatørmanualen må alltid være tilgjengelig.
- PL** Proszę uważnie przeczytać instrukcję obsługi przed uruchomieniem urządzenia i stosować się do przepisów bezpieczeństwa. Instrukcje obsługi muszą być zawsze dostępne.
- RUS** Пожалуйста, прочитайте инструкцию по эксплуатации перед установкой аппарата, соблюдайте технику безопасности. Инструкция по эксплуатации должна находиться в доступном для пользователя месте.
- H** A gép üzembe helyezésé elott figyelmesen olvassa el a kezelési utasítást és tartsa be a biztonsági előírásokat. Kezelési utasításnak mindig elérhetőnek kell lennie.
- TR** Lütfen makineyi çalıştırmadan önce bu kullanma talimatlarını dikkatli bir şekilde okuyunuz ve belirtilen güvenli önlemlerine uyunuz. Kullanma Talimatları her zaman kullanıma hazır olmalıdır.
- DK** Før installation af maskinen bedes De venligst læse brugervejledningen og være opmærksom på sikkerhedsanvisningerne. Brugervejledningen skal altid være tilgængelig.
- CZ** Prosim precete si instrukce k obsluze a dodržujte bezpečnostní upozorneni! Návod k obsluze musí být vždy dostupný.
- P** Por favor leiam o manual de instruções antes de colocar a máquina em operação e vejamos as precauções de segurança. As instruções de operação deverão estar sempre disponíveis.
- GR** ΠΑΡΑΚΑΛΩ ΔΙΑΒΑΣΤΕ ΤΙΣ ΟΔΗΓΙΕΣ ΧΡΗΣΕΩΣ ΚΑΙ ΤΙΣ ΠΡΟΦΥΛΑΞΕΙΣ ΑΣΦΑΛΕΙΑΣ ΠΡΙΝ ΒΑΛΕΤΕ ΤΟ ΜΗΧΑΝΗΜΑ ΣΕ ΛΕΙΤΟΥΡΓΙΑ. ΟΙ ΟΔΗΓΙΕΣ ΧΡΗΣΗΣ ΠΡΕΠΕΙ ΝΑ ΕΙΝΑΙ ΠΑΝΤΑ ΔΙΑΘΕΣΙΜΕΣ.
- SLO** Prosim preberite navodila za uporabo ter upoštevajte varnostna opozorila preden zaženete napravo. Navodila naj bodo vedno pri roki.
- SK** Starostlivo si preštudujte tento návod na obsluhu pred uvedením stroja do prevádzky a najmä bezpečnostné predpisy. Držte tento návod na obsluhu na dostupnom mieste.
- EST** Palun lugege enne masina käivitamist käesolevat kasutusjuhendit ning järgige ohutusnõudeid. Kasutusjuhend peab alati käepärast olema.
- CHI** 使用機器前，請閱讀此操作指引，並留意安全守則，操作手冊必須是經常可用的。
- UAE** والامان، الوقاية تعليمات ملاحظة نرجوا كما الماكينة بتشغيل البدء قبل التشغيل تعليمات قراءة نرجو لا بد من وجود تعليمات التشغيل دائما



- D** Keine Bedienung durch Kinder!
GB Children must not operate the machine!
F Pas d'utilisation par un enfant!
NL Geen bediening door kinderen!
I Non lasciare utilizzare il tagliacarte a bambini!
E ¡No dejar que la utilicen los niños!
S Installera maskinen utom räckhåll för barn!
FIN Asentakaa laite lasten ulottumattomiin!
N Installer maskinen utenfor rekkevidde for barn!
PL Dzieciom nie wolno obsługiwać urządzenia!
RUS Не допускайте детей к пользованию аппаратом!
H Gyerekek a gépet nem kezelhetik!
TR Makinayı Çocuklar Kullanmamalıdır!
DK Må kun betjenes af voksne!
CZ Stroji nesmí být obsluhováni dětmi!
P As crianças não devem trabalhar com a máquina!
GR ΑΠΑΓΟΡΕΥΕΤΑΙ Η ΧΡΗΣΗ ΑΠΟ ΠΑΙΔΙΑ!
SLO Otroci ne smejo uporabljati naprave
SK So strojom nesmú pracovať deti!
EST Lapsed ei tohi masinat kasutada!
CHI 勿让儿童使用机器!
UAE يجب علي الأطفال عدم تشغيل الماكينة.



- D** Nicht in das Schneidwerk greifen!
GB Do not reach into the feed-opening of the cutting head!
F Ne pas introduire les mains dans le bloc de coupe!
NL Blijf buiten het bereik van de invoeropening!
I Non toccare il meccanismo di taglio (apertura di alimentazione)!
E ¡No introducir la mano en la abertura de alimentación del cabezal de corte!
S Använd inte fingrarna i öppningen till skärverket!
FIN Älkää työntäkö sormia teräpakkaan!
N Bruk ikke fingrene i åpningen til skjæreverket!
PL Nie wkładać ręk pomiędzy głowicę tnącą!
RUS Не допускайте попадания рук в приемное отверстие режущей головки!
H Ne nyúljon a vágószerkezetbe!
TR Lütfen kesici kafaların çekme sürme ağızlarına dokunmayınız!
DK Hold fingere væk fra åbningen til skæreværket!
CZ Nesahejte do vstupní šterbiny a nedotýkejte se řezacího mechanismu!
P Não mexer dentro da abertura de alimentação da cabeça de orte!
GR ΜΗΝ ΑΓΓΙΖΕΤΕ ΤΟΥΣ ΚΥΛΙΝΔΡΟΥΣ ΚΟΠΗΣ!
SLO Ne vtikajte prstov v odprtino rezalne glave!
SK Nezasahujte rukami do priestoru medzi nožmi v rezacej hlave!
EST Ärge pange kätt lõikepea sõõduavasse!
CHI 机器操作时，切勿接触刀头入口！
UAE لا يجب الوصول أبدا إلى فتحة التغذية الخاصة برأس القطع.

IDEAL 5009-2-C/C



- D** Vorsicht bei Schmuck!
GB Be careful of loose jewellery!
F Attention au port de bijoux!
NL Let op met halskettingen en andere juwelen!
I Attenzione ai gioielli!
E ¡Tener cuidado con las joyas!
S Var aktsam med löst hängande smycken!
FIN Varokaa korujen joutumista teräpakkiaan!
N Vær forsiktig med løsthengende smykker!
PL Ostrożnie z biżuterią!
RUS Будьте осторожны с длинными свисающими украшениями!
H Vigyázzon az ékszerekkel!
TR Mücevherlerinizin uzun parçalarına dikkat ediniz!
DK Undgå løse smykker i nærheden af skæreværket
CZ Pozor na volné šperky!
P Cuidado com os colares!
GR ΚΙΝΔΥΝΟΣ ΤΡΑΥΜΑΤΙΣΜΟΥ!
SLO Pazite da nakit ne pade med rezalne nože!
SK Dajte pozor, aby sa dorezacej hlavy nedostali retiazky a podobné visiace predmety!
EST Olge ettevaatlik liikuvate eheteaga!
CHI 注意所佩带饰物!
UAE ينبغي توخي منتهى الحذر عند وجود سلاسل المجوهرات المتدلية و غيرها.



- D** Vorsicht bei Krawatten und langen Kleidungsstücken!
GB Take care of ties and other loose pieces of clothing!
F Attention au port de cravattes et autres vêtements flottants!
NL Let op met stropdassen en andere losse kledingdelen!
I Attenzione alle cravatte e altre parti sporgenti di stoffa!
E ¡Tener cuidado con las corbatas y todo tipo de prendas sueltas!
S Var aktsam med slipsar och andra lösa delar av klädsen!
FIN Varokaa solmiotanne ja muita pitkiä vaatekappaleitann zun giysi uzantýlarýna dikkat ediniz!
N Vær forsiktig med slips og løse klesplagg!
PL Uważać na krawaty i inne luźne części garderoby!
RUS Остерегайтесь попадания галстука и других частей одежды!
H Vigyázzon a nyakkendore és logó ruházatra!
TR Lütfen Gravatt ve uzun giysi uzantýlarýna dikkat ediniz!
DK Undgå løse eller hængene klæder inærheden af skæreværket
CZ Pozor na kravaty a volné součásti oděvu!
P Cuidado com as gravatas ou outro tipo de roupa solta!
GR ΓΡΑΒΑΤΕΣ, ΚΡΕΜΑΣΤΑ ΡΟΥΧΑ ΚΑΙ ΚΟΣΜΗΜΑΤΑ!
SLO Pazite na kravato ali druge dele obleke, da ne pridejo med rezalne nože!
SK Dajte pozor, aby sa do rezacej hlavy nedostali kravaty resp. dlhé visiace predmety!
EST Olge ettevaatlik lipsude ja muude lahtiste riideesemetega!
CHI 小心领带和其它宽松衣物!
UAE ينبغي توخي منتهى الحذر عند وجود أربطة العنق أو غيرها من قطع الملابس المتدلية.



- D** Vorsicht bei langen Haaren!
GB Long hair can become entangled in cutting head!
F Attention aux cheveux longs!
NL Pas op met lang haar!
I Capelli lunghi possono entrare nella testa di taglio!
E ¡Tener cuidado con el cabello largo puede enredarse en el cabezal de corte!
S Undvik långt hår i närheten av skärverket!
FIN Varokaa pitkien hiusten joutumista teräpakkaan!
N Vær forsiktig med langt hår i nærheten av skjæreverket!
PL Uwaga na długie włosy!
RUS Избегайте попадания длинных волос в механизм аппарата!
H Vigyázzon a hosszú hajra!
TR Uzun saçlara dikkat. Kesici kafalar tarafından içeri çekilebilir.
DK Undgå langt hår i nærheden af skæreværket!
CZ Dlouhé vlasy mohou být zachyceny a vtaženy do řezacího mechanismu!
P O cabelo comprido pode ficar preso na cabeça de corte!
GR ΚΡΑΤΕΙΣΤΕ ΜΑΚΡΙΑ ΑΠΟ ΤΗΝ ΕΙΣΟΔΟ ΤΡΟΦΟΔΟΣΙΑΣ!
SLO Pazite da dolgi lasje ne pridejo med rezalne nože!
SK Dajte pozor, aby sa do rezacej hlavy nedostali dlhé vlasy!
EST Pikad juuksed võivad lõikepeasse kinni jääda!
CHI 切勿让长头发接近刀头!
UAE يجب الحذر من أن الماكينة قد تلتقط الشعر الطويل.

IDEAL 5009-2-C/C

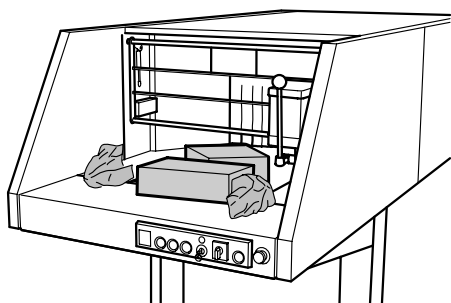

De machine is voor het vernietigen van pakken papier. Ook proppen en karton met grote nieten kunnen worden toegevoerd.

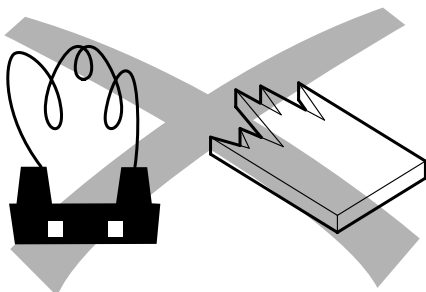

Geen "slingervormend" en splinterend materiaal vernietigen.

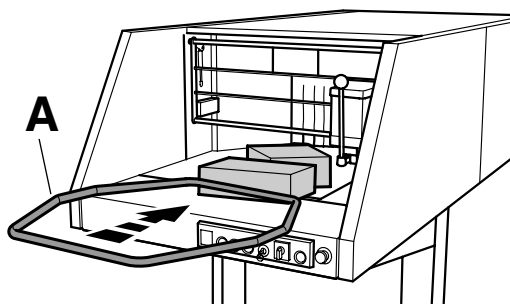

Materiaal wat niet door het snijwerk wordt gepakt, alleen met de meegeleverde beugel (A) in het snijwerk duwen.

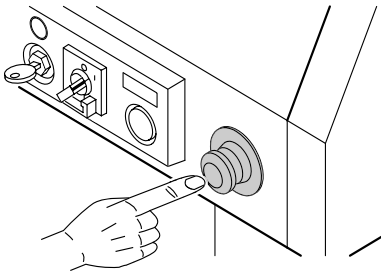

Nood → Stop indrukken!

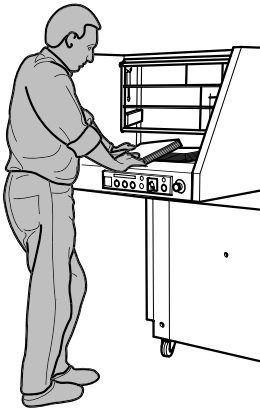

De machine is ontworpen voor eenmansbediening!

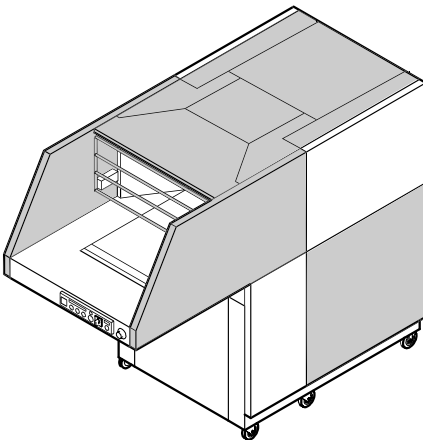

Alle onderdelen van de machine die gevaar kunnen opleveren voor de gebruiker zijn door middel van beschermkappen afgedekt!

IDEAL 5009-2-C/C

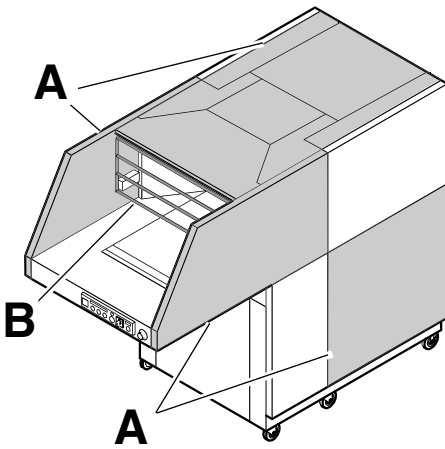

De machine functioneert alleen bij gesloten deur en kap. De machine mag alleen met de volgende voorzorgsmaatregelen bediend worden:

- Vast geschroefde bekleding (A)
- Rooster (B) en deur (C) beveiligd door schakelaar

De machine functioneert alleen bij gesloten deur . . .

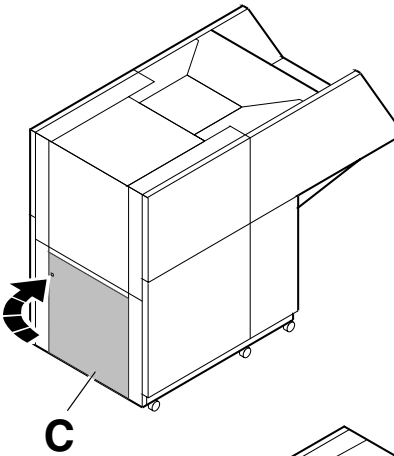

. . . en rooster.

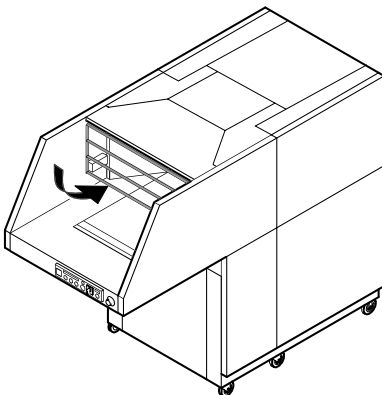



Mag geen opstap worden gebruikt.

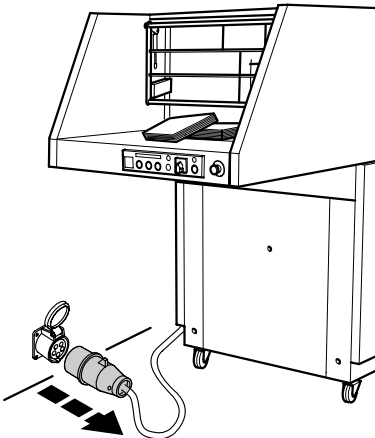

Bij reiniging de stekker uit de wandcontactdoos halen. De papiervernietiger niet zelf repareren. (zie pagina 28).

IDEAL 5009-2-C/C

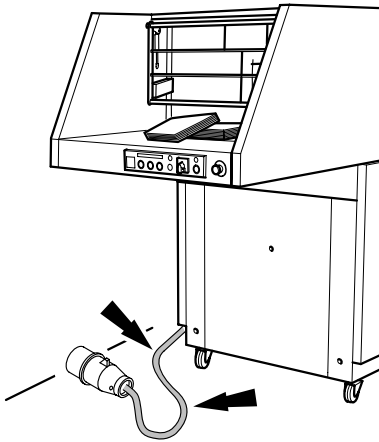

Netkabels beschermen tegen hitte, olie en scherpe randen!

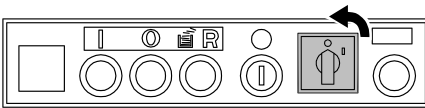

Indien de machine langere tijd niet wordt gebruikt: uitschakelen.

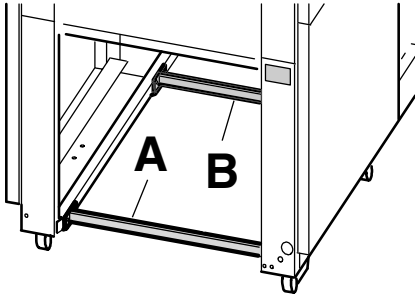

Transport in de lengterichting is alleen mogelijk vanaf de achterzijde en met gemonteerde transportbeugels (A) en (B).

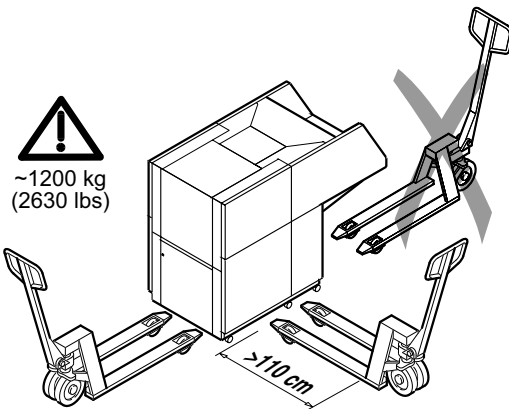

Met palletwagen onder de machine rijden.
Niet heffen aan de voorzijde.
De machine niet hoger optillen als absoluut noodzakelijk is. → **Gevaar voor kantelen.**

IDEAL 5009-2-C/C

- Ventilatieopeningen vrijhouden.
- Let op vloerbelasting. De machine weegt ca. 1200 kg.

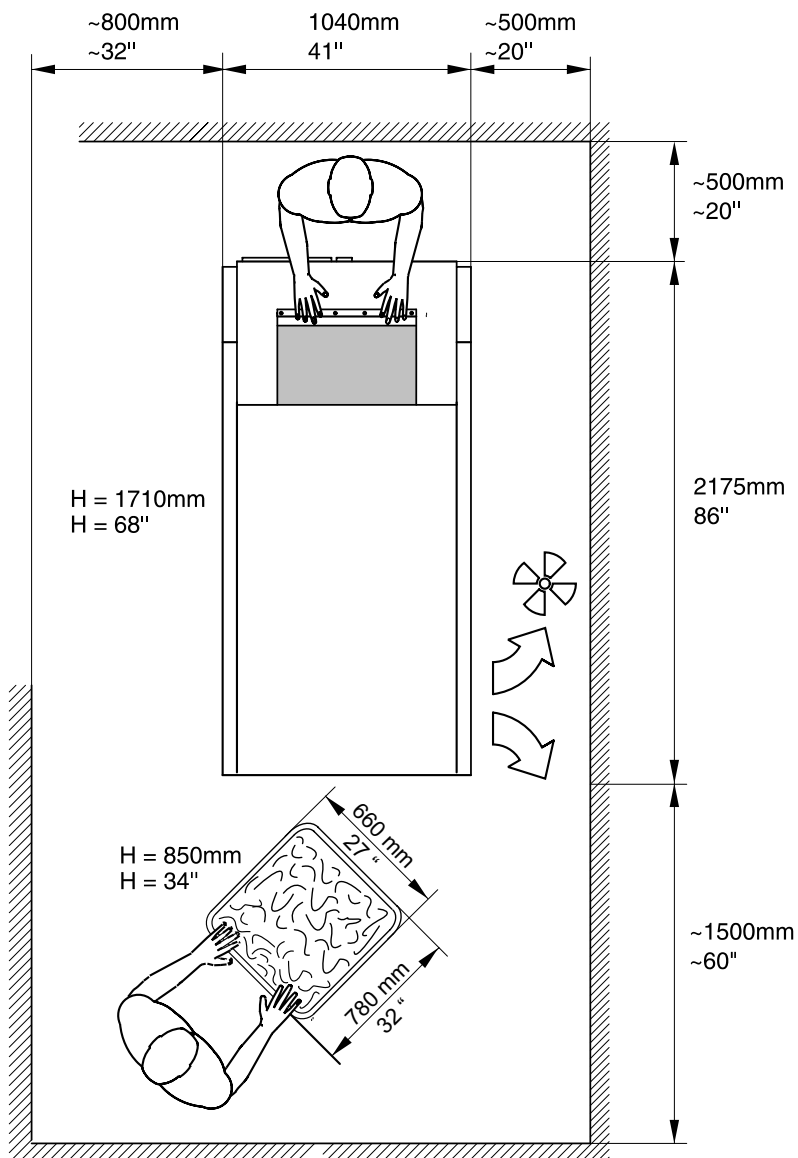

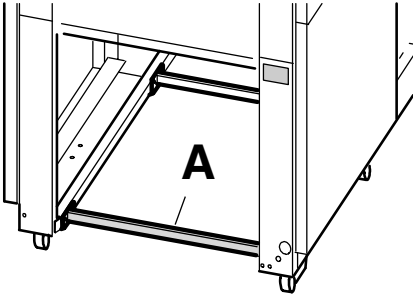

- Deur openen.
- Transportbeugels (A) demonteren en bewaren voor toekomstige verhuizingen.

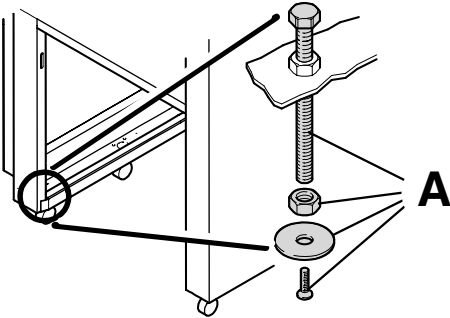

- Steunbouten (A) monteren.
- Steunbouten zover indraaien dat de achterste wielen iets worden ontlast.

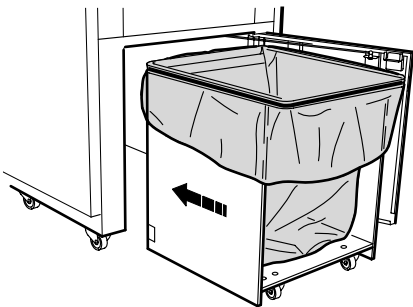

Opvangbak

- Zak zoals omschreven in "zak verwisselen" plaatsen. (Zie kant 22)
- Opvangbak, met de openzijde naar u toe gekeerd, tot aan de aanslag in de machine schuiven.
- Deur van de machine sluiten.

IDEAL 5009-2-C/C

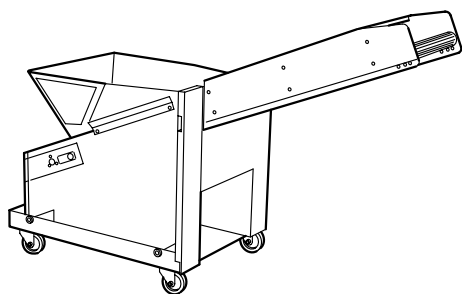

Transportband (Toebehoren)

Indien een transportband gebruikt wordt moeten de volgende veranderingen worden aangebracht.

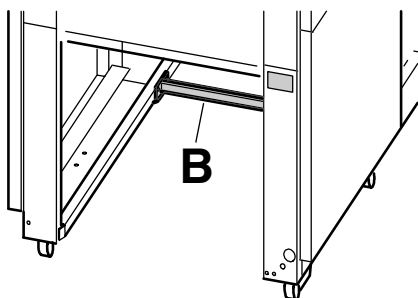

Zekering (B) verwijderen.

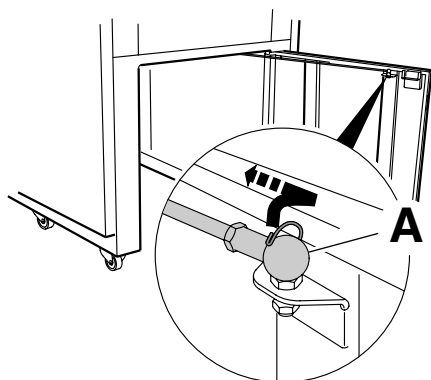

Verwijder de veren (A) aan beide zijden.

Trekstang demonteren.

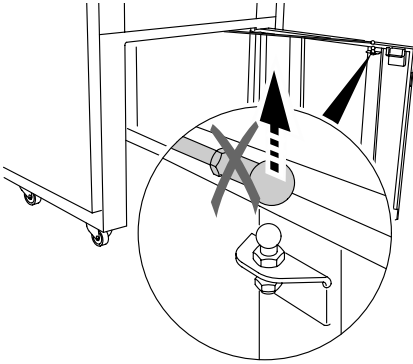

Schuif geheel naar achteren schuiven.

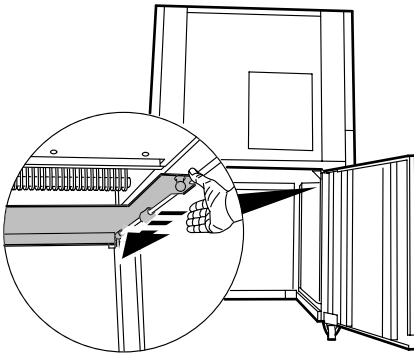

Transportband in de machine schuiven.

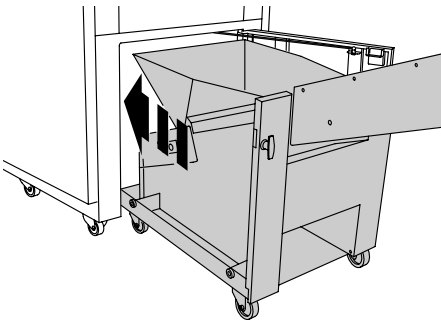

IDEAL 5009-2-C/C

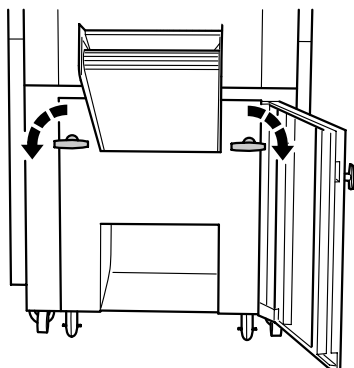

Met beide handgrepen vergrendelen.

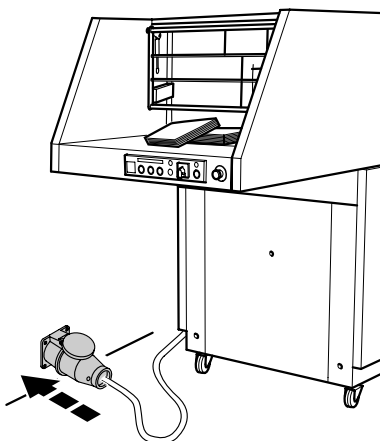

Steek de stekker in het stopcontact.

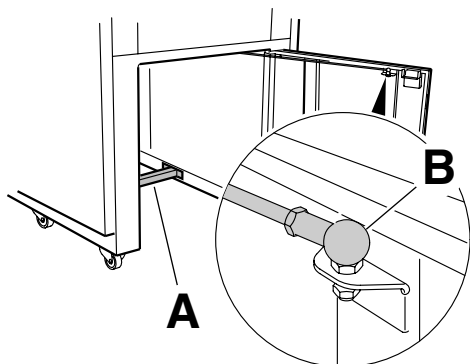

Indien de machine met een verrijdbare opvangbak moet werken, dient de achterste transportzekering (A) en de trekstang (B) verwijderd te worden. De plaatsing gaat in de omgekeerde volgorde van de verwijdering.

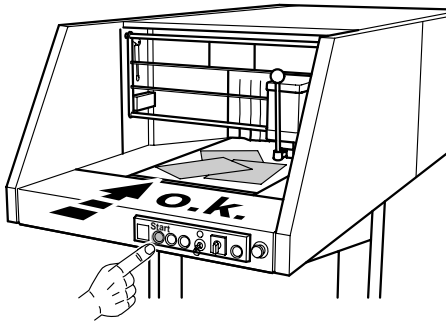

Looprichting band testen
Machine starten.

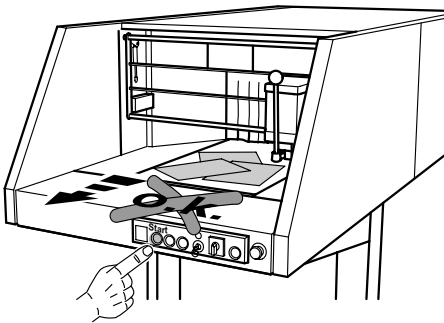

Verkeerde draairichting. → Phasen door
een electricien laten omdraaien.

IDEAL 5009-2-C/C

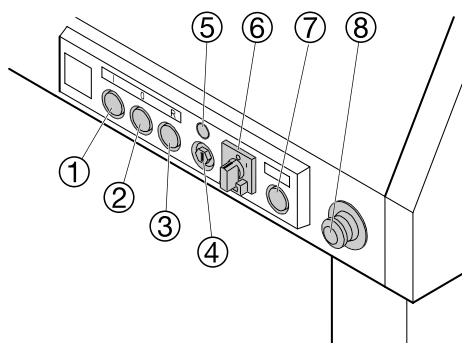

Toetsenbord

- ① - Start
- ② - Stop, lamp voor deur en rooster open
- ③ - Retour en signaallamp "Zak vol"
- ④ - Sleutelschakelaar
- ⑤ - Signaallamp "Stand-by"
- ⑥ - Hoofdschakelaar
- ⑦ - Signaallamp "Motoren oververhit"
- ⑧ - Noodstop

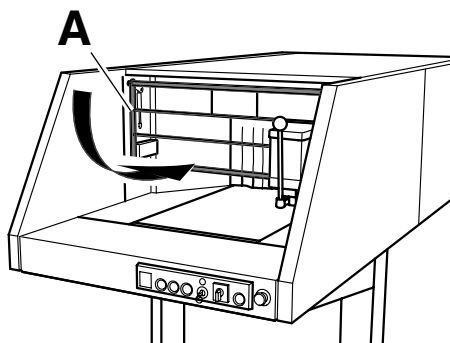

Machine starten

Rooster (A) moet gesloten zijn.

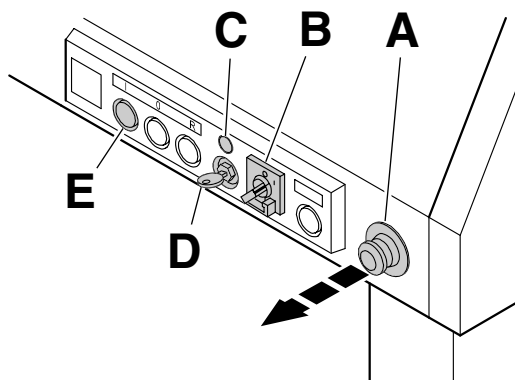

- Noodstop-drukknop (A) uitgetrokken.
- Hoofdschakelaar (B) in stand "I" plaatsen.
- Sleutelschakelaar (D) rechtsonder draaien
→ „Stand-by“-lamp (C) brandt.
- Zwarte drukknop kort (E) indrukken
→ transportband draait.

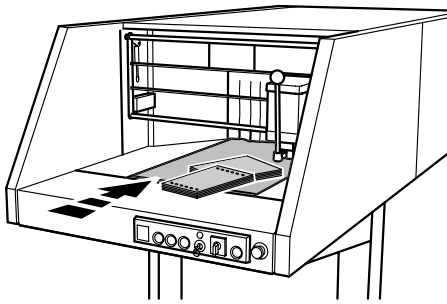

Papier op de transportband verdelen.
Eindeloos / kettingpapier alleen in pakken
vernietigen.

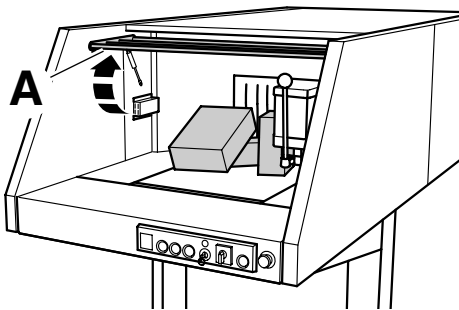

Een papierophoping kan verwijderd worden
door het rooster op te klappen (A).

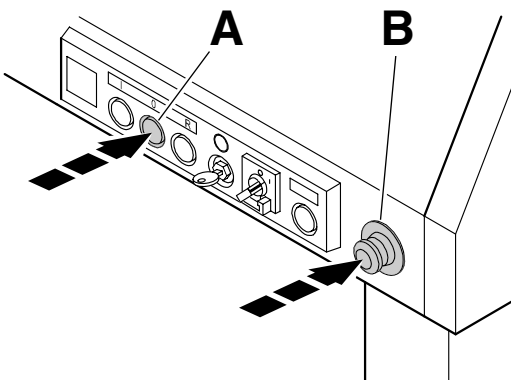

Machine stoppen

Witte drukknop (A) of noodstop drukknop (B)
indrukken.

Niet in draaiend snijwerk grijpen.

IDEAL 5009-2-C/C

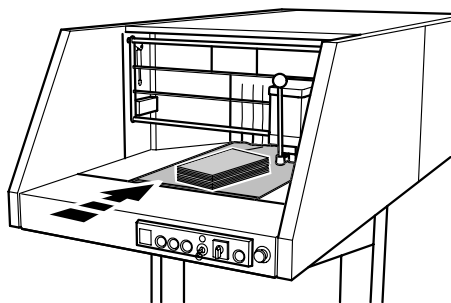

Kan de machine het papier niet in de normale snelheid verwerken, dan schakelt deze automatisch in de lagere snelheid. Nu is het vermogen groter.

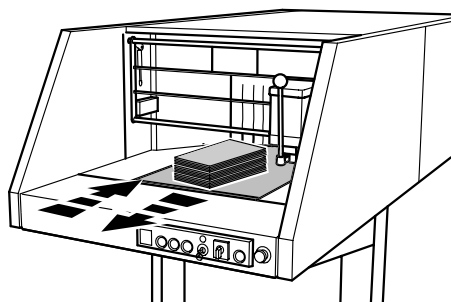

Als dit grotere vermogen nog niet voldoende is dan volgt er automatisch een korte stop, retour en een nieuwe start. De machine herhaalt dit zovaak als nodig is om het papier geheel te verwerken.

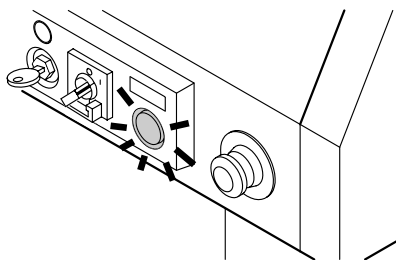

Gele lamp Knippert Er dreigt oververhitting van motor(en) → Minder papier toevoeren, zodat de machine weer in de hoge snelheid draait.

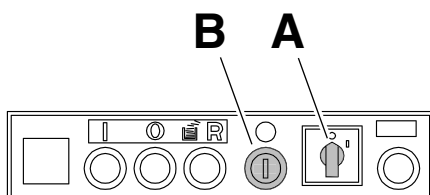

Machine uitschakelen

- Hoofdschakelaar (A) in stand "0" plaatsen.
→ De hele machine is nu uitgeschakeld.
- Sleutelschakelaar (B) omdraaien en sleutel uit het slot nemen. → De machine kan nu niet door onbevoegden worden gebruikt.

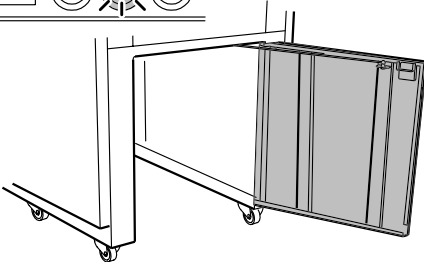
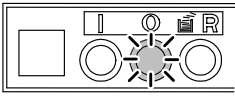

Stopt automatisch als deur wordt geopend.
→ Lamp (O) brandt.

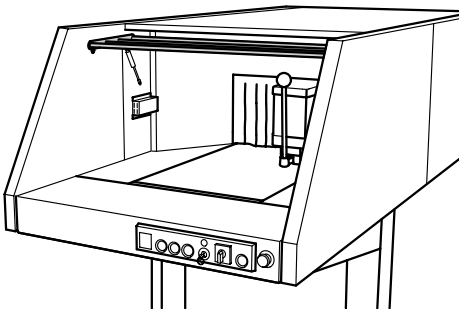
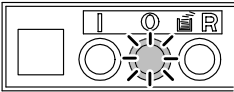

Autom. Stop bij geopende rooster.
→ Lamp (O) brandt.

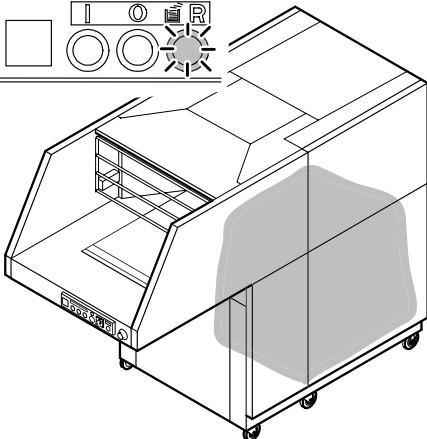
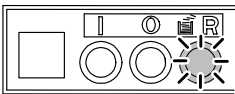

Stopt automatisch bij volle opvangzak.
→ Lamp (R) brandt.

IDEAL 5009-2-C/C

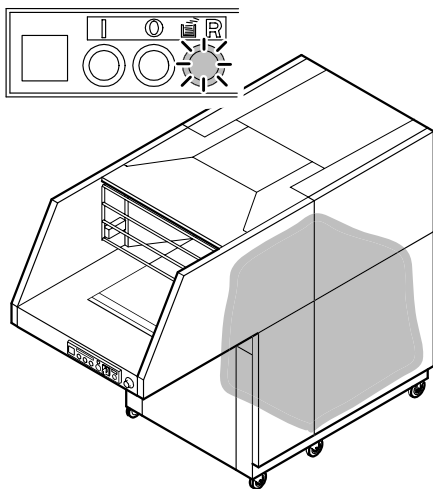

Vervang de zak

"Zak - vol" teken brandt.

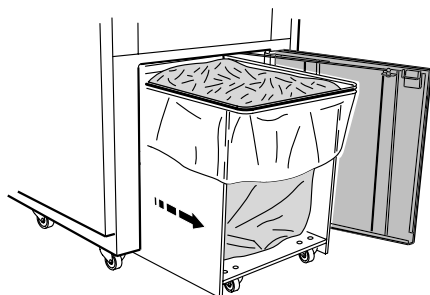

- Deur openen.
- Wagen uit de machine trekken.
- Zak b.v. op een pallet schuiven.



Zakken met zaksluiter en drilapparaat sluiten.
(meegeleverd).

08

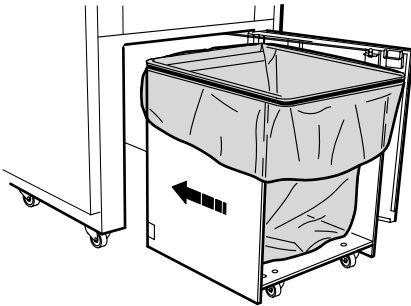

- Een nieuwe zak plaatsen.
- Zakken met het rode elastiek vastzetten.
- Wagen weer in de machine plaatsen.
- Deur sluiten.
- Deurbeveiliging besproeven. Zodra etc. de deur wordt geopend moet de machine direct uitschakelen.

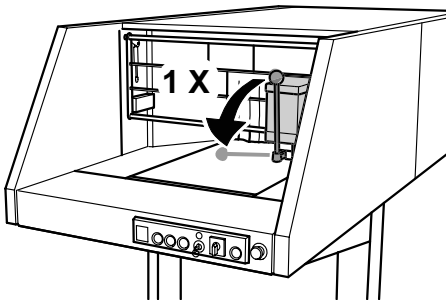

Onderhoud

Bij teruglopende capaciteit of na elke volle zak, het snijwerk olien!

IDEAL 5009-2-C/C

Machine start niet



Zit de stekker in de contactdoos?

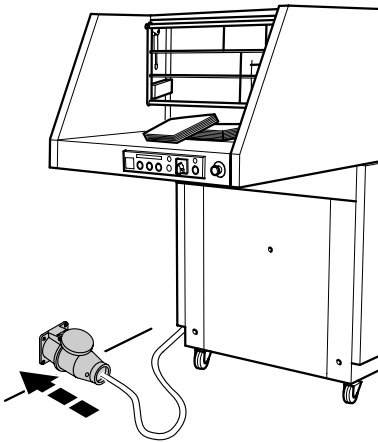

"Zak - vol" teken brandt. → Vervang opvangzak.

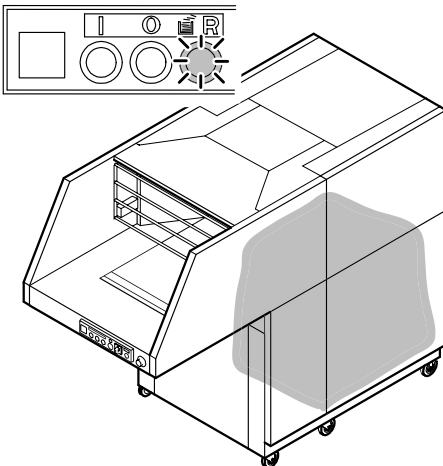

• Mogelijke storingen •

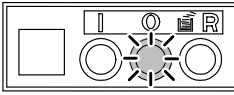

Rooster open? → Sluiten.

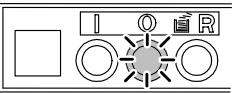
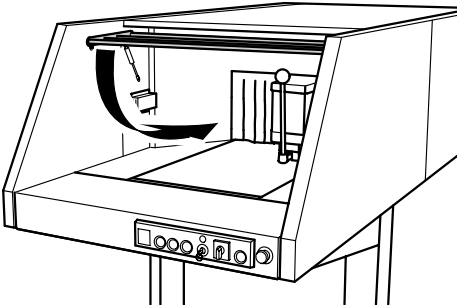

Deur open? → Deurtje sluiten.

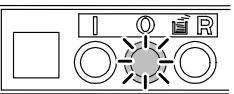
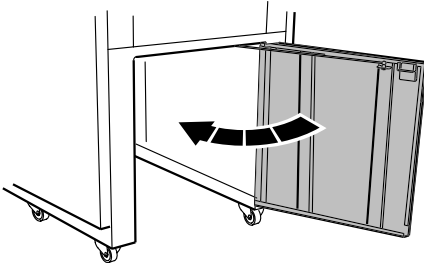

Transportband (accessoire) niet vergrendelt?
→ Met beide handgrepen vergrendelen.

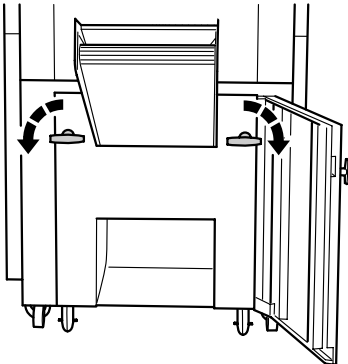

IDEAL 5009-2-C/C

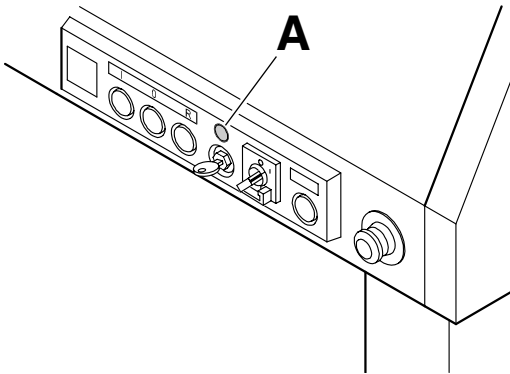

Stand-by lamp (A) brandt niet.

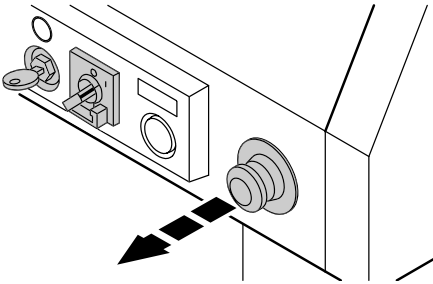

- Sleutelschakelaar rechtsom draaien.
- Hoofdschakelaar op stand "I",
- Noodstop uittrekken?
- Zit de stekker in de contactdoos?

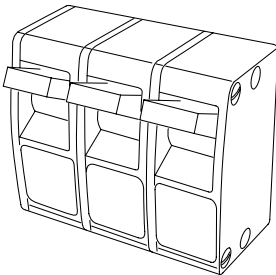

Zekeringen kast?

• Mogelijke storingen •

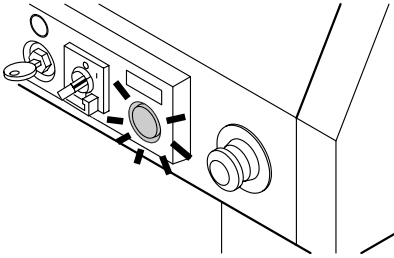

Machine stopt

Gele lamp brandt, Afkoelperiode ongeveer 10-20 minuten.

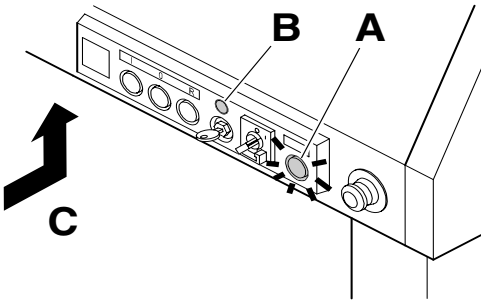

Gele lamp (A) brandt, groene lamp (B) gaat uit
→ Transportband is overbelast.
Motorbeveiligingsschakelaar (C) na ca. 5 minuten indrukken.

IDEAL 5009-2-C/C

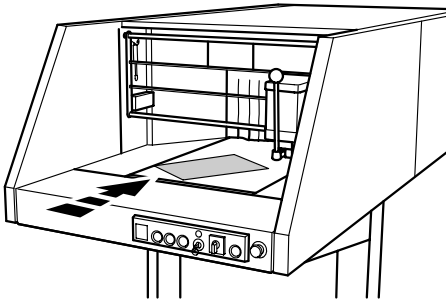

Geen opbrengst? → Phasen volgorde door electricien laten controleren.

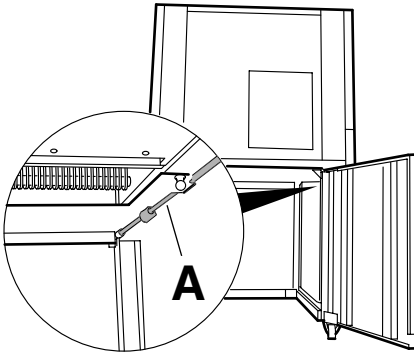

Deur draait zwaar. → Rails (A) reinigen en licht invetten.

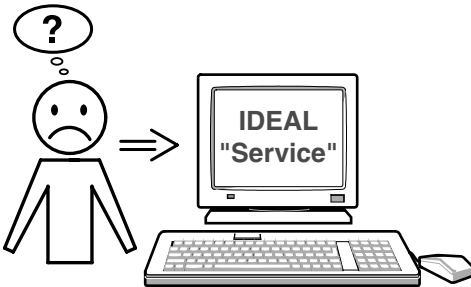

Geen enkele van de hierboven vermelde methodes helpt om het probleem op te lossen:

Contacteer de klantendienst:

- www.ideal.de → "Service"
- service@krug-priester.com.

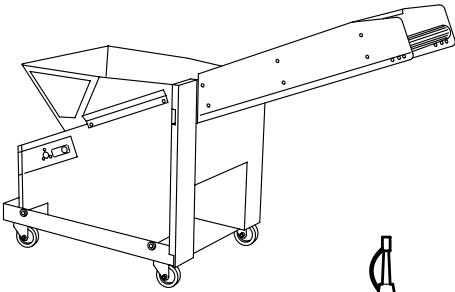

Toebehoren

Transportband
• 9000 595



Milieuvriendelijke olie 10 x 0,2l
• 9000 610

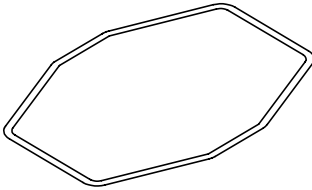

Aandrukbeugel ¹
• 9000 593

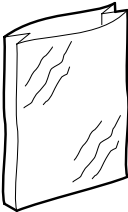

Plastic zakken 350 l
(Dozen van 5 Stuks) ¹
(Dozen van 50 Stuks)
• 9000 414

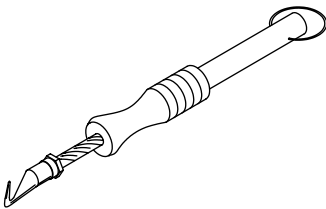

Voor het sluiten van de zakken:
Drilapparaat ¹
• 9000 591

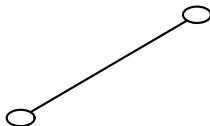

Binders (Bundel van 1000 stuks) ¹
• 9000 592

¹ Bij levering inclusief.

IDEAL 5009-2-C/C

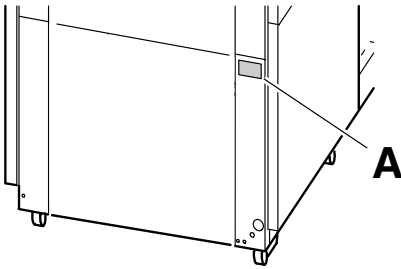

Netzekeringen:

Bij 3~400 Volt 50/60 Hz G32A (F32A).

Bij 3~230 Volt 50/60 Hz G100A (F100A).

Bij 3~200 Volt 50/60 Hz G100A (F100A).

Geluidsniveau ISO norm 7779 75 dB(A)

Minimale plaatsruimte: 2,3 x 4,2 meter

De machine weegt ca. 1200 kg

De precieze technische specificaties vindt u op het typeplaatje (A) op het apparaat. Bij eventuele garantieclaims, moet de machine voorzien zijn van het originele identificatielabel.

Een schakeldiagram bevindt zich in de schakelkast van de machine.



I.T.E. Listed 802 D

Wijzigingen zonder kennisgeving on ontwerp en technische gegevens voorbehouden.

D EG-KONFORMITÄTSERKLÄRUNG
GB EC-declaration of conformity
NL EG-verklaring van overeenstemming

- **Hiermit erklären wir, dass die Bauart von**
- Herewith we declare that
- Hiermede verklaren wij, dat de in de handel gebrachte machine

5009-2-C/C; GS-ID Nr. 11500902

- **folgenden einschlägigen Bestimmungen entspricht**
- complies with the following provisions applying to it
- voldoet aan de eisen van de in het vervolg genoemde bepalingen

2006/42/EG

Maschinenrichtline, EC Machinery directive, EC machinerichtlijn

2004/108/EG

EMV Richtline, EMV Electromagnetic compatibility directive,

EMV elektromagnetische compatibiliteitsrichtlijn

- **Angewendete harmonisierte Normen insbesondere**
- Applied harmonised standards in particular
- Gebruikte geharmoniseerde normen, in het bijzondere

EN 60204-1; EN 55014-1; EN 55014-2; EN 61000-3-2; EN 61000-3-3;
EN ISO 12100-1; EN ISO 12100-2; EN ISO 13857; EN ISO 7779

11.01.2010
Datum

Bevollmächtigter für technische Dokumentation
Authorized representative for technical documentation
Geautoriseerde vertegenwoordiging voor technische documentatie

Krug & Priester GmbH u. Co KG
Simon-Schweitzer-Str. 34
D-72336 Balingen (Germany)



Papiervernietigers



Snijmachines